



www.fleet.vdo.com

Digitalni tahograf – DTCO[®] 3.0 – 3.0a

Navodila za uporabo podjetje & voznik (SLO)

VDO

Spoštovani uporabnik,
digitalni tahograf **DTCO 1381** je s svojimi sistemskimi komponentami kontrolna naprava ES in ustreza tehničnim specifikacijam v skladu s Pravilnikom VO(EWG) 3821/85, priloga I B v aktualno veljavni različici.

Obdelani podatki podpirajo ...

- voznika pri upoštevanju prometnih predpisov v cestnem prometu
- in dajejo podjetju (s pomočjo posebne programske opreme) koristne podatke o vozniku in uporabi vozila.



Ta navodila za uporabo so namenjena **podjetju in voznikom** ter opisujejo strokovno uporabo naprave DTCO 1381. Pozorno preberite navodila in se seznanite s tahografom DTCO 1381 Release 3.0 – 3.0a.

Dodatne informacije v zvezi z DTCO 1381 ter naslov za kontakt dobite na spletni strani:

www.fleet.vdo.com

Želimo Vam srečno vožnjo.

Vaš Continental Automotive GmbH

© 12.19 by Continental Automotive GmbH

Odgovoren za vsebino:

Continental Automotive GmbH
P.O. Box 1640
78006 Villingen-Schwenningen
GERMANY

Pridružujemo si pravico do sprememb tehničnih podrobnosti, ki niso v skladu z opisom, navedbami in prikazi teh navodil. Ponatis, prevajanje in razmnoževanje je prepovedano brez predhodnega soglasja proizvajalca.

Pregled objav	6
---------------------	---

Splošna navodila **1**

Oznake	8
--------------	---

Uporaba tahografa DTCO 1381	9
-----------------------------------	---

Zakonske določbe	10
------------------------	----

Obveznosti voznika	10
--------------------------	----

Obveznosti podjetja	11
---------------------------	----

Ravnanje z izpisi	11
-------------------------	----

Ravnanje s tahografsko kartico	12
--------------------------------------	----

Čiščenje tahografskih kartic	12
------------------------------------	----

Uvod **2**

Elementi prikazov in upravljanja	14
---------------------------------------	----

Kratek opis	15
-------------------	----

Prvi koraki k upravljanju	17
---------------------------------	----

Za podjetje	17
-------------------	----

Za voznika	17
------------------	----

Možnosti prikazov	18
-------------------------	----

Stanje pripravljenosti	18
------------------------------	----

VDO GeoLoc *	18
--------------------	----

Opozorila po vklopu/izklopu vžiga ..	19
--------------------------------------	----

Standardni prikaz(-i)	19
-----------------------------	----

Prikaz podatkov pri stoječem vozilu ..	20
--	----

Prikaz sporočil	20
-----------------------	----

Stanje ob montaži	20
-------------------------	----

Out of scope	20
--------------------	----

Vožnja s trajektom ali vlakom	21
-------------------------------------	----

Ravnanje pri prenizki / previsoki	napetosti	21
-----------------------------------	-----------------	----

Prekinitev napetosti	21
----------------------------	----

Napaka pri komunikaciji kartice	22
---------------------------------------	----

Sprednji vmesnik	23
-------------------------------	-----------

Nastavitve na tahografu	23
-------------------------------	----

Daljinsko upravljanje za	DTCO 1381	23
--------------------------	-----------------	----

Vnos uradne registrske številke	23
---------------------------------------	----

Način obratovanja za "podjetje" **3**

Funkcije kartice podjetja	26
--	-----------

Funkcije menija v načinu	obratovanja za "podjetje"	26
--------------------------	---------------------------------	----

Vstavljanje kartice podjetja	27
---	-----------

Vnos uradne registracije vozila	28
---------------------------------------	----

Priprava shranjevanja podatkov	29
--	-----------

Odstranjevanje kartice podjetja	30
---	-----------

Načini "obratovanja" **4**

Vstavljanje voznikove(vih) kartice ...	32
---	-----------

Ročni vnos	32
------------------	----

Možnosti popravkov	34
--------------------------	----

Vnos države med ročnim vnosom	35
-------------------------------------	----

Prekinitev postopka vnosa	35
---------------------------------	----

Naknadni vnos aktivnosti "Počitek" ..	36
---------------------------------------	----

Nadaljevanje izmene	37
---------------------------	----

Nadaljevanje izmene in	prednastavitev aktivnosti za	določeno izmeno	38
------------------------	------------------------------	-----------------------	----

Nastavitev aktivnosti	39
------------------------------------	-----------

Ročna nastavitev	39
------------------------	----

Avtomatska nastavitev	39
-----------------------------	----

Avtomatsko nastavljanje po vžig	vklop/izklop *	39
---------------------------------	----------------------	----

Vnos aktivnosti na podlagi rokopisa ..	40
--	----

Prenos podatkov voznikove kartice..	41
--	-----------

Odstranjevanje voznikove(ih)	kartice	42
-------------------------------------	----------------------	-----------

Vodenje menija po odstranitvi	voznikove kartice	43
-------------------------------	-------------------------	----

Menjava voznika / vozila pri	obratovanju	44
-------------------------------------	--------------------------	-----------

Dokumenti, ki jih je potrebno	dodatno voditi	45
-------------------------------	----------------------	----

Uporaba tiskalnika 5

Vstavljanje papirnate rolvice 48
Izpis podatkov 49
 Začetek izpisa 49
 Preklic izpisa 49
 Posebnosti pri izpisu 50
 Odprava zastoja papirja 50

Funkcije menija 6

Priklic funkcij menija 52
 Pri stoječem vozilu 52
 Prikaz ob začetku vožnje 53
 Prikaz časov na voznikovi kartici 53
 Nastavitev jezika 53
VDO Counter * 54
 Zasnova prikaza VDO Counter 54
 Prikazi med vožnjo 55
 Prikaz aktivnosti "Odmor" 56
 Prikaz aktivnosti "Delovni čas" 56
 Prikaz dnevni vrednosti 57
 Prikaz tedenskih vrednosti 57
 Prikaz statusa 57
Pregled strukture menija 59
 Navigacija po funkcijah menija 60
 Dostop do menija je blokiran! 61
 Zapuščanje funkcij menija 61

Glavni meni izpis voznik-1 / voznik-2 62
 Dnevni izpis 62
 Izpis aktivnosti 62
 Izpis aktivnosti 62
Glavni meni izpis vozila 63
 Dnevni izpis iz trdega diska 63
 Izpis aktivnosti iz trdega diska 63
 Izpis prekoračitev hitrosti 63
 Izpis tehničnih podatkov 63
 Izpis diagrama hitrosti 64
 Izpis stanja D1/D2 * 64
 Izpis profilov hitrosti * 64
 Izpis profila obratov motorja * 64

Glavni meni vnos voznik-1 / voznik-2 65
 Vnos vstopa v državo 65
 Vnos izstopa iz države 65
 Aktiviranje daljinskega upravljanja .. 65

Glavni meni vnos vozila 67
 Vnos out začeti / končati 67
 Vnos začetka trajekta / vlaka 67
 Nastavitev lokalnega časa 68
 Nastaviti lokalni čas podjetja 68
 Izvedba UTC-popravka 68
 Vkllop / Izkllop zaznavanje vozila..... 69
 Odklop dodatnih funkcij 69

Glavni meni prikaz voznik-1 / voznik-2 70
Glavni meni prikaz vozila 71

Sporočila 7

Prikaz sporočila 74
 Oznake sporočil 74
 Potrditev sporočil 75
Pregled aktivnosti 76
Pregled motenj 78
Opozorila na čas vožnje 80
Pregled navodil za uporabo 81

Opis izdelka 8

Načini obratovanja tahografa
DTCO 1381 88
Tahografska kartica 89
 Voznikova kartica 89
 Kartica podjetja 89
 Kontrolna kartica 89
 Kartica servisne delavnice 89
 Zapora tahografske kartice 89
 Dostopne pravice tahografskih kartic 90

Shranjeni podatki.....	91	Dnevni izpis na vozilu	103	DLD® Short Range II in	
Voznikova kartica	91	Aktivnosti / motnje vozila	104	DLD® Wide Range II	123
Kartica podjetja	91	Prekoračitev hitrosti	105	Čistilne kartice in čistilni robčki	124
Masovni pomnilnik	91	Tehnični podatki	105	Beležka	125
VDO GeoLoc *	91	Aktivnosti voznika	106	EC Declaration of Conformity	127
Upravljanja s časom	92	Diagram hitrosti	106		
Preračunavanje v UTC-čas	92	Stanje diagrama D1/D2 *	106		
Vzdrževanje in nega	93	Nastavitve hitrosti *	107		
Čiščenje tahografa DTCO 1381	93	Nastavitve frekvence vrtenja			
Obvezni pregledi tahografov	93	koles *	107		
Ravnanje pri popravilu / zamenjavi		Izpis v lokalnem času	107		
tahografa DTCO 1381	93	Razlage izpisov	108		
Odstranjevanje komponent med		Legenda podatkovnih blokov	108		
odpadke	93	Zapis pri aktivnostih ali motnjah...	115		
Tehnični podatki	94	Kodiranje zapisa	115		
DTCO 1381	94	Koda za podrobnejši opis	117		
Papirnata rolica	94				
Piktogrami in izpisi	9	Dodatek	A		
Pregled piktogramov	96	Seznam gesel	119		
Kombinacija piktogramov	97	Avtomatsko nastavljanje			
Oznake držav	99	aktivnosti po vžigu vklop/izklop....	122		
Oznake regij	100	Dodatna oprema	123		
Izpisi	101	DLKPro Download Key	123		
Dnevni izpis voznikove kartice	101	DLKPro TIS-Compact	123		
Aktivnosti / motnje na voznikovi		DTCO® SmartLink	123		
kartici	102	DTCO® GeoLoc	123		

■ Pregled objav

Predložena certificirana navodila za uporabo so veljavna za naslednje inačice naprav DTCO 1381:

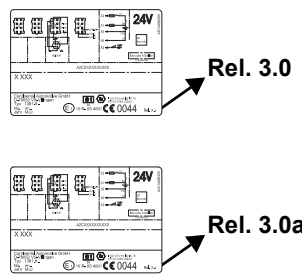
Stanje objav (razvidno iz tipske tablice)	Certificirano navodilo za uporabo	Pomembne značilnosti uporabe
	<p>BA00.1381.30 100 128</p>	<p>Aktualno navodilo za uporabo</p> <ul style="list-style-type: none"> • Nov iztek pri uporabi kartice podjetja; ➔ <i>glej stran 27.</i> • Vnos uradne registrske številke ter dovoljene Države članice preko diagnostičnega vmesnika s kartico podjetja; ➔ <i>glej stran 28.</i> • Nov iztek pri uporabi voznikove kartice; ➔ <i>glej stran 32.</i> • Novo upravljanje tiskalnika; ➔ <i>glej stran 47.</i> • Aktiviranje daljinskega upravljanja; ➔ <i>glej stran 65.</i> • Odklepanje dodatnih funkcij preko licenčne kode; ➔ <i>glej stran 69.</i>

☞ Ta navodila za uporabo niso primerna za stare izvedbe naprave!

Splošna navodila

Oznake

Uporaba tahografa DTCO 1381

Zakonske določbe

Ravnanje s tahografsko kartico

Service

■ Oznake

1

V navodilih boste našli naslednje poudarjene oznake:



Opozorilo

Opozorilo vas opozarja na možne nevarnosti poškodb ali nesreč.



Pozor !

Besedilo poleg ali pod to oznako vsebuje pomembne informacije v izogib izgubi podatkov, poškodbam na napravi ter pomaga pri upoštevanju zakonskih predpisov.



Nasvet

Ta oznaka vam nudi nasvete ali informacije zaradi katerih lahko ob neupoštevanju pride do motenj.



Knjiga pomeni kazalo za drugo dokumentacijo.

Potek dogodka

1. Oznaka pomeni dogodek – Nekaj morate storiti. Ali pa vas meni vodi po korakih in od vas zahteva vnos podatkov.
2. Nadaljnji dogodki so tekoče oštevilčeni.

Simboli

- * Zvezdica je oznaka za posebno opremo.
Opomba: Upoštevajte navodila **izvedbe ADR "E"** in opcije **"Avtomatska nastavitev aktivnosti po vžig vklop/izklop"**, ker so posamezne funkcije odvisne od vžiga.
- VDO Counter (števec)** podpira dnevno in tedensko planiranje, ko ste "na vožnji".
- ➔ Ta oznaka navaja, na kateri strani boste našli nadaljnje informacije k tej temi.
- ↔ Ta oznaka označuje nadaljevanje na naslednji strani.

Predstavitev menija

1 — voznik 1
* vstop. država

Utripajoče vrstice ali znaki v meniju so v teh navodilih za uporabo *prikazani poševno (1)*.

Definicije

- Voznik-1** = Oseba, ki trenutno upravlja z vozilom ali bo upravljala vozilo.
- Voznik-2** = Oseba, ki ne upravlja z vozilom.

■ Uporaba tahografa DTCO 1381



Splošni napotki

Med vožnjo se lahko na prikazovalniku pojavljajo sporočila. Ravno tako obstaja možnost, da se bo voznikova kartica avtomatsko izvrгла.

Naj vas to ne zmoti temveč namenite vso svojo pozornost samo cestnemu prometu.



Nevarnost poškodbe

Vi in druge osebe se lahko pri odprtem predalu tiskalnika poškodujejo.

Na podlagi tega odprite predal tiskalnika samo za vstavljanje tahografske kartice.



Nevarnost poškodbe

Glede na količino tiskanja je lahko termo-tiskalna glava zelo vroča! Preden vložite novo papirnato rollico počakajte, da se tiskalna glava ohladi.



Nevarnost eksplozije

Inačica DTCO 1381 ADR * je koncipirana za obratovanje v okolju, ki je izpostavljeno nevarnostim eksplozij.

Prosimo, da upoštevate navodila glede transporta in ravnanja z nevarnimi snovmi v okolju, ki je izpostavljeno nevarnosti eksplozij.



Da bi preprečili škodo na tahografu DTCO 1381 upoštevajte naslednja navodila!

- Tahograf DTCO 1381 mora instalirati pooblaščen osebje ter ga zapečatiti. **Ne izvajajte nobenih posegov na napravi ali na kabljih.**
- Ne vstavljajte nobenih drugih kartic kot so kreditne kartice, kartice s črtno kodo ali kovinskih kartic itd. v špranjo za kartice. Poškodovali boste špranjo za kartice tahografa DTCO 1381!

- Uporabljajte samo vrsto papirja, ki je dovoljena ter papirne zvitke priporočene s strani proizvajalca (originalni VDO papir za tiskanje). Pri tem pazite na oznako atesta.
 - ➔ *Glej podrobnosti "Papirnata rollica" na strani 94.*
- Ne pritiskajte tipk z ostrimi ali koničastimi predmeti, na primer kemični svinčnik itd.
- Napravo čistite z rahlo vlažno krpo ali krpo iz mikro vlaken. (dobi se pri pristojnem centru za prodajo in servis).
 - ➔ *Glej "Vzdrževanje in nega" na strani 93.*



Plombe in pečat na DTCO 1381 ne smejo biti poškodovane. DTCO 1381 je drugače v neodobrenem in neskladnem stanju, in zato podatki niso več vredni zaupanja.

■ Zakonske določbe



Kdor izvaja spremembe na tahografu ali posega v signalni kabel, ki vpliva na sposobnost registracije in shranjevanja tahografa, še posebej za namen prevare, krši zakonske in kazenske predpise.

Ponarejanje, prikrievanje ali uničenje zapiskov tahografa kot tudi tahografske kartice ter natiskanih dokumentov je prepovedano.

Temeljni zakonski predpisi

Uporabo tahografov ureja trenutno veljavna različica Uredbe Sveta 3821/85 v povezavi z Uredbo Sveta (ES) št. 561/2006 in zadevni državni zakoni. Le-ta nalaga vozniku in lastniku vozila (podjetju) število obveznosti in odgovornosti. Naslednje naštevanja ne odvezujejo od zahtevkov glede popolnosti in pravne veljavnosti.

► Obveznosti voznika

- Voznik mora skrbeti za pravilno uporabo voznikove kartice in tahografa.
- Ravnanje pri motnjah v delovanju tahografa:
 - Voznik mora na posebni list ali na hrbtni strani papirnate rolice zabeležiti vzrok nepravilnosti zapisa.
 - *Glej “Vnos aktivnosti na podlagi rokopisa” na strani 40.*
 - Če se nazaj do podjetja v roku enega tedna ni mogoče vrniti, mora na poti tahograf popraviti pooblaščen servisna delavnica.
- Pri kombiniranem obratovanju (Uporaba vozil z diagramskimi karticami in digitalnim tahografom) je potrebno imeti pri sebi potrebne dokumente.
 - *Glej “Menjava voznika / vozila pri obratovanju” na strani 44.*
- Pri izgubi, kraji, poškodbi ali motnjah v delovanju voznikove kartice mora voznik na začetku in ob zaključku vožnje izstaviti dnevni izpis tahografa DTCO 1381 ter navesti osebne podatke. Po potrebi mora voznik ročno dopisati čase dežurstva in ostale delovne čase.
 - *Glej “Vnos aktivnosti na podlagi rokopisa” na strani 40.*
- Voznikovo kartico je potrebno pri poškodbah ali motnjah v delovanju izročiti ustreznim organom oz. izgubo javiti v skladu s predpisi. Nadomestno kartico je potrebno zaprositi v roku sedem koledarskih dni.
- Brez voznikove kartice je dovoljeno nadaljevanje poti za čas 15 koledarskih dni, če je to potrebno zaradi vrnitve vozila na sedež podjetja.
- Podrobni razlogi za obnovitev, nadomestilo ali zamenjavo voznikove kartice s strani drugega organa države članice, je potrebno javiti pristojnim organom.



- Voznik mora voznikovo kartico po poteku veljavnosti imeti pri sebi v vozilu še najmanj 28 koledarskih dni. (Uredba za vozno osebje v Nemčiji.)
- ▶ **Obveznosti podjetja**
- Poskrbite, da bodo po pregledu pooblaščenih delavnic nastavljeni podatki kot so država registracije in uradna registracija nemudoma dopoljeni.
- Pri vstavljanju kartice podjetja, boste po potrebi v tahograf DTCO 1381 morali vnesti državo članico in uradno registracijo vozila.
 - ➡ *Glej "Vnos uradne registracije vozila" na strani 28.*
- Ob začetku uporabe vozila na tahografu DTCO 1381 prijavite oz. ob zaključku vožnje odjavite podjetje.
 - ➡ *Glej podrobnosti "Vstavljanje kartice podjetja" na strani 27.*
- Poskrbite, da je v vozilu dovolj papirnatih rolic.
- Nadzorujte brezhibno delovanje tahografa. Upoštevajte časovne intervale, ki so predpisani za pregled tahografa v skladu z zakonskimi določbami. (Periodični pregled najmanj vsaki dve leti.)
- Redno odstranjujte podatke iz skupnega pomnilnika DTCO 1381 ter z voznikovih kartic in jih shranjujte v skladu z zakonskimi določili.
- Popravila in nastavitve naj izvaja izključno pooblaščen delavnic.
 - ➡ *Glej podrobnosti "Obvezni pregledi tahografov" na strani 93.*
- Nadzorujte pravilno uporabo tahografa preko voznikov. V rednih razmakih preverjajte čas počitka in vožnje ter jih opozorite na morebitna odstopanja.
- ▶ **Ravnanje z izpisi**
- Poskrbite, da izpisi ne bodo izpostavljeni svetlobi ali sončnim žarkom in jih ne bo poškodovala vlaga ali toplota (nečitljivost).
- Izpise mora lastnik vozila imeti shranjene najmanj eno leto.

1

■ Ravnanje s tahografsko kartico

Lastništvo kartice daje pravico uporabe tahografa DTCO 1381. Dejavnost in pravice dostopa pa predpisuje zakonodajalec.

➔ Glej "Tahografska kartica" na strani 89.

 Voznikova kartica je vezana na voznika. Z njo se voznik identificira na tahografu DTCO 1381.
Voznikova kartica ni prenosljiva!

 Kartica podjetja je namenjena lastnikom vozil z vgrajenim digitalnim tahografom in ni prenosljiva na "druge".
Kartica podjetja ni namenjena vožnji!

 Da ne bi prišlo do izgube podatkov, morate s tahografskimi karticami ravnati pazljivo ter upoštevati napotke izdajateljev tahografskih kartic.

- Tahografske kartice ne prepogibajte in ne lomite ter je ne uporabljajte za kakršnekoli druge namene.
- Poškodovane tahografske kartice ne uporabljate.
- Kontaktne površine naj bodo čiste, suhe, brez maščobe in olja (vedno shranjujte v zaščitnem ovitku).
- Zaščitite jo pred neposrednimi sončnimi žarki (ne puščajte je na armaturni plošči).
- Nikoli je ne polagajte v neposredno bližino elektromagnetnih.
- Ne uporabljajte je po datumu veljavnosti oz. pred potekom pravočasno zaprosite za novo tahografsko karto.

► Čiščenje tahografskih kartic

Umazane kontakte tahografske kartice čistite z rahlo vlažno krpo ali krpo iz mikro vlaknen. (Dobi se pri pristojnem centru za prodajo in servis).

 Za čiščenje tahografske kartice ne uporabljate ostrih čistil ali topil kot so razredčila ali bencin.

Uvod

Elementi prikazov in upravljanja

Prvi koraki k upravljanju

Možnosti prikazov

Sprednji vmesnik

■ Elementi prikazov in upravljanja

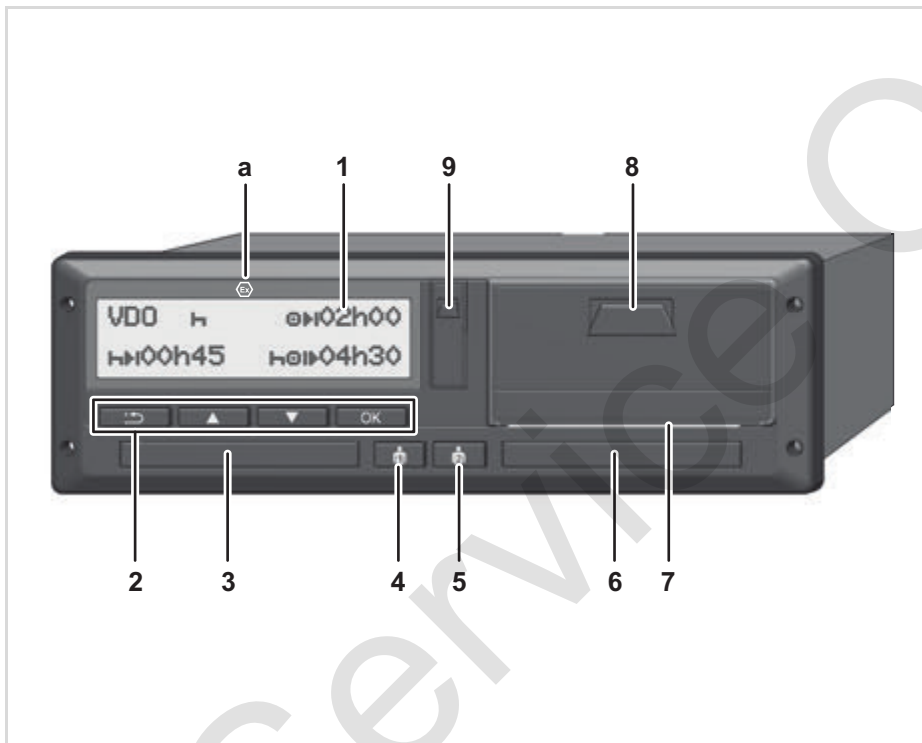

- (1) Prikazovalnik
- (2) Tipka za meni
- (3) Špranja za kartico-1
- (4) Kombinirana tipka za voznika 1
- (5) Kombinirana tipka za voznika 2
- (6) Špranja za kartico-2
- (7) Rob s perforacijo
- (8) Tiskalniška odprtina
- (9) Shranjevanje

(a) Oznaka "EX" za ADR-izvedbo *
 (ADR = Evropski sporazum o mednarodnem cestnem prevozu nevarnega blaga po cesti)

DTCO 1381 lahko z ustrežno opremo upravljate na daljavo.

Pozor !

Pokrov špranje za kartice nikakor ne smete odstraniti, da bi ne prišlo do vdora praha ter umazanije ali vode!

Obdržite špranjo za kartice vedno zaprto.

► Kratek opis

Prikazovalnik (1)

Vsi DTCO 3.0 so opremljeni z negativnim prikazovalnikom.

 V teh navodilih so prikazovalniki prikazani invertirano za boljše razbiranje.



 Popolna izklopitev prikazovalnika je - izven stanja pripravljenosti - nemogoča. Pride zgolj do zatemnitve z minimalno vrednostjo.

Glede na obratovalno stanje vozila se prikazujejo različni prikazi ali podatki.

➔ *Glej "Možnosti prikazov" na strani 18.*

Tipka za meni (2)

Za vnos, prikaz ali izpis podatkov uporabite naslednje tipke:

 /  Želena funkcijo ali izbor izberite s pomočjo listanja. (To je mogoče s pritiskom tipke avtomatsko ponavljanje.)

 Potrdite izbrano funkcijo / izbor.

 Vrnite se v zadnje vnosno polje, obračunajte vnos države ali menijske funkcije postopoma zapustite.

Špranja za kartico-1 (3)

Voznik-1, ki bo trenutno upravljal z vozilom, vstavi svojo voznikovo kartico v špranjo za kartico-1.

➔ *Glej podrobnosti "Vstavljanje voznikove(vih) kartice" od strani 32.*

 V slučaju motnje je mogoče pokrove špranje za kartico nadomestiti. Obrnite se na Vašega partnerja za storitve.

Kombinirana tipka za voznika 1 (4)

 Tipka za dejavnosti in izmet za voznika 1

Pritisnite tipko na kratko: Dejavnost se bo spremenila

➔ *Glej podrobnosti "Nastavitev aktivnosti" na strani 39.*

Pritisnjena tipka (min. 2 sek.):

Reža za kartice se odpre za vstavljanje ali odstranjevanje tahografkse kartice.

Kombinirana tipka za voznika 2 (5)

 Tipka za dejavnosti in izmet za voznika 2:

Pritisnite tipko na kratko: Dejavnost se bo spremenila

➔ *Glej podrobnosti "Nastavitev aktivnosti" na strani 39.*

Pritisnjena tipka (min. 2 sek.):

Reža za kartice se odpre za vstavljanje ali odstranjevanje tahografkse kartice.

Špranja za kartico-2 (6)

Voznik-2, ki trenutno ne bo upravljal vozila vstavi svojo voznikovo kartico v špranjo za kartico-2 (skupinsko delo).

Rob s perforacijo (7)

Izpis, ki ga naredite z vgrajenim tiskalnikom, lahko odtrgate od papirnega koluta na perforiranem robu.

Tiskalniška odprtina (8)

Tiskalniška odprtina za vstavljanje papirnate rolice.

 V slučaju defektnega predala tiskalnika lahko se predal nadomesti. Obrnite se na Vašega partnerja za storitve.

Shranjevanje (9)

Pod pokrovom se nahaja plošča za shranjevanje. Vsaka vstavljena tahografska kartica ima urejene pravice dostopa do tega vmesnika.

➡ *Glej podrobnosti "Dostopne pravice tahografskih kartic" na strani 90.*

ADR-izvedba * (a)



Pri nakladanju in razkladanju nevarnih snovi

- mora biti zaprt pokrov vmesnika za prenos na DTCO 1381
- ne smejo biti pritisnjene tipke na tahografu,
- ne sme biti vstavljena kartica delavnice, nadzora ali podjetja.



Vklopite vžig pri ADR-izvedbi za neomejeno uporabo modula za delovanje tiskalnika, špranje za kartico in prikazovalnika.

■ Prvi koraki k upravljanju

► Za podjetje

1. Prijavite podjetje na tahografu DTCO 1381. Kartico podjetja vstavite v poljubni predal za karte.
 - ➔ *Glej podrobnosti "Vstavljanje kartice podjetja" na strani 27.*

 Kartica podjetja ni namenjena vožnji!

2. Po prijavi ali nalaganju podatkov izvrzite kartico podjetja iz predala za karte.
 - ➔ *Glej podrobnosti "Odstranjevanje kartice podjetja" na strani 30.*

► Za voznika

1. Ob začetku izmene (začetek delovnega dne) vstavite vašo voznikovo kartico v predal za karte.
 - ➔ *Glej podrobnosti "Vstavljanje voznikove(vih) kartice" od strani 32.*
2. Preko "Ročnega vnosa" dodajate aktivnosti na vašo voznikovo kartico.
 - ➔ *Glej podrobnosti "Ročni vnos" od strani 32.*
3. S pomočjo tipke za aktivnosti nastavite aktivnosti, ki jih želite opraviti v prihodnosti.
 - ➔ *Glej podrobnosti "Nastavitev aktivnosti" na strani 39.*
4. Nastavite čas na aktualni lokalni čas.
 - ➔ *Glej podrobnosti "Nastavitev lokalnega časa" na strani 68.*

Tahograf DTCO 1381 je pripravljen!

5. **Pomembno!** Nastavite pri odmoru ali počitku aktivnost obvezno na "H".

6. Na prikazovalniku se prikažejo morebitne motnje na napravi ali sistemskih komponentah. Potrdite sporočilo.
 - ➔ *Glej podrobnosti "Prikaz sporočila" od strani 74.*
7. Ob koncu izmene (konec delovnega dne) ali ob menjavi vozila zahtevajte vašo voznikovo kartico iz predala za karte.
 - ➔ *Glej podrobnosti "Prenos podatkov voznikove kartice" od strani 41.*
8. Aktivnosti predhodnih dni kot tudi shranjene dogodke itd. lahko prikažete ali izpišete s pomočjo funkcije v meniju.
 - ➔ *Glej podrobnosti "Priklic funkcij menija" od strani 52.*



Veljavni predpisi posameznih držav niso navedeni v teh navodilih za uporabo ter jih morate dodatno upoštevati!

■ Možnosti prikazov

Splošno

Prikaz je sestavljen iz piktogramov in teksta, pri čemer se jezik nastavlja samodejno kot sledi:

- Prikazan jezik določa voznikova kartica, ki je vstavljena v špranjo za kartico-1 oz. je bila nazadnje vstavljena v tahograf DTCO 1381.
- Ali tahografsko kartico višje vrednosti, na primer kartico podjetja, kontrolno kartico.

Izbira jezika

Alternativno k samodejni izbiri jezika s strani tahografske kartice, lahko individualno nastavljate zelen jezik.

➡ *Glej podrobnosti "Nastavitev jezika" na strani 53.*

► Stanje pripravljenosti

V načinu delovanja Delovanje "☒" preklopi DTCO 1381 po približno 1 minuti, v stanje pripravljenosti pod naslednjimi pogoji:

- Vžig vozila je izklopljen,
- in ni nobenega sporočila.



Po vžigu se bo na prikazovalnik prikazala določena vrednost zatemnitve. Po preteku dodatne minute (nastavitev s strani uporabnika) se prikazovalnik izklopi. Na voljo se lahko nastavi lažje ravnanje naprave za točno določeno dobo po vžigu iz nadaljnje vrednosti zatemnitve.

Če se preko dotika tipke naprava DTCO 1381 prebudi iz stanja pripravljenosti, bo razsvetljava prikazovalnika v stanju pripravljenosti ponovno aktivna. Ta tipka služi samo prebujanju in nobeni drugi naknadni akciji.

Ko zapustite stanje pripravljenosti, spremeni DTCO 1381 stanje pri ustavljenem vozilu v na zadnje izbrano stanje standardnega prikazovalnika.



Če je izbira za konfiguracijo vrednosti zatemnitve za ADR izvedbo previsoka, bo ta zmanjšana.

► VDO GeoLoc *

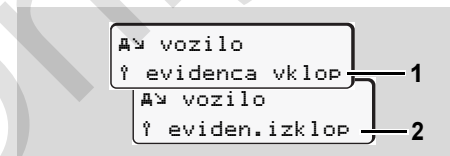

VDO GeoLoc

Imate opsijsko možnost vklopa (2) ali izklopa (1) zapisa položaja in podatkov vozila. ➡ *Glej podrobnosti "Vklop / Izklop zaznavanje vozila" na strani 69.*

► Opozorila po vklopu/izklopu vžiga

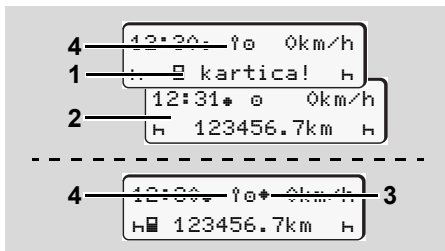

Opozorila po vklopu/izklopu vžiga

Vžig vklopljen: Če v špranji za kartico ni vstavljene nobene tahografske kartice-1 se za približno 20 sekund prikaže navodilo (1), zatem se prikaže standardni prikaz (2). Po vstavljanju voznikove kartice ter ročnega vnosa bo simbol (4) utripal za pribl. 5 sekund. To pomeni, da je vklopljena evidenca.

Vžig izklopljen: Simbol (3) pomeni, da je funkcija IMS na razpolago. (IMS = Independent Motion Signal)

Simbol (4) pomeni, da je funkcija VDO GeoLoc vklopljena..

► Standardni prikaz(-i)

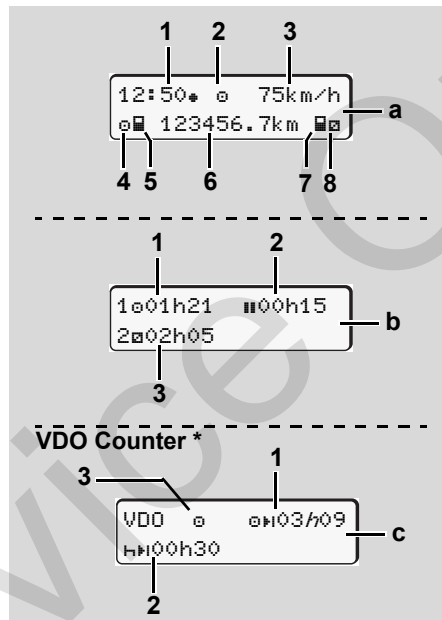

Standardni prikaz med vožnjo

Kadar vozilo vozi in ni sporočila, se prikaže prej nastavljen standardni prikaz. S pritiskom poljubne menijske tipke lahko menjate med standardnimi prikazi (a), (b) ali (c).

Standardni prikaz (a):

- (1) Čas
s simbolom "☼" = Lokalni čas
brez simbola "☼" = UTC-čas
- (2) Oznaka vrste obratovanja
"Obratovanje"
- (3) Hitrost
- (4) Aktivnost voznika-1
- (5) Simbol kartice voznika-1
- (6) Stanje skupnih kilometrov
- (7) Simbol kartice voznika-2
- (8) Aktivnost voznika-2

Standardni prikaz (b):

- (1) Čas vožnje "☼" voznik-1 med veljavnim odmorom.
- (2) Veljavni čas počitka "☼" v delnih prekinitev po najmanj 15 minut, ki jim sledi 30 minutni odmor skladno z Uredbo (ES) št. 561/2006.
- (3) Čas voznika-2:
Trenutni čas aktivnosti "☼" in trajanje aktivnosti.

☞ Pri manjkajoči voznikovi kartici se prikažejo časi, ki pripadajo določeni špranji za kartico "1" ali "2".

Opcija: VDO Counter * (c)

- (1) Preostali čas vožnje "EHI" ("h" utripa = ta del prikaza je trenutno aktiven).
- (2) Naslednji veljaven počitek / dnevni ali tedenski odmori "HIH".
 ➔ Glej podrobnosti "VDO Counter *" od strani 54.
- (3) Prikazana je trenutna aktivnost.

► Prikaz podatkov pri stoječem vozilu

Če vozilo miruje in če je voznikova kartica vtaknjena lahko priključite druge podatke z voznikove kartice.

➔ Glej "Priklic funkcij menija" na strani 52.

► Prikaz sporočil

Neodvisno od tega, kateri prikaz se trenutno prikazuje in ali vozilo stoji ali vozi, se sporočila prikazujejo prioriteto.

➔ Glej "Prikaz sporočila" na strani 74.

► Stanje ob montaži

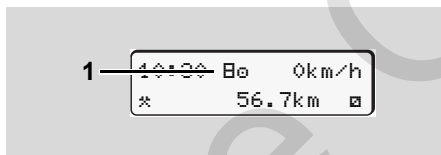

Prikaz ob montaži

V primeru, da tahograf DTCO 1381 še ni aktiviran kot nadzorna naprava, se prikazuje "stanje ob montaži" simbol "E" (1). Razen kartice delavnice tahograf DTCO 1381 ne sprejme nobene druge tahografske kartice!



Prosimo poskrbite, da bo tahograf DTCO 1381 nemudoma usposobljen za obratovanje v skladu s predpisi s strani pooblaščen delavnice.

► Out of scope

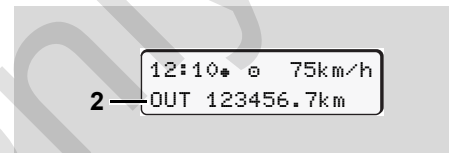

Standardni prikaz (a): Prikaz Out of scope

Vozilo se vozi izven dovoljenega območja določbe, simbol "OUT" (2).

To funkcijo lahko nastavite s pomočjo menija.

➔ Glej "Vnos out začeti / končati" na strani 67.

Izven področja veljave se lahko opravijo naslednje vožnje:

- Vožnje izven javnih cest.
- Vožnje izven držav članic AETR.
- Vožnje, za katere skupna teža vozila ne zahteva predpisane uporabe tahografa DTCO 1381.

S pritiskom poljubne tipke v meniju, lahko preidete do standardnega prikaza (b) ali (c) *, ➔ glej stran 19.

► Vožnja s trajektom ali vlakom

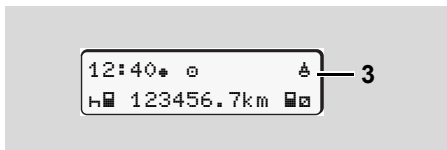

Standardni prikaz (a): Prikaz vožnje s trajektom ali vlakom

Vozilo je naloženo na trajekt ali vlak, simbol "⚓" (3).

To funkcijo lahko nastavite s pomočjo menija.

➡ Glej "Vnos začetka trajekta / vlaka" na strani 67.

👉 Pazite na to, da pred natovarjanjem vozila nastavite to funkcijo in trenutno aktivnost funkcije.

pritisком poljubne tipke v meniju, lahko preidete do standardnega prikaza (b) ali (c) *, ➡ glej stran 19.

► Ravnanje pri prenizki / previsoki napetosti

👉 Če je pri preobremenitvi ali podnapetosti špranja za kartico odprta, nikakor ne vstavljajte tahografske kartice.

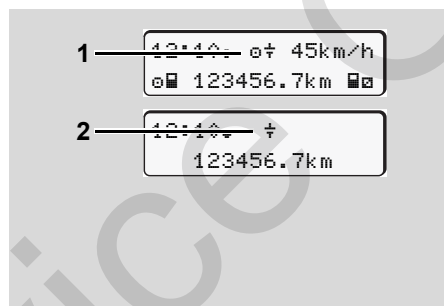

Standardni prikaz (a): Napaka v napajalni napetosti

Trenutno prenizka ali previsoka napajalna napetost DTCO 1381 je v standardnem prikazu (a) prikazana tako:

Primer 1: "⚡" (1) Prenizka napetost

👉 V slučaju preobremenitve se bo prikazovalnik izklopil in tipke bodo zaklenjene.

Tahograf DTCO 1381 še naprej shranjuje aktivnosti. Funkcija izpisa ali prikaza podatkov kot tudi odstranjevanje ali vstavljanje tahografske kartice ni možno!

Primer 2: "⚡" (2)

Ta primer ustreza prekinitvi napetosti. Avtomatsko se prikaže standardni prikaz (a). Tahograf DTCO 1381 ne more izpolnjevati svoje naloge kot kontrolna naprava! Aktivnosti voznika se ne beležijo.

► Prekinitev napetosti

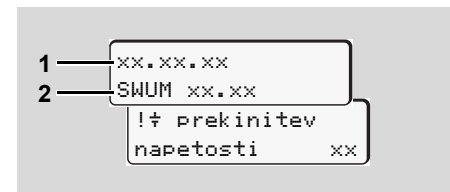

Prikaz sporočila "Prekinitev napetosti"

Kakor hitro je napetost ponovno vzpostavljena se za ca. 5 sekund prikaže inačica obratovalne programske opreme (1) in inačica modula programske opreme (2).

Takoj potem DTCO 1381 sporoči "prekinitev napetosti".



Če je pri pravilni napetosti upravljalne armature v prikazu nepretrgoma prisoten simbol "⚡", prosimo, da se obrnete na kvalificiran strokovni servis! Pri okvari tahografa DTCO 1381 ste dolžni aktivnosti vnašati ročno. ➡ *Glej "Vnos aktivnosti na podlagi rokopisa" na strani 40.*

► Napaka pri komunikaciji kartice.

V slučaju, da bi se pri komunikaciji kartice na DTCO 1381 pojavila napaka, bo voznik prisiljen odstraniti kartico.

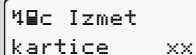

Izmet
kartice xx

Med odstranitvijo kartice se bo ponovno poskusilo komunicirati s kartico. V slučaju, da bi tudi ta preizkus ne bil izvedljiv, bo prišlo avtomatično do izpisa na zadnje shranjenih aktivnosti kartice.



Preko tega izpisa bo vozniku omogočena dokumentacija lastnih aktivnosti.

Izpis mora voznik podpisati.

Poleg tega lahko temu izpisu voznik doda vse aktivnosti (izključen je čas neprekinjene vožnje) do novega vstavljanja voznikove kartice.



Poleg tega lahko voznik izvrši dnevni izpis voznikovih aktivnosti in doda dodatne aktivnosti do naslednjega vstavljanja karte ter podpiše.



V slučaju daljše odsotnosti - npr. med dnevnim ali tedenskim časom počitka - bo potrebno, da kartico odstranite iz špranje za kartico.

■ Sprednji vmesnik

► Nastavitve na tahografu

Voznik ali podjetje lahko opravita različne nastavitve (s pomočjo kartice podjetja) preko sprednjega vmesnika. Pri tem so vključeni npr.:

- Vnos uradne registrske številke in dovoljene Države
- Prikaz VDO Counter-ja
- Daljinski upravljevec
- Izmenjava aktivnosti pri izklopitvi vžiga
- Prepoznanje stanja D1/D2
- Logotip za izpise
- Opozorila na prenose
- Zapis profilov hitrosti in števila vrtljajev
- Opozorilo pred skorajšnjo prehitro vožnjo.

► Daljinsko upravljanje za DTCO 1381

Če je DTCO SmartLink povezan na pameten telefon ali preskusno opremo preko Bluetooth povezave, se lahko DTCO 1381 upravlja na daljavo.

Voznik lahko aktivira daljinsko upravljanje na DTCO 1381 in s pomočjo ključa poveže tahograf z mobilno napravo.

➤ *Glej podrobnosti "Aktiviranje daljinskega upravljanja" na strani 65.*

► Vnos uradne registrske številke

Vnos uradne registrske številke ter dovoljene Države članice se lahko izvrši preko aplikacije, ki je povezana z DTCO SmartLinkom.

Service Only!

Način obratovanja za "podjetje"

Fukcije kartice podjetja

Vstavljanje kartice podjetja

Priprava shranjevanja podatkov

Odstranjevanje kartice podjetja

■ Fukcije kartice podjetja



Podjetje je zavezano k uporabi kartice podjetja v skladu s predpisi.

Prosimo upoštevajte veljavne zakonske predpise, ki veljajo v vaši državi!

3

Kartica podjetja identificira podjetje in ob prvem vstavljanju prijavi podjetje na tahograf DTCO 1381. Na tak način je zagotovljen dostop podatkov podjetja.

Vstavljen kartica podjetja Vam daje pravico do uporabe naslednjih funkcij:

- Prijava in odjava podjetja na tem DTCO 1381, v primeru prodaje vozila, poteku najema vozila, itd.
- Po potrebi (enkratno) vnos države članice in uradne registracije vozila.
- Dostop do podatkov na trdem disku in še posebej do podatkov, ki pripadajo temu podjetju.

- Dostop do podatkov vstavljenih vozniških kartic.
- Prikazovanje, tiskanje ali shranjevanje podatkov preko tipke za shranjevanje ali nastavitvev.



Kartica podjetja je izključno koncipirana za obdelavo podatkov podjetja in ni namenjena vožnji! Če vozite s kartico podjetja, se pojavi obvestilo.

Posamezne države članice predpisujejo redno shranjevanje podatkov.

V naslednjih primerih priporočamo shranjevanje podatkov iz trdega diska:

- Prodaja vozila,
- Odstranjevanje vozila iz prometa,
- Zamenjava tahografa DTCO 1381 v primeru okvare.

► Funkcije menija v načinu obratovanja za "podjetje"

Navigacija v okvirju funkcij menija sledi vedno po principu enake sistematike.

➔ Glej "Priklic funkcij menija" na strani 52.

V primeru, da pa se kartica podjetja nahaja v špranji za kartico -2 ostanejo blokirani vsi glavni meniji, ki pripadajo tej špranji za kartico.

➔ Glej "Dostop do menija je blokirani!" na strani 61.

V takšnem primeru lahko prikazujete, tiskate ali shranjete samo podatke kartice, ki so bili shranjeni preko špranje za kartico-1.

➔ Glej "Pregled strukture menija" na strani 59.

■ Vstavljanje kartice podjetja

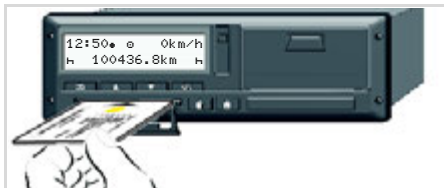

Vstavljanje kartice podjetja

1. Po možnosti, vklopite vžig pri ADR-izvedbi za neomejeno uporabo.
2. Obdržite pritisnjen en izmed dveh kombiniranih gumbov za več kot 2 sekundi. Ustrezna špranja za kartico se bo odprla.
3. Odprite pokrov špranje za kartico.
4. Vstavite lastno kartico podjetja s čipom navzgor in puščico vnaprej v špranjo za kartico.
5. Zaprite pokrov in porinite špranjo za kartico dokler ta ne zaskoči.

-  Kartica podjetja določa jezik v prikazu. Alternativno lahko nastavite zelen jezik.
 ➔ Glej "Nastavitev jezika" na strani 53.

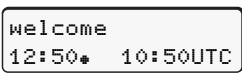
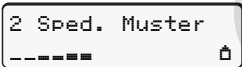
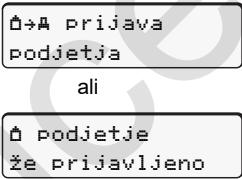
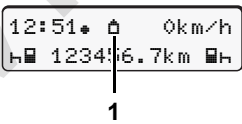
Korak / prikaz menija	Obrazložitev / pomen
6. 	Pozdrav: Za približno 3 sekunde se prikaže nastavljen krajevni čas "12:50*" in UTC-čas "10:50UTC" (Časovni zamik = 2 uri).
7. 	Prikaže se ime podjetja. Velik napis prikazuje branje kartice podjetja. Po potrebi vas tahograf DTCO 1381 pozove, da vnesete uradno registracijo vozila. <ul style="list-style-type: none"> • Izberite "da" in potrdite s tipko OK, ➔ <i>glej stran 28</i>.
8. 	Ob prvi vstavitvi kartice podjetja se avtomatsko izvede prijava podjetja na tahograf DTCO 1381. Funkcija zapore podjetja je aktivirana. To je zagotovilo, da bodo specifični podatki podjetja ostali zaščiteni!
9. 	Po branju se prikaže standardni prikaz. Tahograf DTCO 1381 se nahaja v načinu obratovanja "podjetje", simbol "♠" (1).

► Vnos uradne registracije vozila

Korak / prikaz menija	Obrazložitev / pomen
1.	Če se poleg pojavi vprašanje, <ul style="list-style-type: none"> • izberite "da" in potrdite.
2.	<ul style="list-style-type: none"> • Izberite državo in jo potrdite. Prvo vnosno mesto utripa "_". <ul style="list-style-type: none"> • Izberite želeni znak in ga potrdite. • Postopek ponovite, največ 13 mest.
3.	<ul style="list-style-type: none"> • V primeru manjšega števila znakov potrditi s tipko OK. • Vnos še enkrat potrdite s tipko OK.
4. Avtomatsko se izvede kontrolni izpis.	
5.	<ul style="list-style-type: none"> • Prosimo preverite svoj vnos! • Izberite "da" in potrdite. V primeru da je registracija napačna, izberite ukaz "ne" in ga potrdite. Prikaže se korak 1, ponovite vnos podatkov.

Opomba: Vnos uradne registracije je enkratni. Vnesite točno tako registracijsko številko v DTCO 1381, kot je navedena na tablici vozila. Vsaka nadaljnja sprememba je možna samo z delavniško kartico pri poblaščenem servisu.

Vnos:

Izberite želeno funkcijo in jo potrdite s tipko **▲** ali **▼** in potrdite izbiro s tipko **OK**.

Popravljanje vnosa:

S tipko **↵** se postopno premikajte nazaj na prejšnje mesto in ponovite vnos podatkov.

Izpisovanje: Tehnični podatki

▼ 25.04.2017 10:50 (UTC)
TeF

♻ Sped. Mustermann
♻ ID /12341234123412 3 4

A ABC12345678901234
D /VS WM 2014

B Continental Automotive GmbH
H.-Hertz-Str.45 78052
VS-Villingen
1381.12345678901234567
e1-84

■ Priprava shranjevanja podatkov



Nevarnost eksplozije

Prosimo, da upoštevate navodila glede transporta in ravnanja z nevarnimi snovmi v okolju, ki je izpostavljeno nevarnosti eksplozij.

Pri nakladanju in razkladanju nevarnih snovi ...

- pokrov (1) mora biti zaprt.
- in ne sme potekati nalaganje podatkov.

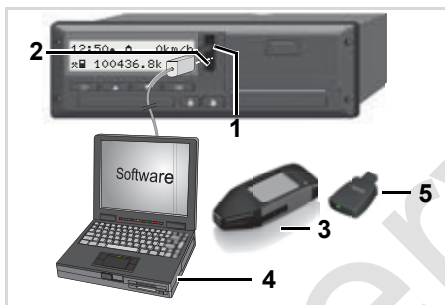

Priključitev na tipko za shranjevanje in nastavitve

1. Zaprite zaščitni pokrov (1) navzgor.
2. Priključite prenosni računalnik (4) na priključek za nalaganje (2).
3. Zaženite program za branje.
4. Ali pa vtaknite ključ za nalaganje (3) v priključek za nalaganje.

SmartLink (5) omogoča komunikacijo med DTCO 1381 in naprave preko Bluetooth povezave.

5. Po končanem nalaganju podatkov brezpogojno ponovno zaprite pokrov (1).

Označevanja podatkov

Pred shranjevanjem podatkov tahograf DTCO 1381 označi kopirane podatke z digitalno oznako. Na podlagi te oznake je mogoče podatke na tahografu DTCO 1381 prebrati in preveriti njihovo pristnost.

Nalaganje z daljinskim upravljanjem* (remote)

S pomočjo sistema za upravljanje z voznim parkom lahko koristne podatke naložite preko daljinskega upravljanja po uspešni identifikaciji kartice podjetja.

Podrobnejše informacije o programski opremi za branje boste prebrali pri vsaki posamezni dokumentaciji!

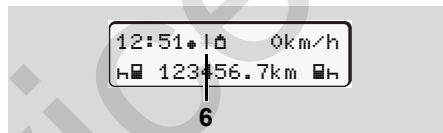

Standardni prikaz (a): Oznaka Prenos podatkov teče

Med prenosom podatkov se pojavi simbol (6).

V nobenem primeru ne smete prekiniti povezave do priključka za nalaganje. Pri inačici ADR* pustite vžig prižgan.

■ Odstranjevanje kartice podjetja



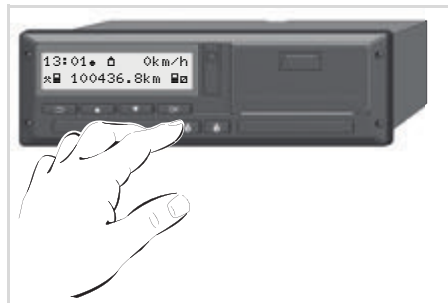

 Kartico podjetja lahko odstranite iz špranje za kartico le pri stoječem vozilu!

3

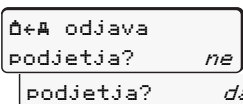
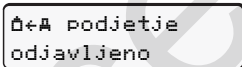

Zahtevanje kartice podjetja

1. Po možnosti, vklopite vžig pri ADR-izvedbi za neomejeno uporabo.
2. Zahtevajte kartico iz reže kartice 1 ali iz reže kartice 2; ➔ *glej stran 14.*

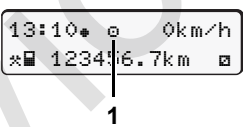
Korak / prikaz menija	Obrazložitev / pomen
<p>3.</p> 	<p>Prikaže se ime podjetja. Prikaz poteka nalaganja kaže, da DTCO 1381 prenaša podatke na kartico podjetja.</p>
<p>4.</p>  	<p>Podjetja ne odjaviti:</p> <ul style="list-style-type: none"> • Izberite "ne" s tipkama  /  in potrdite s tipko . <p>Odjava podjetja:</p> <ul style="list-style-type: none"> • Izberite "da" in potrdite s tipko . <p>Funkcija blokade podjetja je deaktivirana. Seveda pa ostajajo shranjeni podatki vašega podjetja za tuja podjetja blokirani!</p>
<p>5.</p> 	<p>Kartica podjetja se sprosti in prikaže se standardni prikaz.</p> <p>Po potrebi se prej prikaže napotek, da bo treba opraviti periodično preverjanje ali da je potekla veljavnost kartice podjetja, ➔ <i>glej stran 85.</i></p> <p>DTCO 1381 se ponovno nahaja v vrsti obratovanja "Obratovanje", simbol "Ⓜ" (1).</p>

Načini "obratovanja"

Vstavljanje voznikove(vih) kartice

Nastavitev aktivnosti

Prenos podatkov voznikove kartice

Odstranjevanje voznikove(ih) kartice

Menjava voznika / vozila pri obratovanju

■ Vstavljanje voznikove(vih) kartice



Navodilo za uporabo po vžigu vozila:
V špranji-1 manjka voznikova kartica.



V skladu s pravilno uporabo in določbami ter v interesu varnosti v cestnem prometu prosimo, da voznikovo kartico(e) vstavljate izključno pri stoječem vozilu!

Vstavljanje voznikove kartice je možno tudi med vožnjo, vendar pa se tako ravnanje zabeleži ter shrani kot dogodek!
➔ *Glej "Pregled aktivnosti" na strani 76.*

1. Po možnosti, vklopite vžig pri ADR-izvedbi za neomejeno uporabo.

2. Obdržite pritisnjen kot **Voznik 1** kombiniran gumb Voznik 1 za več kot 2 sekundi.
Špranja za kartico se bo odprla.
3. Odprite pokrov špranje za kartico.
4. Vstavite lastno voznikovo kartico - s čipom navzgor in puščico vnaprej v špranjo za kartico.
5. Zaprite pokrov in porinite špranjo za kartico dokler ta ne zaskoči.
6. Sledi potek voden preko menija, ➔ *glej stran 33.*
7. Ko bo voznikova kartica Voznika 1 prebrana, lahko **Voznik 2** vstavi lastno kartico v špranjo za kartico 2.

Opomba

Vodenje menija poteka v jeziku, ki je shranjen na voznikovi kartici. Alternativno lahko nastavite zelen jezik.

Menijske funkcije za prikaz in izpis voznikovih podatkov so na razpolago samo, kadar je vstavljena ustrezna kartica. Tako je npr. menijska točka "Izpis voznik 2" prikazana samo, ko

je v zarezi za kartico 2 vstavljena voznikova kartica.

➔ *Glej "Pregled strukture menija" na strani 59.*

▶ Ročni vnos



V skladu z uredbo je treba aktivnosti, ki jih ni možno zapisati na voznikovo kartico, vnesti ročno. (Podrobnosti k aktivnostim, ➔ *glej stran 39.*)

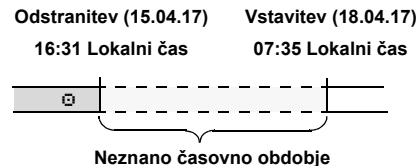

Primer za neznano časovno obdobje

Po vsaki vstavitvi voznikove kartice so možni naslednji scenariji vnosov:

- Naknadni vnos aktivnosti Počitek "H"; primer 1, ➔ *glej stran 36.*



4. Načini "obratovanja"

- Nadaljevanje izmene; primer 2, ➔ *glej stran 37.*
- Nadaljevanje, zaključek izmene in/ali prednastavitev aktivnosti za določeno izmeno; primer 3, ➔ *glej stran 38.*

Osnovni postopek

- Izberite želeno funkcijo, aktivnost ali številčno vrednost s tipkami ▲ / ▼ v vnosnem polju.
- Potrdite izbiro s tipko **OK**.

1. welcome
07:35* 05:35UTC

Pozdrav: Za približno 3 sekunde se prikaže nastavljen krajevni čas "07:35*" in UTC-čas "05:35UTC" (Časovni zamik = 2 uri).

2. 1 Maier

Prikaže se priimek voznika. Velik napis prikazuje vnos voznikove kartice.

Vstavljanje voznikove(vih) kartice

Prikaže se časovno obdobje med odstranitvijo (1. vrstica) in aktualnim postopkom vstavljanja (2. vrstica) v lokalnem času.

6. M 15.04.17 16:31
16.04.17 07:35
16.04.17 09:35

2. vrstica = vnosni blok

Postopno lahko vnašate logično možne spremenljivke (utripajoča vnosna polja) v naslednjem vrstnem redu:

"Aktivnost – Dan – Mesec – Leto – Ura – Minuta"

Postopek se zaključi, ko je dosežen trenutek postopka vstavljanja.

Naslednji poziv se izpiše pred potrditvijo ročnih vnosov.

7. *| vstop. država
:E
*| vstop. regija
E AN

- Izberite državo in jo potrdite.

3. zadnji odvzem
15.04.17 16:31*

Za približno 4 sekunde se prikažeta datum in čas zadnje odstranitve kartice v lokalnem času (simbol "*").

4. 1M vnos
seštevek? ne
seštevek? da

- Če ne želite dodati **nobnih aktivnosti**, izberite "**ne**"; naprej na strani 9.
- Z izbiro "**da**" vas DTCO 1381 poziva, da izvedete ročni vnos.

5. M 15.04.17 16:31
h 18.04.17 07:35

"M" = Ročni vnos;
"h" = Vnosno polje aktivnosti utripa

Vstavljanje voznikove(vih) kartice

- Po potrebi izberite regijo in jo potrdite.
- S tipko  lahko prekinete vnos države.

8. 1M vnos
potrditi? da
potrditi? ne

4

- Vnos potrdite z "da".
- Izberite "ne".
➔ Glej "Možnosti popravkov" na strani 34.

9. 07:36* e 0km/h
 123456.7km h

Prikaže se standardni prikaz (a). Simboli, ki se prikazujejo pred simbolom kartice, pomenijo naslednje:

- "-" Voznikova kartica je vstavljena v špranjo za kartico.
- "■" Sedaj lahko začnete z vožnjo, pomembni podatki so vnešeni.

 Prikazal se bo simbol "■" za obe špranji za kartico.

Če sta obe kartici za Voznika 1 in Voznika 2 vstavljene, se lahko začne z vožnjo, ko je vsaj simbol "■" za Voznika 1 in Voznika 2 prikazan.

Začetek vožnje se zaključi pri vsakem ročnem vnosu. Dodatni ročni vnosi za drugo špranjo za kartico niso več možni.

 Med postopkom branja voznikove kartice, posamezne funkcije začasno ni mogoče uporabljati posameznih funkcij:

- Priklic funkcij menija
- Zahtevek po tahografski kartici

V primeru, da pritisnete tipko menija ali tipko za izmet kartice, se prikaže sporočilo.

4. Načini "obratovanja"

prosim čakati!

oz.

 izstavitvev
ni mosočea xx

► Možnosti popravkov

Neposredno v vnosnem bloku lahko s tipko  (Nazaj) izbirate in popravljate možne spremenljivke.

Če na vprašanje "M vnos potrditi?" odgovorite z "ne", se najprej prikaže korak 4 in takoj nato prvi popolni vnosni blok (korak 5).

4. 1M vnos
seštevek? da

5. M 15.04.17 16:31
 16.04.17 07:35

Možne spremenljivke lahko sedaj postopoma popravljate.



4. Načini "obratovanja"

☞ Če pritisnete in zadržite tipko **OK**, se pomaknete do naslednjega vnosnega polja oz. v naslednji popolni vnosni blok.

► Vnos države med ročnim vnosom

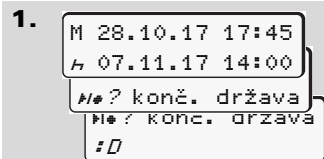

1. V prvem vnosnem polju "H" izberite simbol "#/#? konč. država" in ga potrdite. (Mogoče samo, kadar se čas prvega ročnega vnosa ne ujema s časom vstopa v državo pri zadnji odstranitvi kartice)
- Izberite državo in jo potrdite.

Ali:

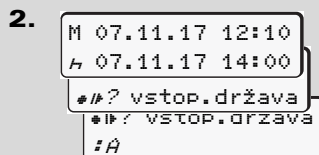

2. Izberite simbol "#/#? vstop.država" in ga potrdite.
- Izberite državo in jo potrdite.

Izbira države

Nazadnje vnešena država se prikaže prva. S tipkama **▲** / **▼** se takoj nato prikažejo zadnje štiri vnešene države. Oznaka: Dvopičje pred oznako države "E".

Nadaljnja izbira poteka po abecednem redu od črke "A" naprej:

- s tipko **▲** A, Z, Y, X, W, ... itd.;
 - s tipko **▼** A, B, C, D, E, ... itd.
- ➔ Glej "Oznake držav" na strani 99.

☞ S pritiskom in držanjem tipke **▲** / **▼** se izbira pospeši (auto-repeat-funkcija).

Vstavljanje voznikove(vih) kartice

► Prekinitev postopka vnosa

V primeru, da pri postopku vnosa ne sledi vnos, se po 30 sekundah prikaže naslednji prikaz.

#/#? prosimo
vnesite

Če v roku naslednjih 30 sekund pritisnete tipko **OK**, lahko nadaljujete z vnosom.

Po preteku tega časa ali ob pričetku vožnje bo voznikova kartica prebrana do konca in prikazal se bo standardni prikaz **(a)**.

Že vpisani podatki bodo zavrženi, da se zagotovi potrditev podatkov. To velja za daljinski vnos in tudi za neposredni vnos na DTCO 1381.

Prekinitev ročnega vnosa zaradi zahtevanja voznikove kartice.

➔ Glej podrobnosti "Zahteva po kartici med ročnim vnosom" na strani 42.

► Naknadni vnos aktivnosti "Počitek"

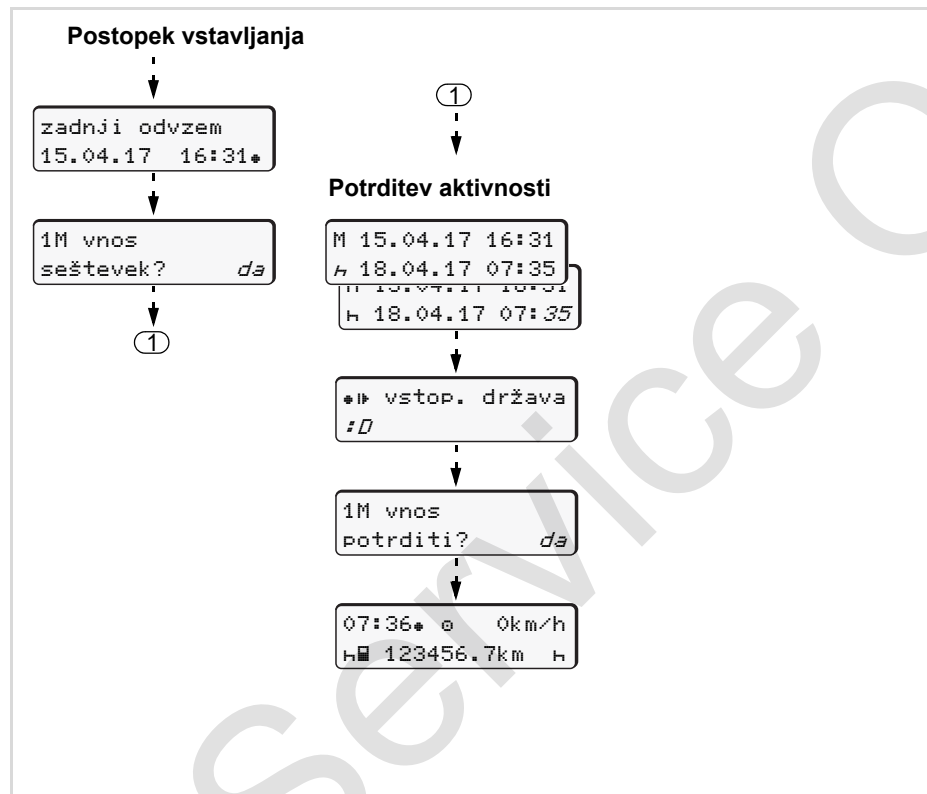

Primer 1:

Odstranitev (15.04.17)

16:31 Lokalni čas

Vstavitev (18.04.17)

07:35 Lokalni čas

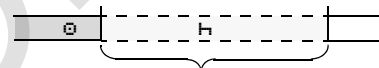

Naknadni vnos počitka

Upoštevajte: Vnos se izvede v lokalnem času.

1. Pritisnite in zadržite tipko **OK**.
2. Avtomatski skok na zadnje vnosno polje (utripajo minute).
3. Vnos potrdite s tipko **OK**.
4. Sledite navodilom na meniju.

► Nadaljevanje izmene

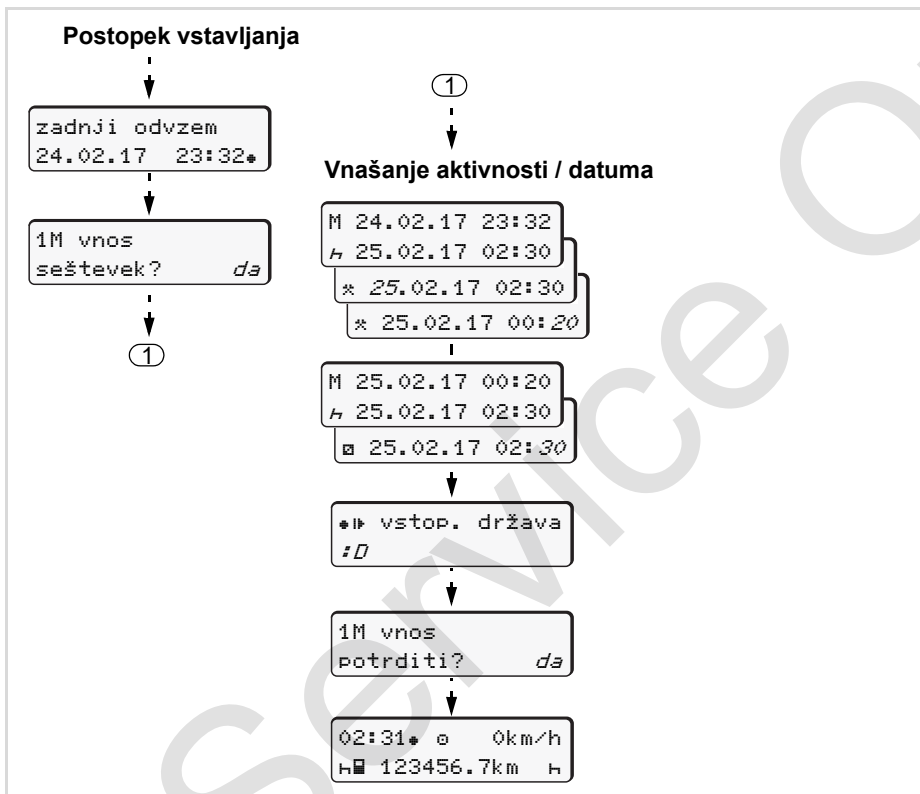

Primer 2:

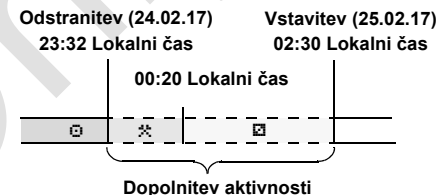

Upoštevajte: Vnos se izvede v lokalnem času.

1. Nastavite prvo aktivnost "*" in jo potrdite.
2. Nastavite dan in ga potrdite, nastavite ure in jih potrdite, nastavite minute in jih potrdite.
3. Nastavite drugo aktivnost "▣" in jo potrdite.
4. Pritisnite in zadržite tipko **OK**, minute utripajo.
5. Vnos potrdite s tipko **OK**.
6. Sledite navodilom na meniju.

► Nadaljevanje izmene in prednastavitev aktivnosti za določeno izmeno

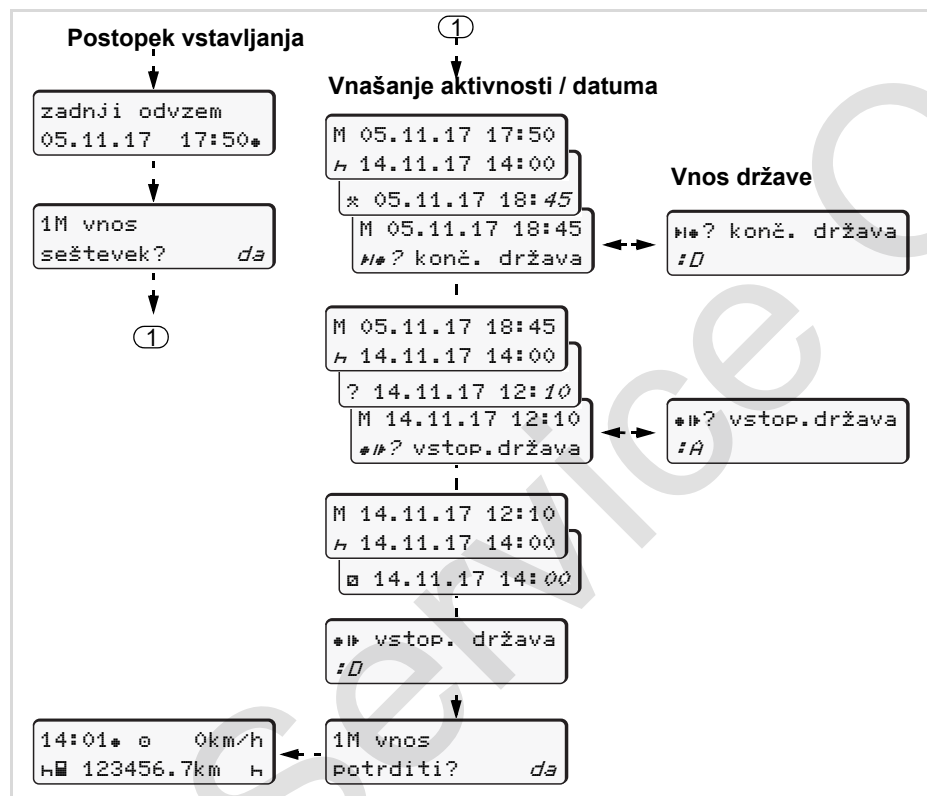

Primer 3:

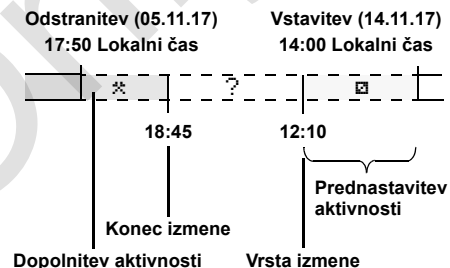

Upoštevajte: Vnos se izvede v lokalnem času.

1. Nastavite prvo aktivnost "*" z datumom, časom in jo potrdite.
2. Izberite simbol "H*? konč. država" in ga potrdite.
3. Izberite državo in jo potrdite.
4. Aktivnost "?" = neznan čas z datumom, nastavite čas in ga potrdite.
5. Nadaljujte po principu site sistematike, dokler ni dosežen trenutek postopka vstavljanja.

■ Nastavitev aktivnosti

- ⊖ = Čas vožnje (avtomatsko pri vožnji)
- * = Vsi ostali delovni časi
- ⊞ = Dežurstva (čakanje, sovoznik, spanje za voznika-2 med vožnjo)
- ⌂ = Odmori in počitki

▶ Ročna nastavitev

 Nastavitev aktivnosti je možna le pri stoječem vozilu!

1. Pritisnite kot voznik tipko za dejavnost **voznika 1**; ➔ *glej stran 14*. Prikaže se standardni prikaz **(a)**.

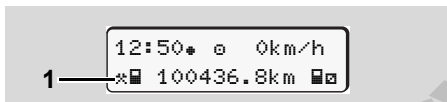

2. Pritisnite tipko tolikokrat, dokler se ne prikaže zelena aktivnost (⌂ ⊞ *) v prikazovalniku **(1)**. Po pribl. 5 sekundah se prikaže prejšnji prikaz.
3. Pritisnite, kot sovoznik tipko za dejavnost **voznika 2**; ➔ *glej stran 14*.

▶ Avtomatska nastavitev

DTCO 1381 avtomatsko preklopi na naslednje aktivnosti:

pri ...	Voznik-1	Voznik-2
Vožnja	⊖	⊞
Ustavitev vozila	*	⊞



Ob koncu izmene ali med odmorom **obvezno** nastavite aktivnost "H". S tem zagotovite zanesljiv izračun VDO Counter *.

▶ Avtomatsko nastavljanje po vžig vklop/izklop *

Po vključitvi/izključitvi vžiga lahko DTCO 1381 preklopi na določeno dejavnost; npr. "H".

Aktivnost **(1)** in/ali **(2)**, ki se zaradi vklopa ali izklopa vžiga avtomatično spremeni, se prikaže v standardnem prikazu **(a)** in utripa pribl. 5 sekund. Nato se prikaže spet prejšnji prikaz.

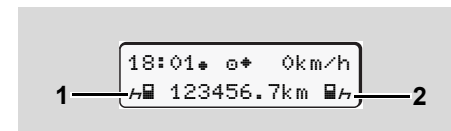

Utripanje aktivnosti v standardnem prikazu (a)

 Spremenite po potrebi nastavljenjo aktivnost glede na vašo trenutno dejavnost.

Opomba

Po želji uporabnika se lahko katero koli avtomatično nastavitev aktivnosti po vklopu/izklopu vžiga DTCO 1381 lahko vstavi v program s pomočjo kartice podjetja (➡ *glej stran 23.*) ali preko pooblaščenih delavnic (➡ *glej stran 122.*)

4

► Vnos aktivnosti na podlagi rokopisa

V skladu z določbami ste kot voznik zavezani za beleženje aktivnosti na podlagi rokopisa v naslednjih primerih:

- Pri okvari tahografa DTCO 1381.
- Pri izgubi, kraji, poškodbi ali motnjah v delovanju voznikove kartice mora voznik na začetku in ob zaključku vožnje izstaviti dnevni izpis tahografa DTCO 1381. Po potrebi mora voznik ročno dopisati čase dežurstva in ostale delovne čase.

Na hrbtani strani papirnate rolice obstaja možnost ročnega vnosa aktivnosti **(2)** in dopolnitev izpisa z osebnimi podatki **(1)**.

o *Mustermann Heinz*
 o F 112345678901234 5 6
 A No. *VS-VM 612*
 ++ *VS-Villingen*
 ++ *München*
 + km *92 978*
 km + *92 610*
 km *368*
 Dat. *12.10.2017*
Mustermann Heinz
 (Signature)

DTCO 1381 174 Tachograph 84 25

Vnos aktivnosti na podlagi rokopisa

Osební podatki

- o Ime in priimek
- o Številka voznikove kartice ali vozniškega dovoljenja
- A No. Registracija vozila
- ++ Kraj v času nastopa dela
- ++ Kraj v času zaključka dela
- + km Stanje kilometrov v času zaključka dela
- km+ Stanje kilometrov v času začetka dela
- km Prevoženi kilometri
- Dat. Datum
- Sig. Lastnoročni podpis



Prosimo upoštevajte veljavne zakonske predpise, ki veljajo v vaši državi!

■ Prenos podatkov voznikove kartice



Nevarnost eksplozije

Prosimo, da upoštevate navodila glede transporta in ravnanja z nevarnimi snovmi v okolju, ki je izpostavljeno nevarnosti eksplozij.

Pri nakladanju in razkladanju nevarnih snovi ...

- pokrov (1) mora biti zaprt.
- in ne sme potekati nalaganje podatkov.

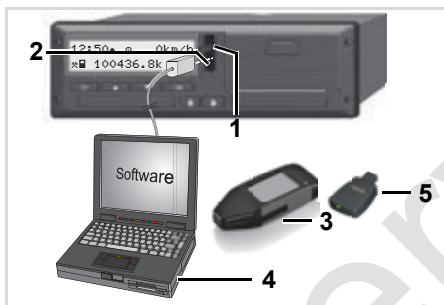

Priključitev na tipko za shranjevanje in nastavitve



Bodite pozorni na to, da je vstavljena samo ena voznikova kartica! Sicer ne pride do prenosa podatkov.

1. Zaprite zaščitni pokrov (1) navzgor.
2. Priključite prenosni računalnik (4) na priključek za nalaganje (2).
3. Zaženite program za branje.
4. Ali pa vtaknite ključ za nalaganje (3) v priključek za nalaganje.



SmartLink (5) omogoča komunikacijo med DTCO 1381 in naprave preko Bluetooth povezave.



V nobenem primeru ne smete prekiniti povezave do priključka za nalaganje. Pri inčici ADR * pustite vžig prižgan.

5. Po končanem nalaganju podatkov brezpogojno ponovno zaprite pokrov (1).

Označevanja podatkov

Kopirani podatki bodo opremljeni z digitalno oznako (identifikacijo). Na podlagi te oznake je mogoče podatkom določiti pripadnost voznikovi kartici in preveriti njihovo popolnost ter pristnost.



Podrobnejše informacije o programski opremi za branje boste prebrali pri vsaki posamezni dokumentaciji!

12:51 + | e 0km/h
H 123456.7km H

6

Standardni prikaz (a): Oznaka Prenos podatkov teče

Med prenosom podatkov se pojavi simbol (6).

■ Odstranjevanje voznikove(ih) kartice



Ob koncu izmene je potrebno, da voznikovo kartico odstranite iz špranje za kartico.

Pri menjavi voznika ali vozila pa je potrebno obvezno odstraniti kartico iz špranje za kartico.

➔ Glej "Menjava voznika / vozila pri obratovanju" na strani 44.

4



Voznikovo kartico lahko odstranite iz špranje za kartico le pri stoječem vozilu!



Zahtevanje voznikove kartice

1. Vključite vžig.
(Zahtevano samo pri ADR-izvedbi *.)
2. Nastavite ustrezno aktivnost; na primer ob koncu izmene na "H".
3. Zahtevajte kartico iz reže kartice 1 ali iz reže kartice 2; ➔ *glej stran 14.*

Zahteva po kartici med ročnim vnosom

1. Zahtevajte kartico iz reže kartice 1 ali iz reže kartice 2; ➔ *glej stran 14.*
2. Izberite in potrdite naslednje poizvedbe z "ne".





1M vnos
potrditi? *ne*

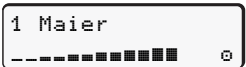
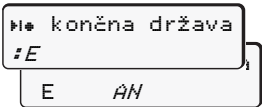

1M vnos
seštevek? *ne*

3. Naprej; ➔ *glej stran 43.*

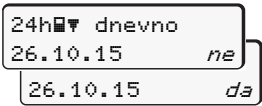
Ročni vnos se prekine, DTCO 1381 za neznan čas shrani aktivnost "?".

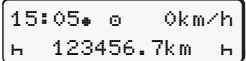
► Vodenje menija po odstranitvi voznikove kartice

Korak / prikaz menija	Obrazložitev / pomen
1. 	Prikaže se priimek voznika. Velik napis prikazuje, da tahograf DTCO 1381 prenaša podatke na voznikovo kartico.
2. 	<ul style="list-style-type: none"> Izberite državo in jo potrdite. Po potrebi izberite regijo in jo potrdite. S tipko  obračunajte vnos države, kadar želite npr. nadaljevati z vašo izmeno.
3. 	<ul style="list-style-type: none"> Izberite in potrdite z "da", kadar potrebujete izpis, sicer potrdite z "ne".
4. 	<ul style="list-style-type: none"> Izberite in potrdite z "da", kadar želite izpis v času UTC (zakonsko zahtevano). Z izbiro in potrditvijo "ne" dobite izpis v "lokalnem času". <p>Pri izbrani funkciji se v prikazovalniku prikaže nadaljevanje postopka.</p>
5. 	Voznikova kartica se sprostí, prikaže se standardni prikaz (a).

Izberite državo s tipko  ali  in potrdite izbiro s tipko .

Opcija DTCO 3.0a

Po potrebi se prej izpiše opozorilo, da bo veljavnost voznikove kartice potekla, da je čas za periodični ponovni pregled ali da morate prenesti posodobitve voznikove kartice, ► *glej stran 85*.

■ Menjava voznika / vozila pri obratovanju

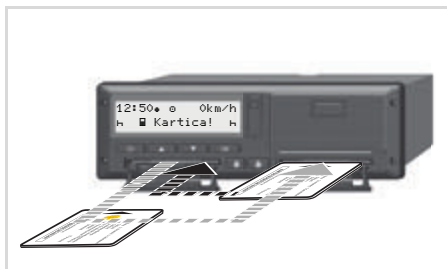

Menjava voznikove(ih) kartice

Primer 1: Posadka se menjava med seboj, voznik-2 postane voznik-1

1. Voznikovo kartico odstranite iz špranje za kartico in jo vstavite v drugo špranjo za kartico.
2. Nastavitev zelenih aktivnosti.

Primer 2: Voznik-1 in/ali voznik-2 zapustita vozilo

1. Upravičenec vzpostavi dnevni izpis, zahteva lastno voznikovo kartico in jo odstrani iz DTCO 1381.
2. Nova posadka vozila vstavi svoje voznikove kartice, glede na funkcijo (voznik-1 ali voznik-2), v špranjo za kartico.

Primer 3 – kombinirano obratovanje: Uporaba vozil z različnimi tipi tahografov

- Na primer tahografi z zapisi na preglednem listu ali ...
- Digitalni tahografi z voznikovo kartico v skladu z določbami ES (EGS) št. 3821/85 dodatek I B kot je na primer DTCO 1381.

Ob kontroli mora voznik za tekoči teden in za preteklih 28 dni predložiti naslednje:

- Voznikovo kartico (1).

- Relevantne dnevne izpise iz digitalnega tahografa (2), na primer če je voznikova kartica poškodovana ali če nepravilno deluje.
- Popisane diagramske lističe (3).
- In po potrebi tudi ročne zapiske aktivnosti.

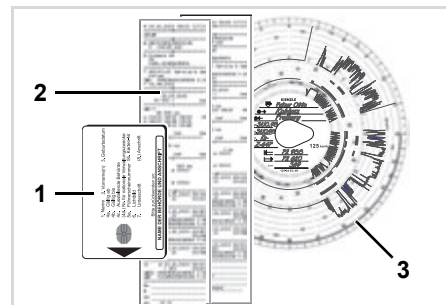

Prosimo upoštevajte veljavne zakonske predpise, ki veljajo v vaši državi!

4. Načini "obratovanja"

► Dokumenti, ki jih je potrebno dodatno voditi

Bolniški / letni dopust:

V skladu s Smernico 2006/22/EG Evropske komisije mora voznik predložiti potrdilo o naslednjih danostih preteklih 28 dni:

- Obdobje bolniškega dopusta voznika.
- Obdobje dopusta voznika.
- Časovno obdobje vožnje, ki je bila opravljena izven območja uporabe Uredbe (ES) št. 561/2006 ali AETR.

 Inačico obrazca, primerno za izpis, dobite na spletni strani: ec.europa.eu

Menjava voznika / vozila pri obratovanju

Izredni primeri:

Zaradi zagotavljanja varnosti oseb, vozila ali transportiranega blaga lahko prihaja do odstopanj v primerjavi z veljavnimi zakonskimi določili. V takšnih primerih se mora voznik najkasneje na naslednjem primernem mestu ustaviti in ročno zabeležiti vrsto in vzrok odstopanja:

- npr. na diagram,
- na izpis iz DTCO 1381
- na delovni načrt.

**POTRDILO O DEJAVNOSTIH NA PODLAGI
UREDBE (ES) št. 561/2006
ALI
EVROPSKI SPORAZUM O DELU POSADK VOZIL, KI OPR
MEDNARODNE CESTNE PREVOZE (AETR) (*)**

*Izpolniti s tipkanimi črkami in podpisati pred vožnjo
Hraniti skupaj z izvirnimi tahografi na mestu, določenem z
Lažna potrdila predstavljajo prekršek*

1. Naziv podjetja: _____
2. Ulica, poštna številka, mesto, država: _____
3. Telefonska številka (vključno z mednarodno dohodno številko): _____
4. Številka telefaksa (vključno z mednarodno dohodno številko): _____
5. Elektronski naslov: _____

Spodaj podpisani
6. ime: _____
7. položaj v podjetju: _____
izjavljam, da je bil voznik

8. ime: _____
9. datum rojstva: _____
10. številka vozniškega dovoljenja ali osebne izkaznice ali potnega lista: _____
v času

11. od (čas-dan-mesec-leto) _____ - _____ - _____
12. do (čas-dan-mesec-leto) _____ - _____ - _____

13. na bolniškem dopustu (**)
14. na letnem dopustu (**)

15. je vozil vozilo, izvzeto s področja uporabe Uredbe (ES) št. 561/2006

16. V imenu podjetja, kraj _____ datum _____ podpis _____

17. Voznik vozila potrjujem, da v zgoraj navedenem času nisem vozil vozil področje uporabe Uredbe (ES) št. 561/2006 ali AETR.
18. Kraj _____ datum _____ podpis voznika _____

(*) Ta obrazec je na voljo v elektronski in natisljivi obliki na internetu na ec.europa.eu.
(**) Izberete lahko le enega od okenc 13, 14 ali 15.

Izveček: Obrazec Aktivnosti

Service Only!

Uporaba tiskalnika

Vstavljanje papirnate rolice

Izpis podatkov

■ Vstavljanje papirnate rolice

☞ Prosimo upoštevajte

Uporabljajte (naročajte) le papirnate rolice (Originalni papir za tiskalnik VDO), ki imajo naslednje oznake:

- Tahograf-tip (DTCO 1381) z atestom "☒184"
- in oznako z dovoljenjem za uporabo "☒174" ali "☒189".

5



Pritisnite tipko za sprostitvev

1. Pritisnite površino za sprostitvev na zaslonki za pritiskanje, predal tiskalnika se odpre.



Nevarnost poškodbe

Glede na volumen izpisa lahko termična tiskalna glava postane zelo vroča. Lahko bi si opekli prste!

Ne dotaknite se ohišja tiskalnika po odvzemu predala tiskalnika.



Okvara naprave

Da bi ne prišlo do okvare naprave, nikakor ne vnašajte neznanega papirja v tiskalnik.

2. Izvlecite predal tiskalnika iz DTCO.

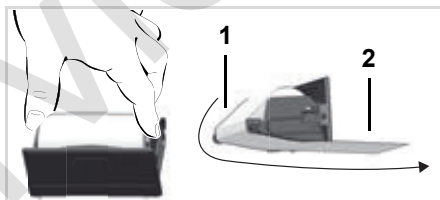

Vstavljanje papirnate rolice

3. Vstavite novo papirnato rolco kot je prikazano na sliki in jo vodite preko rolce za navijanje (1).



Pri tem pazite, da se začetek papirja ne bo zatikal v predalu tiskalnika in, da bo začetek papirja (2) moel preko roba predala tiskalnika!

4. Predal tiskalnika porinite v ohišje tiskalnika dokler ta ne zaskoči.
5. Tiskalnik je pripravljen za tisk. Lahko začnete z izpisom.



Če se papir med izpisom konča, se mora izpis po novi vstavitvi papirnate rolce ponovno začeti preko funkcije menija.

■ Izpis podatkov

► Začetek izpisa

- ☞ Izpis je možen le, če ...
- vozilo stoji in je vžig vklopljen (zahtevano samo pri ADR-izvedbi *),
 - je predal tiskalnika zaprt in vstavljena papirnata rolica,
 - nobena druga motnja ne ovira izpisa.

☞ voznik 1
24h ☞ dnevno

1. Preko menija lahko priključete dnevni izpis ➔ *Glej "Priklic funkcij menija" na strani 52.*
2. Potrdite prikaz v meniju s tipko **OK**.
3. Izberite in potrdite zelen tip izpisa (čas UTC ali krajevni čas).
4. Izpis se začne. Počakajte, dokler izpis ni končan.

- ☞ Pri tem pazite, da bodo špranje za kartico pri odstranitvi izpisa zaprte, da bi ne prišlo do umazanja preko papirnatih delcev.



Odtrgajte izpis od papirnate rolice

5. Izpis potegnite čez perforirani rob – navzgor ali navzdol – da bi ga tako ločili od papirnate rolice.
6. Izpis shranite zaščiteno pred umazanijo, svetlobo in sončnimi žarki.

► Preklic izpisa

1. Med izpisom ponovno pritisnite tipko **OK** in prikaže se naslednje vprašanje.

preklic izpisa?
ne
da

2. Želena funkcijo izberite s tipkama **▲** / **▼** in jo potrdite s tipko **OK**; izpis se nadaljuje ali prekine.

► Posebnosti pri izpisu

- Bližajoči se konec papirja se prikaže z barvasto markacijo na hrbtni strani izpisa.
- Pri pomanjkanju papirja se prikaže naslednje sporočilo.



Ni papirja
xx

5

- Če se papir med izpisom konča, se mora izpis po novi vstavitvi papirnate rollice ponovno začeti preko funkcije menija.

► Odprava zastoja papirja

Zastoj papirja lahko nastopi, če na primer izpis ni bil pravilno odtrgan in je zaradi tega blokiran transport naslednjega izpisa pri odprtini za papir ali se je papirnata rolica končala.

1. Odprite predal tiskalnika.
 ➔ *Glej "Vstavljanje papirnate rollice" na strani 48.*
2. Odtrgajte pomečkan papir od papirnate rollice in odstranite ostanke papirja iz predala tiskalnika.
3. Ponovno vstavite papirnato rolico in predal tiskalnika porinite v ohišje tiskalnika, dokler ta ne zaskoči.



Prosimo upoštevajte navedena opozorila!

➔ *Glej "Vstavljanje papirnate rollice" na strani 48.*



Ob začetku vsakega izpisa se nahaja prazen prostor pribl. 5 cm.

Funkcije menija

Priklic funkcij menija

VDO Counter *

Pregled strukture menija

Glavni meni izpis voznik-1 / voznik-2

Glavni meni izpis vozila

Glavni meni vnos voznik-1 / voznik-2

Glavni meni vnos vozila

Glavni meni prikaz voznik-1 / voznik-2

Glavni meni prikaz vozila

■ Priklic funkcij menija

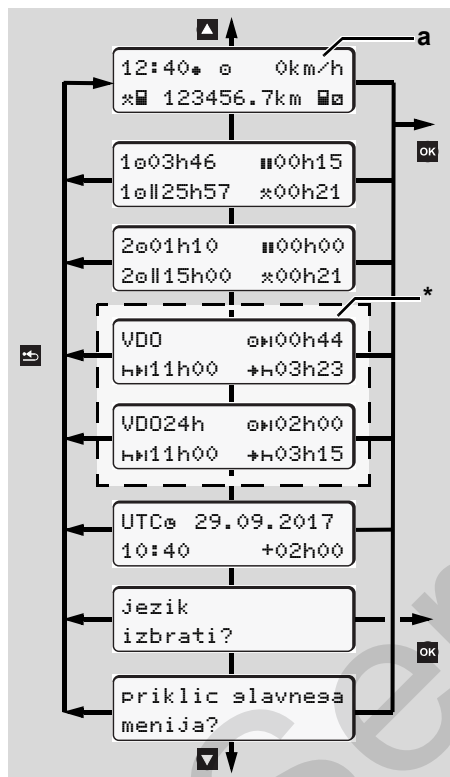

Navigacija na prvem nivoju menija.

Menijske funkcije za prikaz in izpis voznikovih podatkov so na razpolago samo, kadar je vstavljena ustrezna kartica. Tako je npr. menijska točka "Izpis voznik 2" prikazana samo, ko je v reži kartice 2 vstavljena voznikova kartica.

Če pride do izbire točke menija iz spodnjih ravni menija in v roku 30 sekund ne pride do nobenega vnosa, se DTCO 1381 vrne na zadnjo izbrano točko menija iz prve ravni. Vsi do tedaj potrjeni vnosi bodo zavrženi.

► Pri stoječem vozilu

Znotraj prvega nivoja v meniju lahko s tipkami **▲** / **▼** prikličete naslednje informacije:

- Podrobni časi vstavljenih(-e) voznikovih(-e) kartic(-e).

- Pomožni ukrepi za nadaljnje dnevno / tedensko planiranje s pomočjo VDO Counter *.
 ➔ *Glej podrobnosti "VDO Counter *" od strani 54.*
- UTC-čas z datumom kot tudi nastavljen časovni zamik za lokalni čas.
- Meni za nastavev zelenega jezika.
 ➔ *Glej "Nastavev jezika" na strani 53.*
- S tipko **↵** se vrnete direktno k standardnemu prikazu (a).

S pritiskom na tipko **OK** prikličete številne funkcije menija.

➔ *Glej "Pregled strukture menija" na strani 59.*

Menjava aktivnosti

1. Pritisnite tipko dejavnosti "1"/ "2", in prikaže se standardni prikaz (a).
2. Po potrebi spremenite trenutno prikazano aktivnost. Po 5 sekundah DTCO 1381 preklopi nazaj na prej nastavljen prikaz.

► Prikaz ob začetku vožnje

Ob začetku vožnje se prikaže zadnji nastavljeni standardni prikaz (a) ali (b).

☞ Če je aktivno, lahko je tudi standardno obvestilo za VDO Counter * prikazano.

➔ Glej podrobnosti "Standardni prikaz(-i)" na strani 19.

► Prikaz časov na voznikovi kartici

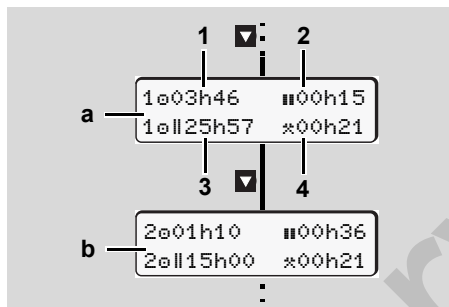

Prikaz podatkov voznika-1 in -2

(a) Čas voznika-1

(b) Čas voznika-2

(1) Čas vožnje "a" voznik-1 med veljavnim odmorom.

(2) Veljavni čas počitka "11" v delnih

prekinitvah po najmanj 15 minut, ki jim sledi 30 minutni odmor skladno z Uredbo (ES) št. 561/2006.

(3) Seštevek časa vožnje dvojnega tedna

(4) Trajanje nastavljene aktivnosti

☞ Pri manjkajoči voznikovi kartici se prikažejo časi (razen v poz. 3), ki pripadajo določeni špranji za kartico "1" ali "2".

► Nastavitev jezika

☞ Upošteвайте odstavek "Shranjevanje nastavitve jezika", da si bo lahko tahograf DTCO 1381 nastavljen jezik shranil.

1. S tipkama ▲ / ▼ izberite funkcijo "jezik izbrati?" in pritisnite tipko **OK**.

2. S tipkami ▲ / ▼ izberite zelen jezik in izbiro potrdite s tipko **OK**.

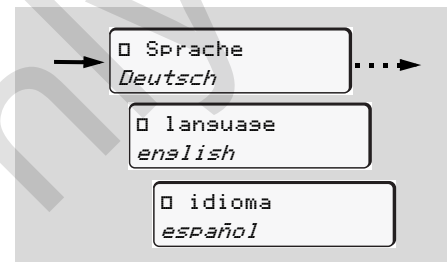

Izbira zelenega jezika

3. Za približno 3 sekunde tahograf DTCO 1381 javlja izvedeno akcijo v izbranem jeziku.

Shranjevanje nastavitve jezika

V primeru, da se v trenutku nastavitve jezika v špranji za kartico-1 nahaja samo Vaša kartica ali kartica podjetja, bo tahograf DTCO 1381 shranil izbran jezik pod Vašo številko kartice.

Pri naslednjem odstranjevanju / vstavljanju tahografske kartice se bo vodenje menija kot tudi vsa ostala besedila izvajala v izbranem jeziku.

Tahograf DTCO 1318 lahko rezervira do pet pomnilnih mest. Če so vsa pomnilna mesta zasedena, se bo najstarejši zapis vrednosti izbrisal in nadomestil z novim. ⇄

■ VDO Counter *



Prosimo upoštevajte!

Zaradi možnih različnih interpretacij Uredbe (ES) 561/2006 in Predpisov AETR s strani državnih nadzornih organov in drugih sistemskih omejitev VDO Counter uporabnikov ne odvezuje dolžnosti evidentiranja časa vožnje, počitka, pripravljenosti in drugih delovnih časov ter ocenjevanja zmožnosti upoštevanja veljavnih predpisov. VDO Counter ni sredstvo za ugovor napram občeveljavnim, natančno prikazanim pravnim predpisom. Več informacij o VDO Counter glejte na strani: www.fleet.vdo.com.



Da bo VDO Counter prikazoval korisne informacije, morajo biti obvezno izpolnjeni za analizo podatkov potrebni pogoji:

- Dosledno vpisovanje vaših dodatnih aktivnosti na voznikovo kartico.
- Pravilna nastavitve trenutnih dejavnosti - brez napačne uporabe. To je npr. lahko nehotena nastavitvev

aktivnosti Delovni čas "x" namesto dnevni počitkov "h"!

- Vnos Trajekt/vlak in vaša trenutna dejavnost.

► Zasnova prikaza VDO Counter

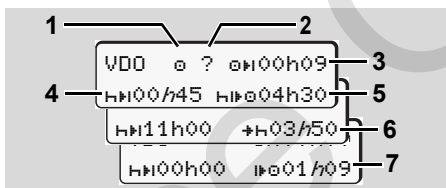

VDO Counter: Zasnova prikaza



Utripanje "h" pomeni, da je ta prikaz trenutno aktiven.

(1) Trenutno nastavljene dejavnosti

(2) "?" = Navodilo uporabniku

Na voznikovi kartici so shranjeni časi z neznano aktivnostjo "?" ali pa so posneti podatki nezadostni (npr. uporaba nove voznikove kartice). VDO Counter ovrednoti manjkajoče aktivnosti, kot aktivnost "h".

Če se najde ustrezno časovno

prekrivanje v dejavnostih voznika, je to označeno na zaslonu s simbolom "!" namesto s simbolom "?" in dejavnostjo voznika.

(3) Preostali čas vožnje "01"

Med vožnjo, koliko časa še smete voziti.

(0100h00 = konec časa vožnje)

(4) Preostanek odmora "HH"

Trajanje naslednjega odmora/počitka. Pri nastavljeni aktivnosti "h" se začne odštevanje preostanka odmora/počitka.

(HH00h00 = konec odmora)

(5) Naslednji čas vožnje "HH0"

Trajanje naslednjega časa vožnje po upoštevanju priporočenega odmora/počitka.

(6) Najkasnejši začetek dnevnega počitka "+H"

Npr. pri nastavljeni aktivnosti "x" se izpiše preostanek časa so začetka vašega potrebnega dnevnega počitka.



(7) Začetek naslednje vožnje "h"

Z naslednjo periodo vožnje lahko začnete šele po preteku tega časa.

► Prikazi med vožnjo

Upoštevajte za državo specifične predpise v zvezi z zakonitim delovnim časom!

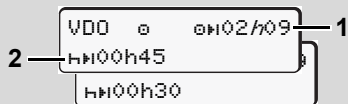
Primer 1:

Aktivnost "0"; "h" = aktivni prikaz

(1) Preostali čas vožnje.

(2) Najkasneje po preteku časa vožnje **(1)** morate narediti odmor oz. nadaljevati s kumuliranimi počitki.

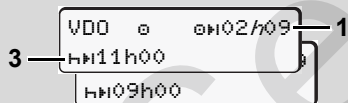
Primer 2:

Aktivnost "0"; "h" = aktivni prikaz

(3) Najkasneje po preteku časa vožnje **(1)** morate imeti predpisan dnevni počitek. Če je dovoljeno, imate lahko ta počitek v dveh delih, pri čemer mora drugi del počitka trajati neprekinjeno 9 ur.

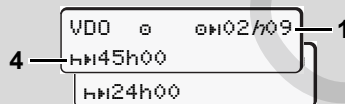
Primer 3:

Aktivnost "0"; "h" = aktivni prikaz

(4) Najkasneje po preteku časa vožnje **(1)** morate imeti redni tedenski počitek oz. če je dovoljeno, skrajšani tedenski počitek.

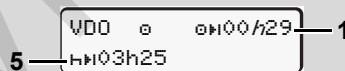
Primer 4:

Aktivnost "0"; "h" = aktivni prikaz

(5) VDO Counter razpozna zadrževanje na trajektu/vlaku. Pogoji: pravilen vnos te funkcije, ➔ *glej stran 67*. Najkasneje po preteku časa vožnje **(1)**

morate nadaljevati z dnevnim počitkom.

Primer 5: OUT of scope

Nastavljena je aktivnost "0"; Out of scope

(6) Prikaz preostalega časa vožnje ni aktiven ("h" ne utripa), ni odštevanja. VDO Counter aktivnost "0" ovrednoti kot aktivnost "x".



Prosimo upoštevajte, da se izvaja izračunavanje časa vožnje in počitka na VDO števcu v skladu z Uredbo (EU) 561/2006 in ne v skladu z Uredbo ES (EGS) 3821/85 Priloga I B. Zato lahko pride do odstopanj napram standardnim zaslonom na DTCO; ➔ *glej stran 19*.

► Prikaz aktivnosti "Odmor"

Primer 1: Odmor

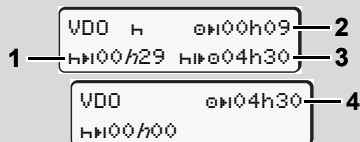

Aktivnost "h"; "h" = aktivni prikaz

- (1) Preostanek odmora.
- (2) Preostali čas vožnje, kadar ne upoštevate odmora (1).
- (3) Trajanje naslednjega razpoložljivega časa vožnje po preteku prikazanega odmora (1).
- (4) Razpoložljiv čas vožnje po veljavnem odmoru.

Primer 2: Odmor

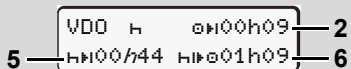

Aktivnost "h"; "h" = aktivni prikaz

- (5) Preostanek odmora.
- (6) Trajanje preostalega časa vožnje po preteku odmora (5).

Primer 3: Dnevni počitek

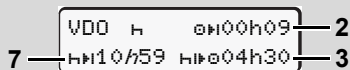

Aktivnost "h"; "h" = aktivni prikaz

- (7) Preostanek dnevnega počitka.
Če je dovoljeno, razdeljeno na 3 + 9 ur.

Primer 4:



Aktivnost "h"; "h" = aktivni prikaz

- (8) Konec veljavnega odmora/počitka.
Zaslón 00:00 utripa 10 sekund. Če se bo čas počitka nadaljeval, se bo VDO števec spremenil v trajanje časa počitka naslednjega dneva ali tedna.
- (9) Začetek naslednje vožnje.
Situacija: Maksimalni tedenski čas vožnje oz. dvojni tedenski čas vožnje je že izračunan. Čeprav ste upoštevali veljaven postanek, VDO Counter razpozna, da je po poteku prikazanega časa mogoča nova perioda vožnje!

► Prikaz aktivnosti "Delovni čas"



Upoštevajte za državo specifične predpise v zvezi z zakonitim delovnim časom!

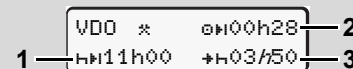

Aktivnost "*"; "h" = aktivni prikaz

- (1) Trajanje naslednjega dnevnega odmora.
- (2) Preostali čas vožnje.
- (3) Začetek naslednjega dnevnega počitka. Najkasneje po preteku prikazanega časa morate imeti dnevni počitek.

Opomba:

Aktivnost "h" VDO Counter ovrednoti kot prekinitvev časa vožnje, primerljivo z aktivnostjo "h". (Razen dnevnih počitkov.)

S tipkama / lahko priključete več informacij.

► Prikaz dnevni vrednosti

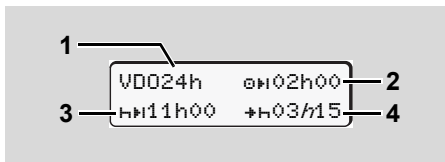

Aktivnost "*/□"; "h" = aktivni prikaz

- (1) Znak za prikaz dnevni vrednosti.
- (2) Preostanek časa vožnje.
- (3) Trajanje naslednjega dnevnega počitka.
- (4) Najkasneje po preteku prikazanega časa morate imeti dnevni počitek.

► Prikaz tedenskih vrednosti

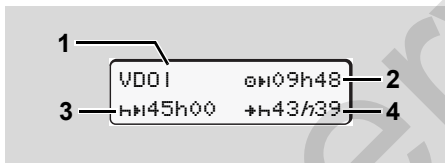

Aktivnost "*/□"; "h" = aktivni prikaz

- (1) Znak za prikaz tedenskih vrednosti od zadnjega tedenskega počitka.

- (2) Preostanek tedenskega časa vožnje.
- (3) Trajanje tedenskega počitka.
Najkasneje po šestih dnevni časih vožnje morate imeti tedenski počitek.
- (4) Najkasneje po preteku prikazanega časa morate imeti tedenski počitek.

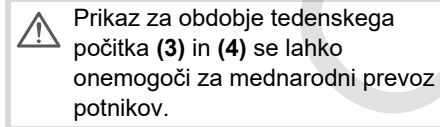

Če je izračun tedenskih vrednosti deaktiviran v VDO Counter, vrednosti ne bodo prikazane.

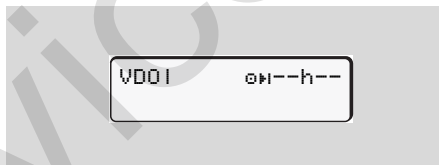

► Prikaz statusa

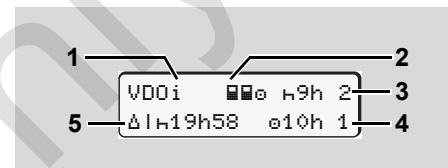

Prikaz statusa VDO Counter

- (1) Znak za prikaz statusa.
- (2) Znak za enega-dva voznika (multi-manning). Se prikaže, kadar sta ob začetku izmene prisotna dva voznika. VDO Counter pri izračunih upošteva za to veljavne predpise.
- (3) V tem tednu sta dovoljena še dva skrajšana dnevna počitka (mogoče največ 3x na teden).
- (4) V tem tednu je dovoljen še en podaljšan čas vožnje s trajanjem največ 10 ur (mogoče največ 2x na teden).
- (5) Izenačevanje skrajšanega tedenskega počitka.
Zaradi skrajšanih tedenskih počitkov morate prikazan čas izenačiti in sicer skupaj z najmanj 9 urnim počitkom.



Zaslon za skrajšan tedenski premor **(5)** se lahko onemogoči za mednarodni prevoz potnikov.

Če je izračun tedenskih vrednosti deaktiviran v VDO Counter, vrednosti ne bodo prikazane.

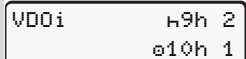

```
VDOi      49h 2  
          010h 1
```

■ Pregled strukture menija

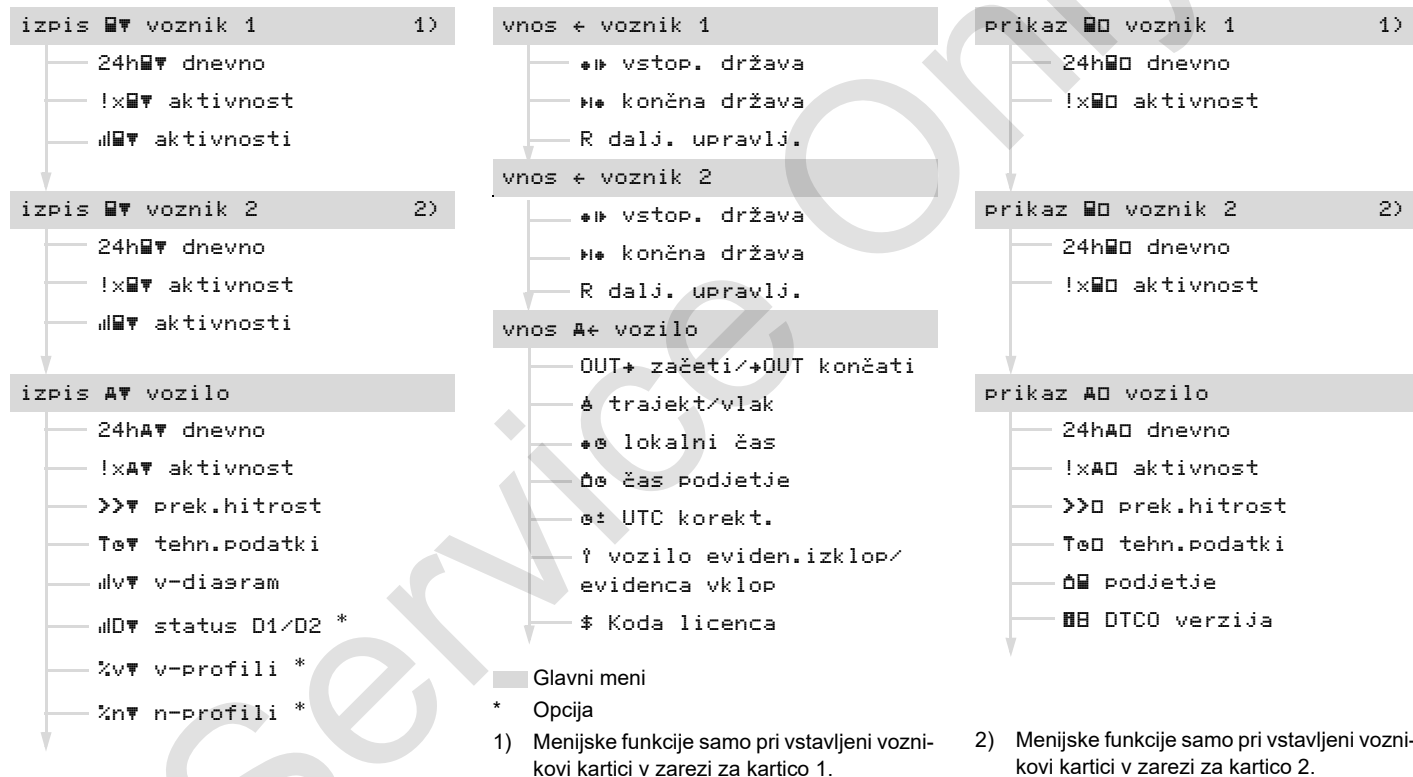

► Navigacija po funkcijah menija

☞ Priklic funkcij menija je možen le pri stoječem vozilu!

Vklopite vžig pri ADR-izvedbi za neomejeno uporabo modula za delovanje tiskalnika in prikazovalnika.

Postopek se izvede po isti sistematiki in je v nadaljevanju natančno opisan.

1. Pritisnite tipko **OK**, nahajate se v 1. glavnem meniju.

Prikaz v 1. glavnem meniju glede menija za prikaz in tiskanje je odvisen od vstavljenosti voznikove kartice v zarez za kartico 1 in 2:

- Če je v zarez za kartico 1 vstavljena voznikova kartica, se izpiše "Izpis voznik 1".
- Če je v zarez za kartico 2 vstavljena voznikova kartica, se izpiše "Izpis voznik 2".
- Če ni vstavljenosti voznikove kartice, se izpiše "Izpis vozilo".

To ne velja za vnosne menije.

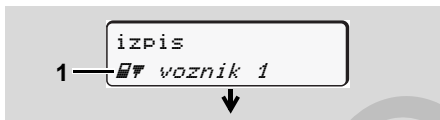

1. Glavni meni

Utripanje v 2. vrstici (*prikazano poševno*) (1) Vam sugerira, da imate na voljo dodatne možnosti izbire.

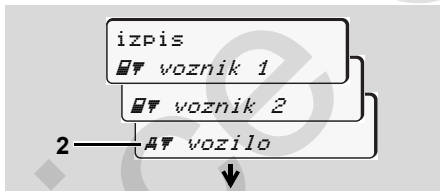

Listanje po glavnem meniju

2. S tipkama **▲** / **▼** izberite želeni glavni meni, na primer izpis podatkov o vozilu (2), in potrdite izbiro s tipko **OK**.

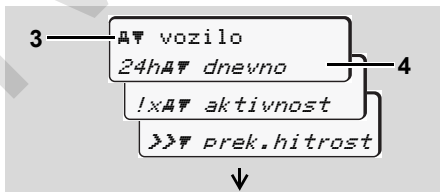

Izbira funkcije menija

Prikaže se izbrani glavni meni (3), možne funkcije utripajo v 2. vrstici (4).

3. S tipkama **▲** / **▼** izberite želeno funkcijo, na primer dnevni izpis (4), in potrdite izbiro s tipko **OK**.

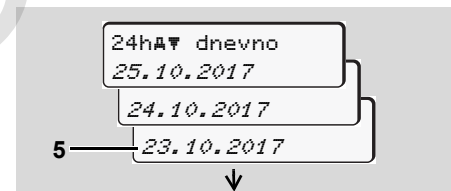

Izberite želen dan

4. S tipkama **▲** / **▼** izberite želeno funkcijo, na primer dnevni izpis (4), in potrdite izbiro s tipko **OK**.

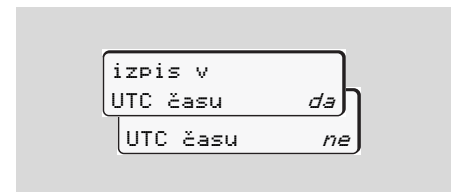

"Ne" = izpis v lokalnem času



5. S tipkami ▲ / ▼ izberite želen tip izpisa in izbiro potrdite s tipko **OK**.

Za 3 sekunde sporoči tahograf DTCO 1381, da je izpis sprožen. Po potrebi lahko izpis podatkov prekinete. ➤ *Glej podrobnosti "Preključ izpisa" na strani 49.*

Nato se prikaže zadnja izbrana menijska funkcija.

6. Izberite s tipkama ▲ / ▼ nadaljnji izpis.
7. Ali pritisnete tipko **↵** in pojdite nazaj na naslednji višji nivo v meniju.

► Dostop do menija je blokiran!

Dostop do podatkov je blokiran

Dostop do shranjenih podatkov je v skladu z določbo urejen z dostopnimi pravicami in možen z ustrezno tahografsko kartico. Prikaz manjkajočih dostopnih pravic se prikaže na sledeč način:

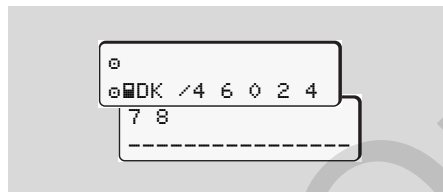

Prikazani podatki so zmaličeni. Osební podatki so popolnoma ali delno izbrisani.

► Zapuščanje funkcij menija

Avtomatsko

Meni bo avtomatsko zapuščen v naslednjih situacijah:

- Po vstavitvi ali zahtevku po tahografski kartici
- ali ob začetku vožnje.

Ročno

1. Pritisnite tipko **↵**, dokler se ne prikaže naslednje vprašanje:

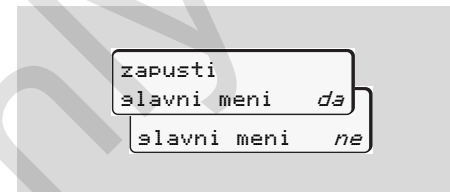

2. S tipkama ▲ / ▼ izberite "da" in potrdite s tipko **OK**. Ali s tipko **↵** preidite v poizvedovanje. Prikaže se standardni prikaz (a).

■ Glavni meni izpis voznik-1 / voznik-2

V tem glavnem meniju lahko izpišete podatke vstavljene voznikove kartice. Izberite navedene funkcije postopoma.

☞ Po možnosti, vklopite vžig pri ADR-izvedbi za neomejeno uporabo.

Opomba

Postopek je pri vozniku-2 identičen kot pri vozniku-1 zato v nadaljevanju ni posebej opisan. Pred vsakim izpisom lahko izberete želen tip izpisa.

6

```

izpis v
UTC času      da
UTC času      ne
    
```

"Ne" = izpis v lokalnem času

► Dnevni izpis

```

1. izpis
   █▼ voznik 1
    
```

```

2. █▼ voznik 1
   24h█▼ dnevno
    
```

```

3. 24h█▼ dnevno
   23.10.2017
   22.10.2017
    
```

Izvede se izpis vseh aktivnosti izbranega dne; ➡ *glej stran 101.*

► Izpis aktivnosti

```

1. izpis
   █▼ voznik 1
    
```

```

2. █▼ voznik 1
   !x█▼ aktivnost
    
```

Izvede se izpis shranjenih ali še aktivnih aktivnosti in motenj; ➡ *glej stran 102.*

► Izpis aktivnosti

```

1. izpis
   █▼ voznik 1
    
```

```

2. █▼ voznik 1
   !|█▼ aktivnosti
    
```

```

3. !|█▼ aktivnosti
   23.10.2017
   22.10.2017
    
```

Od izbranega dneva naprej sledi izpis vseh aktivnosti zadnjih 7 koledarskih dni; ➡ *glej stran 106.*

■ Glavni meni izpis vozila

V tem meniju lahko izpišete informacije iz trdega diska.

Izberite navedene funkcije postopoma.

 Po možnosti, vklopite vžig pri ADR-izvedbi za neomejeno uporabo.

Opomba

Pred vsakim izpisom lahko izberete želen tip izpisa.

```
izpis v
UTC času   da
UTC času   ne
```

"Ne" = izpis v lokalnem času

► Dnevni izpis iz trdega diska

```
1. izpis
   A F vozilo

2. A F vozilo
   24h A F dnevno
```

```
3. 24h A F dnevno
    25.10.2017
    24.10.2017
```

Izvede se izpis vseh aktivnosti voznika v kronološkem zaporedju ločen po vozniku-1 / -2; ➔ *glej stran 103.*

► Izpis aktivnosti iz trdega diska

```
1. izpis
   A F vozilo

2. A F vozilo
   !x A F aktivnost
```

Izvede se izpis shranjenih ali še aktivnih aktivnosti in motenj; ➔ *glej stran 104.*

► Izpis prekoračitev hitrosti

```
1. izpis
   A F vozilo

2. A F vozilo
   >> A F prek.hitrost
```

Izvede se izpis prekoračitev hitrosti nastavljene na tahografu DTCO 1381; ➔ *glej stran 105.*

► Izpis tehničnih podatkov

```
1. izpis
   A F vozilo

2. A F vozilo
   Te F tehn.podatki
```

Izvede se izpis karakteristik vozila, senzorjev in nastavitev; ➔ *glej stran 105.*

► Izpis diagrama hitrosti

1. izpis
A# vozilo
2. A# vozilo
#v# v-diaqram
3. #v# v-diaqram
25.10.2017
24.10.2017

6 Od избранega dneva sledi izpis poteka hitrosti; ➔ *glej stran 106.*

► Izpis stanja D1/D2 *

1. izpis
A# vozilo
2. A# vozilo
#D# status D1/D2

3. #D# status D1/D2
25.10.2017
24.10.2017

Od избранega dneva naprej sledi izpis dostopov do stanj zadnjih 7 koledarskih dni; ➔ *glej stran 106.*

► Izpis profilov hitrosti *

1. izpis
A# vozilo
2. A# vozilo
%v# v-profilu
3. %v# v-profilu
25.10.2017
24.10.2017

Izvede se izpis profila prevoženih hitrosti; ➔ *glej stran 107.*

► Izpis profila obratov motorja *

1. izpis
A# vozilo
2. A# vozilo
%n# n-profilu
3. %n# n-profilu
25.10.2017
24.10.2017

Izvede se izpis profila obratov motorja; ➔ *glej stran 107.*

■ Glavni meni vnos voznik-1 / voznik-2

Neodvisno od funkcij vstavljanje ali odstranjevanje voznikove kartice lahko izvedete vnos države.



V skladu z določbo mora voznik-1 in voznik-2 v tahograf ločeno vnesti državo kjer je začel ali končal izmeno.

Opomba

Postopek je pri vozniku-2 identičen kot pri vozniku-1 zato v nadaljevanju ni posebej opisan.

► Vnos vstopa v državo

Izberite naslednje funkcije po korakih:

1. vnos
← voznik 1
2. ← voznik 1
vstop. država

3. # vstop. država
28.10 11:30 :D
28.10 11:30 :E
4. # vstop. regija
11:30 E AN

Po potrebi bo tahograf od Vas avtomatsko zahteval vnos regije (korak 4).

► Vnos izstopa iz države

Izberite naslednje funkcije po korakih:

1. vnos
← voznik 1
2. ← voznik 1
končna država

3. # končna država
29.10 11:30 :F
29.10 11:30 :E
4. # končna regija
11:30 E AN

Po potrebi bo tahograf od Vas avtomatsko zahteval vnos regije (korak 4).

► Aktiviranje daljinskega upravljanja

Izberite naslednje funkcije po korakih:

1. vnos
← voznik 1
2. ← voznik 1
R dalj. upravlj.

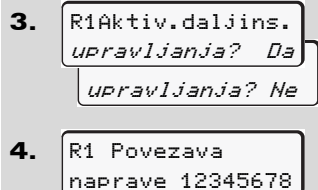

- 
3. R1 Aktiv. daljins.
upravljanja? Da
upravljanja? Ne
4. R1 Povezava
naprave 12345678

Če je DTCO SmartLink priključen na tahograf in se je povezava preko Bluetooth naprave začela, se bo na prikazovalnik DTCO 1381-ja prikazal ključ (korak 4), ki ga morate vnesti na Vašo Bluetooth napravo.

- 6**  Pri uporabi daljinskega upravljanja je uporabnik sam odgovoren za zakonsko predpisano popolnost in pravilnost vnosov in jih prepozna preko uporabe daljinskega upravljanja. Uporaba daljinskega upravljanja ne spada v zakonski sistem tahografov. Uporaba naprave je na lastno odgovornost. Obdobja, v katerih je prišlo do uporabe daljinskega upravljanja, se lahko izpišejo in prikažejo. ➔ *Glej podrobnosti "Dnevni izpis na vozilu" od strani 103.*

■ Glavni meni vnos vozila

V tem glavnem meniju lahko izvajate naslednje vnose.

► Vnos out začeti / končati

V primeru, da ste s svojim vozilom na poti izven območja veljavnosti določb, lahko nastavite funkcijo "out of scope" oz. jo končate.

Izberite naslednje funkcije po korakih.

1.
A← vozilo

2.
OUT← začeti

+OUT končati

Nastavitev "out of scope" je avtomatsko končana takoj, ko vstavite voznikovo kartico v špranjo za kartico ali jo odstranite.

► Vnos začetka trajekta / vlaka

Dokumentirajte zadrževanje vozila na trajektu ali vlaku takoj, ko dosežete točko natovarjanja.



Trajekt / vlak v povezavi z VDO Counter *: Upoštevajte, da se mora izvršiti vnos za začetek "trajekta / vlaka" vedno med začetkom prvega in koncem drugega bloka počitka. V nasprotnem primeru, dnevni čas počitka ne bo pravilno prepoznal.

Izberite naslednje funkcije po korakih.

1.
A← vozilo

2.
& trajekt/vlak

3. Nato prenehajte s svojo trenutno dejavnostjo.

Zapisovanje natovarjanja se avtomatično zaključi takoj, ko DTCO 1381 zabeleži minuto vožnje.



Ikona "♣" samodejno izgine, če bo vstavljena ali odstranjena voznikova kartica.



Ko se vozilo premika, simbol "♣" ugasne. Ponovno se izpiše, ko se vozilo ustavi, ne da bi DTCO 1381 zabeležil minuto vožnje.

► **Nastavitev lokalnega časa**

👉 Najprej se seznanite s poglavjem "Upravljanje s časom", preden se lotite sprememb!

➡ Glej "Upravljanja s časom" na strani 92.

Izberite navedene funkcije postopoma.

1.
#+ vozilo
2.
*# lokalni čas
3.
23:32 01:32*

V standardnem prikazu lahko čas prilagodite lokalnemu času kot tudi začetku in koncu poletnega časa v korakih po ± 30 minut.



Prosimo upoštevajte veljavne zakonske predpise, ki veljajo v vaši državi!

► **Nastaviti lokalni čas podjetja**

Za enostaven izračun delovnih ur je pri DTCO 1381 na voljo števec za delovni čas, ki se nanaša na lokalni čas podjetja. Te informacije se lahko prekličejo preko vmesnika za prenose.

Izberite naslednjo točko menija za nastavitev lokalnega časa podjetja.

1.
#+ vozilo
2.
čas podjetja
3.
23:44 01:44#

Vnesite datum in uro sedeža podjetja v korak 3 ter odstopanje od časa UTC.

► **Izvedba UTC-popravka**

UTC-čas lahko popravljate za maksimalno ±1 minuto na teden. Popravki večjih odstopanj so dovoljeni le v pooblašteni servisni delavnici.

Izberite naslednje funkcije po korakih:

1.
#+ vozilo
2.
#± UTC korekt.
3.
korekcija +1min;
korekcija -1min



Če odstopanje prikazanega UTC-časa znaša več kot 20 minut, se obrnite na pooblaščen servisno delavnico!



 Ta funkcija menija je blokirana v naslednjih situacijah:

- V zadnjih 7 dneh je že bila opravljena korektura.

Ali

- Poskušate poraviti UTC-čas 1 minuto pred ali po polnoči.

Pri izbiri se za 3 sekunde prikaže naslednje navodilo.

⊕ UTC korekcija
ni mogoča!

► Vklp / Izklop zaznavanje vozila

Imate opcijsko možnost vklopa in izklopa zapisa položaja in podatkov vozila.

Postopoma izberite naslednjo funkcijo:

1. vnos
A← vozilo
2. A← vozilo
? evidenca
3. A← Fahrzeus
? eviden.izklop
? evidenca vklop

► Odklop dodatnih funkcij

Preko vnosa licenčne kode lahko na DTCO 1381 odklenete funkcije.

Postopoma izberite naslednjo funkcijo:

1. vnos
A← vozilo
2. A← vozilo
\$ Koda licenca
3. \$ Koda licenca
12345678

 Če ste licenčno kodo pravilno vnesli, bo ta v celoti prikazana in je ni več mogoče spremeniti. V tem primeru odo dodatne funkcije takoj odklenjene.

■ Glavni meni prikaz voznik-1 / voznik-2

V tem glavnem meniju lahko prikažete podatke vstavljene voznikove kartice.



 Vklopite vžig pri ADR-izvedbi za neomejeno uporabo prikaza podatkov.

Navodilo za prikaz

Primerljivo z izpisom se podatki prikažejo na prikazovalniku, pri čemer se ena vrstica (24 znakov) prikazuje razdeljeno v dveh vrsticah.



Primer prikaza podatkov

V primeru, da za pregled informacij listate nazaj s tipkama  /  boste lahko priklicali samo približno 20 izpisnih vrstic za nazaj.

S tipko  boste zapustili prikaz.

Opomba

Priklic funkcij je enak priklicu izpisovanja in v nadaljevanju ne bo posebej opisan. Prav tako je možno priklicati vsak želeni prikaz v lokalnem času.

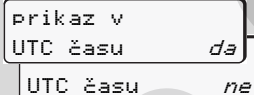

"Ne" = prikaz v lokalnem času

Izberite postopoma možne prikaze za voznika-1 ali voznika-2.

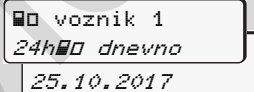

ali



Vse aktivnosti izbranega dne oz. vse shranjene ali še aktivne dogodke in motnje lahko prikažete z listanjem.

■ Glavni meni prikaz vozila

V tem glavnem meniju lahko prikažete podatke skupnega pomnilnika.



 Vklopite vžig pri ADR-izvedbi za neomejeno uporabo prikaza podatkov.

Navodilo za prikaz

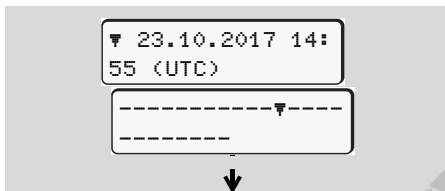
Primerljivo z izpisom se podatki prikažejo na prikazovalniku, pri čemer se ena vrstica (24 znakov) prikazuje razdeljeno v dveh vrsticah.



Primer prikaza podatkov

V primeru, da za pregled informacij listate nazaj s tipkama  /  boste lahko priklicali samo približno 20 izpisnih vrstic za nazaj.

S tipko  boste zapustili prikaz.

Opomba

Priklic funkcij je enak priklicu izpisovanja in v nadaljevanju ne bo posebej opisan. Prav tako je možno priklicati vsak želeni prikaz v lokalnem času.



"Ne" = prikaz v lokalnem času

Izberite možne funkcije postopoma. Z listanjem lahko:

- Prikazovanje vseh aktivnosti voznika v kronološkem zaporedju.
- Prikazovanje vseh shranjenih ali še aktivnih dogodkov ali motenj.
- Prikaz prekoračitve nastavljenih hitrosti.
- Prikazovanje karakteristik vozila, senzorja in kalibriranja.

Ali

- Prikazovanje številke kartice podjetja prijavljenega podjetja. Če ni prijavljeno nobeno podjetje se prikaže "___".

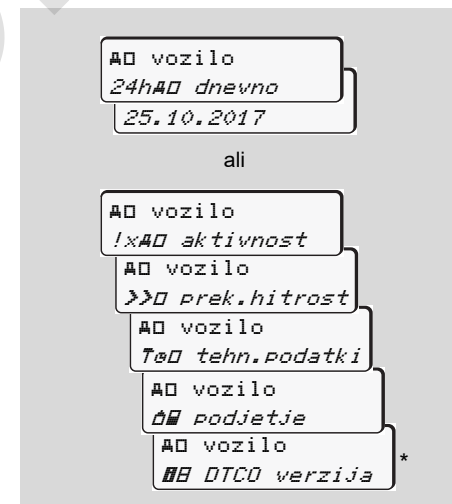

* Od Rel. 3.0a (Primer: SW 03.00.XX)

Service Only!

Sporočila

Prikaz sporočila

Pregled aktivnosti

Pregled motenj

Opozorila na čas vožnje

Pregled navodil za uporabo

■ Prikaz sporočila

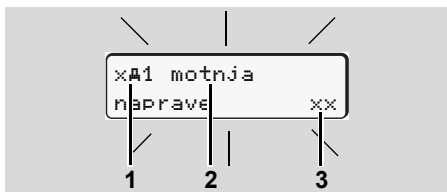

Prikaz sporočila

- (1) Kombinacija piktograma, po potrebi s številko špranje za kartico
- (2) Besedilo sporočila
- (3) Koda napake



Splošni napotki

Med vožnjo se lahko na prikazovalniku pojavljajo sporočila. Prav tako obstaja možnost, da se na podlagi poškodbe varnostnega sistema kartica avtomatsko izvrže.

Naj vas to ne zmoti temveč namenite vso svojo pozornost samo cestnemu prometu.

Tahograf DTCO 1381 neprekinjeno beleži podatke o vozniku in vozilu ter nadzoruje delovanje sistema. Motnje komponent naprave ali motnje upravljanja se prikažejo v prikazovalniku neposredno po nastanku in so razdeljene v naslednje skupine:

- ! = Aktivnost
- x = Motnja
- ⚠ = Opozorilo na čas vožnje
- ⚠ = Navodilo za uporabo

☞ Pri motnjah, ki se nanašajo na kartico se poleg piktograma prikaže številka špranje za kartico.

► Oznake sporočil

Dogodki, motnje

- Osvetlitev zaslona utripa približno 30 sekund dolgo. Hkrati se pojavi vzrok motnje s kombinacijo piktogramov, tekstovnim sporočilom in kodo napake.
- Sporočila morate potrditi s tipko **OK**.

- Tahograf DTCO 1381 dodatno shranjuje podatke o aktivnosti ali motnji v skladu s predpisi o shranjevanju podatkov na trdi disk ter na voznikovo kartico. Te podatke lahko prikazujete preko funkcije menija ali jih izpišete.

Opozorila na čas vožnje

- Sporočilo voznika opozarja pred prekoračitvijo časa vožnje.
- Opozorilo se pojavi z osvetlitvijo ozadja in ga je treba potrditi s tipko **OK**.

Navodila za uporabo

Navodila za uporabo se prikažejo brez utripajoče razsvetljave ozadja in se avtomatsko izbrišejo (do nekaterih posameznih sporočil) po 3 oz. 30 sekundah.





Naprava za prikazovanje

V primeru, da je v vozilu vgrajena naprava za prikazovanje, bo kontrola "  " delovanja opozorila na sporočila tahografa DTCO 1381.

 Podrobne informacije glej navodila za obratovanje vozila.

► Potrditev sporočil

1. Pritisnite tipko  in utripanje razsvetljave ozadja takoj preneha.
2. Če ponovno pritisnete tipko , sporočilo ugasne in ponovno se prikaže pri nastavljeni standardni prikaz **(a)**, **(b)** ali **(c)**.

Opomba

Navodilo za uporabo se izbriše že po prvi potrditvi s tipko .



V primeru večih sporočil, morate posamezna sporočila potrditi enega za drugim.



Pri nepravilnem delovanju tahografa ste kot voznik obvezani, da na posebni list ali na hrbtno stran papirnate rollice zabeležiti podatke o aktivnostih, ki jih tahograf ni pravilno zabeležil!
➔ Glej "Vnos aktivnosti na podlagi rokopisa" na strani 40.

■ Pregled aktivnosti



V primeru, da se določena aktivnost stalno ponavlja, se obrnite na pooblaščen servisno delavnico!

Pikto / vzrok	Pomen	Ukrep
!⚠️ poškodba varnosti	<p>Možni so naslednji vzroki:</p> <ul style="list-style-type: none"> Napaka v pomnilniku podatkov, varnost podatkov v tahografu DTCO 1381 ni več zajamčena. Podatki senzorja niso več zanesljivi. Ohišje tahografa DTCO 1381 je bilo odprto brez pooblastil. 	Potrdite sporočilo.
!⚠️1 poškodba varnosti	<ul style="list-style-type: none"> Zapah za kartico je moten ali v okvari. Tahograf DTCO 1381 ne prepozna več predhodno vstavljene tagografske kartice. Identiteta in pristnost tahografske kartice ni v redu, ali zabeleženi podatki na tahografski kartici niso zanesljivi. 	<p>Potrdite sporočilo.</p> <p>V primeru, da tahograf DTCO 1381 zazna kršitve o varnosti zaradi katerih podatki na tahografski kartici niso več zajamčeni, se tahografska kartica avtomatsko – tudi med vožnjo-izvrže!</p> <p>Ponovno vstavite tahografsko kartico in jo pustite po potrebi pregledati.</p>
!⚡ prekinitev napetosti	Napetost je bila prekinjena ali pa je bila omrežna napetost tahografa DTCO 1381 / senzorja prenizka ali previsoka. To sporočilo se lahko prikaže tudi pri puščanju prižganega motorja!	<p>Potrdite sporočilo.</p> <p>➡ Glej "Ravnanje pri prenizki / previsoki napetosti" na strani 21.</p>
!⚠️ napaka dajalca	Komunikacija senzorja je motena.	Potrdite sporočilo.

Pikto / vzrok	Pomen	Ukrep
!A! napaka sibanja	Ugovarjanje ovrednotenju gibanja vozila med dajalcem in neodvisnim virom signala. Eventualno se pri natovarjanju funkcija (trajekt/vlak) ne nastavi.	otrdite sporočilo. Takoj pojdite v strokovno delavnico.
!o! vožnja brez kartice	Vožnja se je začela brez veljavne voznikove kartice v špranji za kartico-1. Sporočilo se pojavi tudi, če vstavite pred ali med vožnjo nedovoljeno kombinacijo kartice. ➔ Glej "Načini obratovanja tahografa DTCO 1381" na strani 88.	Potrdite sporočilo. Ustavite vozilo in vstavite veljavno kartico. Po potrebi kartico podjetja/kontrolno kartico vzemite iz DTCO 1381.
!o! vstavljanje med vožnjo	Voznikova kartica je bila vstavljena po začetku vožnje.	Potrdite sporočilo.
!o! časovno neujemanje	Nastavljen UTC-čas tahografa sledi UTC-času prejšnjega tahografa. Rezultat tega je negativna časovna razlika.	Potrdite sporočilo. Izsledite tahograf z nepravilnim UTC-časom in poskrbite za to, da bo tahograf pregledan in popravljen v pooblaščenih servisnih delavnicah.
!o! kartica ni veljavna	Tahografska kartica je potekla, ni še veljavna ali pa identifikacija ni uspela. Voznikova kartica, ki je po dnevni menjavi neveljavna, se po zaustavitvi vozila avtomatsko – brez pobude – popiše in izvrže.	Potrdite sporočilo. Preverite tahografsko kartico in jo ponovno vstavite.
!o! kartica v konfliktu	Obe tahografski kartici ne smeta biti istočasno vstavljeni v tahografu DTCO 1381! Na primer kartica podjetja je vstavljena skupaj s kontrolno kartico.	Potrdite sporočilo. Odstranite ustrezno tahografsko kartico iz špranje za kartico.
!o! kartica ni zaklenjena	Voznikova kartica ni bila pravilno odstranjena iz zadnjega tahografa. Morda se niso shranili podatki o vozniku.	Potrdite sporočilo.
>> prekorač. hitrosti	Nastavljena dovoljena najvišja hitrost je bila prekoračena za več kot 60 sekund.	Potrdite sporočilo Zmanjšajte hitrost.

■ Pregled motenj





V primeru, da se določena motnja nenehno ponavlja, se obrnite na pooblaščen servisno delavnico!

<i>Pikto / vzrok</i>	<i>Pomen</i>	<i>Ukrep</i>
xA motnja naprave	<p>Hude motnje tahografa DTCO 1381, možni so naslednji vzroki:</p> <ul style="list-style-type: none"> Nepričakovane programske napake – ali napake v motnji obdelave. Tipka je blokirana ali dalj časa istočasno pritisnjena. Motnje pri komunikaciji z zunanji napravami. Motnje pri kumunikaciji z napravami za prikazovanje. Motnje pri izhodu signala. 	<p>Potrdite sporočilo.</p> <p>Preverite delovanje tipk.</p> <p>Preverite vezne napeljave ali delovanje zunanjih naprav.</p> <p>Preverite vezne napeljave ali delovanje naprav za prikazovanje.</p> <p>Preverite vezne napeljave ali delovanje priključene krmilne naprave.</p>
xA1 motnja naprave	<ul style="list-style-type: none"> Motnje v mehanizmu za kartico, na primer zapah za kartico ni zaprt. 	<p>Odstranite tahografsko kartico in jo ponovno vstavite.</p>
xA napačen čas	<p>UTC-čas tahografa DTCO 1381 ni pravilen ali ura ne teče pravilno. Da bi preprečili inkosistenco podatkov, tahograf ne sprejme na novo vstavljenih vozniških kartic in kartic podjetja!</p>	<p>Potrdite sporočilo.</p>
xF napaka tiskalnika	<p>Omrežna napetost tiskalnika je prekinjena ali temperaturni senzor tiskalne glave je v okvari.</p>	<p>Potrdite sporočilo.</p> <p>Postopek ponovite, po potrebi pred tem izklopite ali vklopite vžig.</p>

Pikto / vzrok	Pomen	Ukrep
xF motnja pri prenosu	Motnje med prenosom podatkov na zunanjo napravo.	Potrdite sporočilo. Ponovite prenos podatkov. Preverite vezne napeljave (npr. B. zrahljan kontakt) ali zunanjo napravo.
xM motnja dajalca	Senzor po samopreizkusu sporoči interno motnjo.	Potrdite sporočilo.
xM1 napaka kartice xM2 napaka kartice	Med prenosom / popisu tahografske kartice je prišlo do motnje v komunikaciji, na primer zaradi onesnaženih kontaktov. Podatkov ni mogoče v celoti zabeležiti na voznikovo kartico!	Potrdite sporočilo. Očistite kontakte tahografske kartice in jo ponovno vstavite. ➔ Glej "Čiščenje tahografskih kartic" na strani 12.

■ Opozorila na čas vožnje

Pikto / vzrok	Pomen	Ukrep
 1e04h15 ■00h15	Sporočilo se prikaže po neprekinjeni vožnji v trajanju od 04:15 ur.	Potrdite sporočilo. Načrtujte v kratkem odmor.
 1e04h30 ■00h15	Čas vožnje je prekoračen! Sporočilo se prikaže po neprekinjeni vožnji v trajanju od 04:30 ur.	Potrdite sporočilo. Prosimo naredite odmor.



Prosimo upoštevajte!

Tahograf DTCO 1381 registrira, shrani in izračuna čase vožnje na podlagi pravil, ki jih določa uredba. Voznika predčasno opozori na morebitno prekoračitev časa vožnje!

Ti seštevki časov vožnje pa ne predstavljajo pravne podlage za prekoračitev "neprekinjenega časa vožnje".

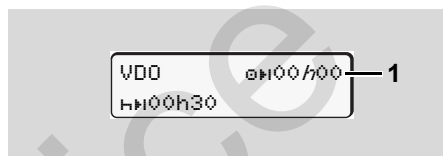

Prikaz VDO Counter *



Po potrditvi 2. "Opozorilo na čas vožnje" VDO števec prikazuje, da je vašega časa vožnje (1) konec. (Razen v Out of scope.)

Takoj vzemite čas za počitek.

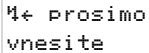
■ Pregled navodil za uporabo

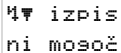
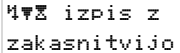
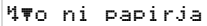

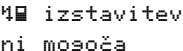
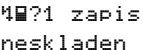
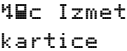
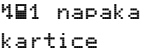
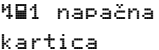
Pikto / vzrok	Pomen	Ukrep
 prosimo vnesite	V primeru, da pri ročnem vnosu ne sledi vnos, se prikaže ta poziv.	Pritisnite tipko  in nadaljujte z vnosom.
 izpis ni mogoč	Trenutno ni možen izpis: <ul style="list-style-type: none"> ker pri ADR-izvedbi je vklop ugasnjen, ker je temperatura termične tiskalne glave previsoka, vmesnik tiskanja je zaseden zaradi nekega drugega aktiviranega postopka, npr. izpisovanja, ali pa je napajalna napetost previsoka ali prenizka. Trenutno ni mogoč noben prikaz, ker pri ADR-izvedbi je vklop ugasnjen. 	Takoj, ko je vzrok odstranjen lahko zahtevate izpis. Vklopite vžig in ponovno priključite zelen prikaz.
 izpis z zakasnitvijo	Tekoče tiskanje bo prekinjeno ali opravljeno z zamudo, ker se je pregrela glava termo tiskalnika.	Počakajte da se ohladi. Takoj, ko je dosežena dovoljena temperatura, se izpis avtomatsko nadaljuje.
 ni papirja	Tiskalnik nima papirja ali predal tiskalnika ni pravilno postavljen. Zahtevek za izpis se zavrne oz. trenutni izpis se prekine.	<ul style="list-style-type: none"> Vstavite novo papirnato rolico. Postavite predal tiskalnika pravilno. Potreben je ponoven zagon prekinjenega postopka tiskanja preko funkcije menija.

Pikto / vzrok	Pomen	Ukrep
 izstavitelj ni mošočča	Zahtevek za tahografsko kartico je zavržen: <ul style="list-style-type: none"> • ker morda trenutno poteka vnos ali prenos podatkov, • ker se je v registriranem časovnem razmaku izvedel ponovni zahtevek za pravilno vnešeno kartico voznika, • ker se izvaja menjava dneva po UTC-času, • vozilo vozi, • ali pri ADR izvedbi je vklop izklopljen. 	Počakajte, da DTCO 1381 sprosti funkcijo, ali pa odpravite vzrok: Ustavite vozilo ali vključite vžig. Tako j nato ponovno zahtevajte tahografsko kartico.
 zapis neskladen	Časovno zaporedje zapisanih dnevnih podatkov na voznikovi kartici je neskladno.	Spročilo se lahko prikazuje toliko časa, dokler se napačni zapis ne nadomesti z novimi podatki! V primeru, da se sporočilo prikazuje naprekinjeno, naj vam tahografsko kartico pregledajo.
 Izmet kartice	Pri zapisovanju podatkov na voznikovo kartico je prišlo do napake.	Med odstranitvijo kartice se bo ponovno poskusilo komunicirati s kartico. V slučaju, da bi tudi ta preizkus ne bil izvedljiv, bo prišlo avtomatično do izpisa na zadnje shranjenih aktivnosti kartice.
 napaka kartice	Pri obdelavi vstavljenе tahografske kartice je nastala napaka. Tahografska kartica se ne akceptira in jo ponovno izvrže.	Očistite kontakte tahografske kartice in jo ponovno vstavite. V primer ponovnega prikaza sporočila preverite, ali bo druga tahografska kartica pravilno vnešena.
 napačna kartica	Vstavljena kartica ni tahografska kartica. Kartica se ne akceptira in jo ponovno izvrže.	Prosimo vstavite veljavno tahografsko kartico.

Pikto / vzrok	Pomen	Ukrep
M41 motnja naprave	Motnje v mehanizmu za kartico, na primer zapah za kartico ni zaprt.	Odstranite tahografsko kartico in jo ponovno vstavite.
M4 motnja naprave	<ul style="list-style-type: none"> • Motnje pri izhodu signala. • Tahograf DTCO 1381 ima hude motnje ali pa pa je vzrok težka napaka v času. Na primer nerealen UTC-čas. Tahografska kartica se ne akceptira in jo ponovno izvrže. 	<p>Preverite vezne napeljave ali delovanje priključene krmilne naprave.</p> <p>Poskrbite, da bo tahograf v najkrajšem času pregledala pooblaščen servisna delavnica in ga po potrebi zamenjala.</p> <p>Prosimo upoštevajte navedeno navodilo v primeru motenj v delovanju tahografa, ➔ <i>glej stran 75.</i></p>

Navodilo za uporabo kot informacija

Pikto / vzrok	Pomen	Ukrep
■ ni podatkov!	Funkcije menija ni mogoče priklicati, ker v špranji za kartico ... <ul style="list-style-type: none"> • ni vstavljene voznikove kartice • ali pa je vstavljena kartica podjetja / kontrolna kartica. 	Ta navodila se avtomatsko izbrišejo po 3 sekundah. Ukrepanje ni potrebno.
⌚ UTC korekcija ni mosoč!	Funkcija v meniju ni na voljo: <ul style="list-style-type: none"> • UTC-čas je bil v času zadnjih 7 dni že popravljen. • Poskušate poraviti UTC-čas 1 minut pred ali po polnoči. 	
izpis start ...	Povratno sporočilo o izbrani funkciji.	
vnos shranjen	Povratno sporočilo, da je tahograf DTCO 1381 vnos shranil.	
prikaz ni mosoč!	V času trajanja izpisa prikazovanje podatkov ni mogoče.	

Pikto / vzrok	Pomen	Ukrep
prosim čakati!	Tahografska kartica še ni do konca vnešena. Priklic funkcij menija ni mogoč.	Ta navodila se avtomatsko izbrišejo po 3 sekundah. Ukrepanje ni potrebno.
 kalibracija v dneh 18	Bliža se naslednji periodični pregled, npr. v 18 dneh. Zahtevani pregledi zaradi tehničnih sprememb se ne morejo upoštevati! Od katerega dne dalje naj bi se ta napotek prikazal, lahko vprogramira avtorizirani servis. ➔ <i>Glej podrobnosti "Obvezni pregledi tahografov" na strani 93.</i>	
 1 poteče v dneh 15	Odobrena tahografska karta bo postala neveljavna čez npr. 15 dni! Od katerega dne dalje naj bi se ta napotek prikazal, lahko vprogramira avtorizirani servis.	
 1 prenos v dneh 7	Naslednja posodobitev voznikove kartice je potrebna npr. v 7 dneh (standardna nastavitve). Od katerega dne dalje naj bi se ta napotek prikazal, lahko vprogramira avtorizirani servis.	

Service Only!

Opis izdelka

Načini obratovanja tahografa DTCO 1381

Tahografska kartica

Shranjeni podatki

Upravljanja s časom

Vzdrževanje in nega

Tehnični podatki

■ Načini obratovanja tahografa DTCO 1381

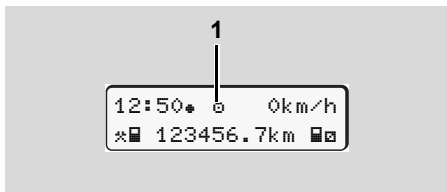

Tahograf DTCO 1381 razpolaga s štirimi načini obratovanja:

- Obratovanje "0"
- Podjetje "1"
- Kontrola "2"
- Nastavitev "T"

Odvisno od tega, katere tahografske kartice so vstavljene, bo tahograf DTCO 1381 avtomatsko preklopil na naslednji način obratovanja:

(1) Prikaz načina obratovanja

Načini obratovanja		Špranja za kartico-1				
		Ni kartice	Voznikova kartica	Kartica podjetja	Kontrolna kartica	Kartica servisne delavnice
Špranja za kartico-2	Ni kartice	Obratovanje	Obratovanje	Podjetje	Kontrola	Nastavitev
	Voznikova kartica	Obratovanje	Obratovanje	Podjetje	Kontrola	Nastavitev
	Kartica podjetja	Podjetje	Podjetje	Podjetje	Obratovanje	Obratovanje
	Kontrolna kartica	Kontrola	Kontrola	Obratovanje	Kontrola	Obratovanje
	Kartica servisne delavnice	Nastavitev	Nastavitev	Obratovanje	Obratovanje	Nastavitev

V teh položajih uporabi tahograf DTCO 1381 samo tahografske kartice, ki so vstavljene v špranji za kartico-1.

■ Tahografska kartica

Z zakonom predpisano tahografsko kartico boste prejeli pri upravnih organih držav članic EU.

► Voznikova kartica

Z voznikovo kartico se voznik identificira na tahografu DTCO 1381. Voznikova kartica je namenjena normalni vožnji in dovoljuje shranjevanje, prikazovanje in izpisovanje ali (pri samo eni vstavljeni voznikovi kartici) prenašanje aktivnosti pod to identiteto.

► Kartica podjetja

Kartica podjetja identificira podjetje in dovoljuje dostop do podatkov podjetja. Kartica podjetja dovoljuje prikazovanje, izpisovanje in prenos shranjenih podatkov na trdem disku kot tudi vstavljene voznikove kartice. Po potrebi (enkrat na napravo) v DTCO 1381 vpišite registrsko tablico in državo članico, kjer je bila opravljena registracija.

Ravno tako obstaja možnost, da s pomočjo sistema za upravljanje z voznim parkom preko daljinskega upravljanja (remote) naložite koristne podatke. Kartica podjetja je namenjena lastnikom in imetnikom vozil.

► Kontrolna kartica

Kontrolna kartica identificira uradno osebo nadzornega organa (npr. policija) in dovoljuje dostop do trdega diska. Tako so vsi shranjeni podatki in podatki vstavljenе voznikove kartice dostopni. Podatki se lahko prikazujejo, izpišejo ali prenesejo preko trdega diska.

► Kartica servisne delavnice

Osebe, ki delajo v pooblaščenih servisnih delavnicah in katere so pooblaščenе za programiranje, nastavljanje, aktiviranje in pregled, prejmejo kartico servisne delavnice.

► Zapora tahografske kartice

Ko tahograf DTCO 1381 sprejme vstavljeno tahografsko kartico, se odvzame kartice mehansko zapre. Odstranitev tahografske kartice je možen le:

- pri stoječem vozilu,
- na zahtevo uporabnika,
- po shranitvi na podlagi določb definiranih podatkov na tahografski kartici.

Avtomatski izmet kartice

Če DTCO 1381 ugotovi motnjo pri komunikaciji kartice, bo ta skušal prenesti obstoječe podatke na tahografsko kartico. Voznik bo dobil informacijo preko sporočila "Izmet kartice" ter bo primoran kartico odstraniti.

Izpis o na zadnje shranjenih aktivnosti voznikove kartice je avtomatično. ► *Glej podrobnosti "Napaka pri komunikaciji kartice." na strani 22.*

► Dostopne pravice tahografskih kartic

Dostopne pravice do shranjenih podatkov na trdem disku tahografa DTCO 1381 so zakonsko določene. Njihov dostop pa je omogočen z ustrežno tahografsko kartico.

		Brez kartice	Voznikova kartica	Kartica podjetja	Kontrolna kartica	Kartica servisne delavnice
Izpisovanje	Podatki o vozniku	X	V	V	V	V
	Podatki o vozilu	T1	T2	T3	V	V
	Podatki o parametrih	V	V	V	V	V
Prikazovanje	Podatki o vozniku	X	V	V	V	V
	Podatki o vozilu	T1	T2	T3	V	V
	Podatki o parametrih	V	V	V	V	V
Shranjevanje	Podatki o vozniku	X	T2	V	V	V
	Podatki o vozilu	X	X	T3	V	V
	Podatki o parametrih	X	X	V	V	V

Podatki o vozniku = Podatki o voznikovi kartici

Podatki o vozilu = Podatki na trdem disku

Podatki o parametrih = Podatki za prilagoditev/
nastavitev naprave

V = Dostopne pravice brez omejitve

T1 = Aktivnosti voznika zadnjih 8 dni brez podatkov o identifikaciji voznika

T2 = Identifikacija voznika samo z vstavljenjo kartico

T3 = Aktivnosti voznika pripadajočega podjetja

X = ni možno

■ Shranjeni podatki

► Voznikova kartica

- Podatki za identifikacijo voznika.

Po vsaki uporabi vozila se shranijo naslednji podatki:

- Uporabljena vozila
- Aktivnosti voznika, ob normalnemu obratovanju najmanj 28 dni.
- Vnos države
- Nastali dogodki / motnje
- Informacije o kontrolnih aktivnostih.
- Specifični pogoji, v katerih se nahaja vozilo na trajektu/vlaku ali v statusu Out of scope.

Če je kapaciteta pomnilnika izčrpana bo tahograf DTCO 1381 nove podatke shranil preko starih.

► Kartica podjetja

- Identificira podjetje in avtorizira dostop do shranjenih podatkov podjetja.

V zvezi z aktivnostmi podjetja so shranjeni naslednji podatki:

- Vrsta aktivnosti
 - Prijava / odjava
 - Prenos podatkov iz trdega diska
 - Prenos podatkov iz voznikove kartice
- Obdobje (od / do), ko je bil opravljen prenos.
- Identifikacija vozila
- Identiteta voznikove kartice, s katere se nalagajo podatki.

► Masovni pomnilnik

- Masovni pomnilnik najmanj 365 koledarskih dni zajema in shranjuje predpisane podatke v skladu z VO(EGS) 3821/85, priloga I B.
- Vrednotenje dejavnosti se izvaja v intervalih po koledarsko minuto, pri čemur DTCO 1381 ovrednoti najdaljšo skupno aktivnost na interval.

- DTCO 1381 lahko shrani približno 168 ur vrednosti hitrosti v ločljivosti ene sekunde. Pri tem na sekundo natančno registrira vrednosti s časom in datumom.
- Shranjene vrednosti hitrosti v minutnih intervalih (ena minuta pred ali ena minuta po izredni zakasnitvi) podpirajo ovrednotenje v primeru nesreče.

Podatke lahko izberete s pomočjo vmesnika za prenos podatkov:

- zakonsko predpisan prenos podatkov 24 ur,
- s specifičnim orodjem za prenos podatkov celotnega masovnega pomnilnika.

► VDO GeoLoc *

Opcijsko je mogoče zapisovanje položaja in podatkov vozila.

- ➔ Glej "VDO GeoLoc ** na strani 18.

■ Upravljanja s časom

Začetek in zaključek vseh vnosov delovnih časov, dežurstev, voženj, odmorov itd. bo tahograf DTCO 1381 shranil v UTC-času.

➔ Časovni pas "0"
= UTC

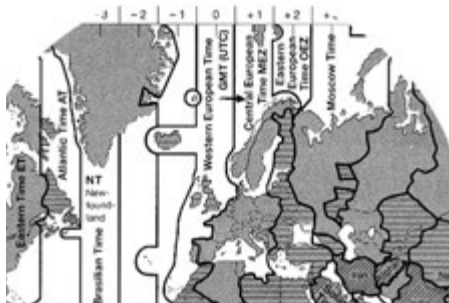

Evropski časovni pas

UTC-čas ustreza časovnemu pasu "0" zemeljske oble, ki je razdeljena na 24 časovnih pasov (-12 ... 0 ... +12).

Tovarniška nastavev časa na prikazovalniku je v UTC-času. Preko funkcije v meniju lahko nastavite lokalni čas.

➔ Glej "Nastavitev lokalnega časa" na strani 68.

Zamik v časovnih pasovih	Države
00:00 (UTC)	UK / P / IRL / IS
+ 01:00 h	A / B / BIH / CZ / D / DK / E / F / H / HR / I / L / M / N / NL / PL / S / SK / SLO / SRB
+ 02:00 h	BG / CY / EST / FIN / GR / LT / LV / RO / TR / UA
+ 03:00 h	RUS

▶ Preračunavanje v UTC-čas

UTC-čas = lokalni čas - (ZO + SO)

ZO = zamik časovnih pasov

SO = poletni čas

(s koncem poletnega časa odpade ta zamik)

(ZO + SO) = nastavljen zamik v tahografu DTCO 1381

Primer:

Lokalni čas v Nemčiji = 15:30 (poletni čas)

UTC-čas = lokalni čas - (ZO + SO)

= 15:30 - (01:00 h + 01:00 h)

UTC-čas = 13:30 Čas

■ Vzdrževanje in nega

► Čiščenje tahografa DTCO 1381

Očistite ohišje, zaslon ter funkcijske tipke za rahlo vlažno krpo ali s čistilno krpo iz mikro vlaknen.



Ne uporabljajte čistilnih sredstev za drgnjenje in poliranje ter nobenih topil, kot so razredčila ali bencin.

► Obvezni pregledi tahografov

Preventivna vzdrževalna dela tahografa DTCO 1381 niso potrebna. Tahograf DTCO 1381 mora tako najmanj vsake dve leti pregledati pooblaščen servisna delavnica glede pravilnega delovanja.

Ponovni pregledi so potrebni, če ...

- so bile opravljene spremembe na vozilu, na primer števcu kilometrov ali obsegu pnevmatik.
- je bilo opravljeno popravilo na tahografu DTCO 1381,
- se je spremenila registracija vozila,
- UTC-čas odstopa za več kot 20 minut.



Poskrbite, da bo tablica pregledov po vsakem pregledu obnovljena in da bo vsebovala predpisane podatke.

Poskrbite, da znotraj določene obveznosti kontrole napajalna napetost DTCO 1381 ne bo v skupnem trajanju odklopljena dlje od 12 mesecev, npr. zaradi odklopa akumulatorja vozila.

► Ravnanje pri popravilu / zamenjavi tahografa DTCO 1381

Pooblaščen servisne delavnice lahko prenesejo podatke iz tahografa DTCO 1381 in jih izročijo ustreznemu podjetju.

V primeru, da prenos shranjenih podatkov zaradi okvare ni mogoč, mora servisna delavnica podjetniku izdati potrdilo o tem.



Arhivirajte podatke in skrbno shranite potrdilo zaradi morebitnih poizvedb.

► Odstranjevanje komponent med odpadke



Prosimo, da tahograf DTCO 1381 skupaj s pripadajočimi sistemskimi komponentami odstranite v odpad v skladu s predpisi o varstvu okolja, ki velja v posamezni državi.

■ Tehnični podatki

► DTCO 1381

Končna vrednost območja meritve	220 km/h (v skladu s prilogo I B) 250 km/h (za drugo uporabo vozila)
LCD-prikazovalnik	2 vrstici vsaka po 16 znakov
Temperatura	Obratovanje: -20 do 70 °C Obratovanje ADR: -20 do 65 °C Lager: -40 do 85 °C
Naptost	24 ali 12 voltov-DC
Napajanje	Pripravljenost: pri obratovanju tipično: max. 30 mA (12 V) max. 5,0 A (12 V) max. 20 mA (24 V) max. 4,2 A (24 V)
Teža	600 g (+/- 50 g)
EMV / EMC	ECE R10
Termična tiskalna naprava	Velikost znakov: 2,1 x 1,5 mm Širina tiska: 24 znakov/vrstica Hitrost: približno 15–30 mm/sek. Izpis diagramov
Razred zaščite	IP 54
Možna dodatna oprema	<ul style="list-style-type: none"> • ADR izvedbe • Specifičen zaslon stranke, osvetlitev zaslona in tipk • Avtomatsko nastavljanje aktivnosti po vžig vklop/izklop • Izpis in prenos podatkov v / n profilov, statusni vhod D1/D2 • VDO Counter / VDO GeoLoc

► Papirnata rolica

Pogoji v okolici	Temperatura: -25 do 70 °C
Mere	Premer: približno 27,5 mm Širina: 56,5 mm Dolžina: približno 8 m
Naroč. št.	1381.90030300 Originalne nadomestne kolute papirja dobite pri vašem pristojnem prodajnem in servisnem centru.
 Prosimo upoštevajte	Uporabljajte (naročajte) samo kolute papirja (originalni papir za tiskanje VDO) na katerih so razvidni tip tahografa (DTCO 1381) z oznako atesta "84" in veljavni znak dovoljenja "174" ali "189".

Piktogrami in izpisi

Pregled piktogramov

Oznake držav

Izpisi

Razlaga izpisov

Zapis pri aktivnostih ali motnjah

Service Only!

■ Pregled piktogramov

Načini obratovanja	
⏪	Podjetje
⏮	Kontrola
⏪	Obratovanje
⏮	Nastavitev
⏮	Stanje ob montaži

Osebe	
⏪	Podjetje
⏮	Kontrolor
⏪	Voznik
⏮	Servisna delavnica / preizkusno mesto
⏮	Proizvajalec

Dopolnitev aktivnosti	
⏮	Dežurstvo
⏪	Vožnja
⏮	Odmor in počitek
⏮	Preostali delovni čas
⏮	Veljavna prekinitvev
?	Neznano

Funkcije naprave	
1	Predal za karte-1; voznik-1
2	Predal za karte-2; voznik-2
📄	Tahografska kartica (prebrana do konca)
—	Tahografska kartica vstavljena; relevantni podatki prebrani
⌚	Čas
🖨	Tiskalnik / izpis
←	Vnos
📄	Prikazovanje
📍	Evidentiranje položaja in podatkov vozila je vklopljeno (npr. VDO GeoLoc *).
📄	Licenčna koda
📄	Zunanji pomnilnik Shranjevanje podatkov (kopiranje)
📄	Prenos podatkov poteka
📄	Senzor
📄	Vozilo / tahograf DTCO 1381
📄	Dimenzije pnevmatik
📄	Oskrba z napetostjo
📄	Daljinski upravljalavec

Ostalo	
!	Aktivnost
×	Motnja
📄	Navodilo za uporabo/ opozorila
📄	Zečetek izmene
+	Kraj
📄	Varnost
➤	Hitrost
⌚	Čas
Σ	Skupno / povzetek
📄	Konec izmene
📄	Ročni vnos aktivnosti voznika

Posebni pogoji	
📄	Kontrolna naprava ni zahtevana
📄	Vožnja s trajektom ali vlakom

Kvalifikatorji	
≥4h	Dnevno
I	Tedensko
II	Na 14 dni
+	Od ali do

► Kombinacija piktogramov

Ostalo	
	Kraj kontrole
	Začetek
	Konec
	Začetek "out of scope": Kontrolna naprava ni zahtevana
	Konec "out of scope"
	Kraj začetka delovnega dne (začetek izmene)
	Kraj zaključka delovnega dne (konec izmene)
	Vozila
	Izpis voznikove kartice
	Izpis vozila / DTCCO 1381
	Vnos vozila / DTCCO 1381
	Prikaz voznikove kartice
	Prikaz vozila / DTCCO 1381
	Lokalni čas
	Trenutni lokalni čas v podjetju
	UTC popravek
	DTCCO verzija

Kartice	
	Voznikova kartica
	Kartica podjetja
	Kontrolna kartica
	Kartica servisne delavnice
	Ni kartice

Vožnja	
	Skupina
	Seštevek časa vožnje dvojnega tedna

Izpisi	
	Dnevne aktivnosti voznika (dnevni podatki) iz voznikove kartice
	Aktivnosti in motnje voznikove kartice
	Dnevne aktivnosti voznika (dnevni podatki) iz tahografa DTCCO 1381
	Aktivnosti in motnje tahografa DTCCO 1381
	Prekoračitve hitrosti
	Tehnični podatki

	Aktivnosti voznika
	Obdobja z aktivnim daljnim upravljanjem
	Diagram hitrosti
	Stanje diagrama D1/D2 *
	Profili hitrosti *
	Profili frekvence vrtenja koles *
	Informacije senzorja
	Varnostne informacije

Prikazovanje	
	Dnevne aktivnosti voznika (dnevni podatki) iz voznikove kartice
	Aktivnosti in motnje voznikove kartice
	Dnevne aktivnosti voznika (dnevni podatki) z vozilom na tahografu / DTCCO 1381
	Aktivnosti in motnje vozila na tahografu / DTCCO 1381
	Prekoračitve hitrosti
	Tehnični podatki
	Podjetje

Aktivnosti	
!	Vstavev neveljavne tahografske kartice
!	Prekrivanje časa
!	Vstavitev voznikove kartice med vožnjo
>>	Prekoračitev hitrosti
!	Napaka v povezavi s senzorjem
!	Nastavite časa (s strani servisne delavnice)
!	Napačna kartica
!	Vožnja bez veljavne voznikove kartice
!	Zadnja kartica ni bila pravilno zaključena
!	Prekinitev oskrbe z napetostjo
!	Kršitev varnosti
>	Kontrola prekoračitve hitrosti
!	Konflikt premika vozila

Motnje	
×	Neppravilno delovanje kartice
×	Motnja prikazovalnika
×	Motnja tiskalnika

×	Notranje motnje tahografa DTCO 1381
×	Napaka pri prenosu
×	Motnja senzorja

Opozorilo na čas vožnje

	Odmor!
--	--------

Ročni vnos

	Vnos "Aktivnosti"
?	Vnos "Neznana aktivnost"
	Vnos "kraja" ob konec izmene
	Vnos "kraja" ob zaključku izmene

Navodila za uporabo

	Napačen vnos
	Ni dostopa do menija
	Prosimo vnesite
	Ni izpisa
	Ni papirja
	Zakasnitev izpisa
	Napaka kartice
	Izmet kartice
	Napačna kartica

	Izmet kartice ni mogoč
	Postopek kasni
	Netočen izpis
	Motnja naprave
	Neveljavno v dneh ...
	Kalibriranje v dneh ...
	Nalaganje voznikove kartice v dneh ...

VDO Counter *

	Preostali čas vožnje
	Začetek naslednje vožnje
	Naslednji čas vožnje
	Preostanek odmora/pavze
	Preostanek časa do začetka dnevnega, tedenskega počitka

■ Oznake držav

Dodelitev oznak	
A	Avstrija
AL	Albanija
AND	Andora
ARM	Armenija
AZ	Azerbejdžan
B	Belgija
BG	Bulgarija
BIH	Bosna in Hercegovina
BY	Belorusija
CH	Švica
CY	Ziper
CZ	Češka Republika
D	Nemčija
DK	Danska
E	Španija ¹⁾
EC	Evropska unija
EST	Estonija
EUR	Preostala Evropa
F	Francija
FIN	Finska

FL	Liechtenstein
FR/FO	Färöer
GE	Gruzija
GR	Grčija
H	Madžarska
HR	Hrvaška
I	Italija
IRL	Irska
IS	Islandija
KZ	Kazahstan
L	Luksemburg
LT	Litva
LV	Latvija
M	Malta
MC	Monaco
MD	Moldavija
MK	Makedonija
MNE	Črna gora
N	Norveška
NL	Nizozemska
P	Portugalska

PL	Poljska
RO	Romunija
RSM	San Marino
RUS	Ruska federacija
S	Švedska
SK	Slovaška
SLO	Slovenija
SRB	Srbija
TM	Turkmenistan
TR	Turčija
UA	Ukrajina
UK	Združeno kraljevstvo, Alderney, Guernsey, Jersey, Isle of Man, Gibraltar
UZ	Uzbekistan
V	Vatikan
WLD	Preostali svet

1) ➔ Glej "Oznake regij" na strani 100.

► Oznake regij

Dodelitev vrednosti – Španija

AN	Andaluzija
AR	Aragonija
AST	AsturijaCKantabrija
C	Kantabrien
CAT	Katalonija
CL	Kastilija-León
CM	Kastilija-La Mancha
CV	Valencia
EXT	Extremadura
G	Galicijal
IB	Balearski otokil
IC	Kanarski otokil
LR	La Rioja
M	Madrid
MU	Murcia
NA	Navarra
PV	Baskija

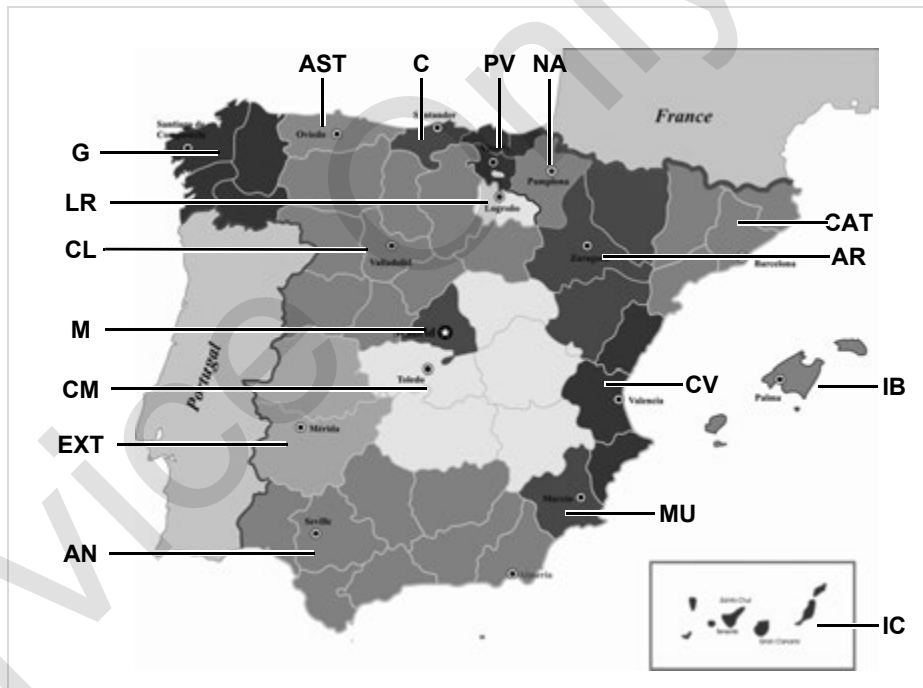

■ Izpisi

► Dnevni izpis voznikove kartice

1	▼ 26.11.2017 14:55 (UTC)
2	24h▼
3	□ Schmitt Peter □□□ /12345678901234 5 6
3a	○ Rosenz Winfried □□□ /45678901234567 7 8 04.01.2018
4	A ABC12345678901234 D /VS VM 612
5	B Continental Automotive GmbH 1381.12345678901
6	T NFZ-Profi Service & Ve rtrieb TMD /87654321087654 3 2 02.04.2016
7	□□□ /12345678901234 5 6 □ 11.11.2017 11:11 ▼
8	25.11.2017 310
8a	? 00:00 06h00 □ 06:00 00h17
8b	A D /VS VM 612 95 872 km

8c	* 06:17 00h45 * 07:02 00h39 □□ ○ 07:41 01h19 □□ 95 958 km# 86 km
8e	
8a	? 09:00 00h24 2
8b	A S /LCR 243 205 002 km
8c	□ 09:24 02h30 □□ * 11:54 00h39
8a	? 12:33 00h10 1
8c	○ 12:43 02h27 H 15:10 01h12 □ 16:22 00h16 □ 16:38 00h42 16:38 — A —
8d	○ 17:20 00h52 * 18:12 00h24 H 18:36 00h02 205 408 km# 231 km
8e	
8a	? 18:38 05h22 2
11	• •06:00 D 95 872 km H•09:00 D 95 958 km
11a	• •09:24 D 205 002 km H•12:33 D 205 177 km • •12:43 D 205 177 km

11d	H•18:38 CH 205 408 km ○ 04h54 317 km * 02h27 □ 03h29 H 01h14 ? 11h56 □□ 04h28
12	!x□ x□ 0 10.11.2017 12:45 00h04 A D /VS VM 612
12c	!□ 0 05.08.2017 09:23 !34 (0) 00h01 A D /VS VM 612
13	A D /VS VM 612 !x□ >> 5 15.11.2017 16:42 (2) 00h12 □□□ /98765432109876 5 4 □□□ /12345678901234 5 6
13c	>> 4 15.10.2017 11:10 (95) 00h30 □□□ /45678901234567 7 8 □□□ /12345678901234 5 6 x□ 0 10.11.2017 12:45 00h04 □□□ /45678901234567 7 8
22	□ Friedrichshafen □ Schmitt Peter □ Rosenz Winfried

Posebnost pri "Dnevnem izpisu voznikove kartice"

8f

12345678901234 5 6
11.11.2017 11:11
25.11.2017 310
-----? !00 ?-----

? 00:00 06h00
06:00 00h17
-----1-----

8g

A D /VS VM 612
95 872 km
* 06:17 00h45
* 07:02 00h39 00
07:41
-----Σ----- km

* 06:00 D
95 872 km
00h00 km

8h

25.11.2017 310
-----OUT-----
-----1-----
A D /VS VM 612
95 872 km
H 00:00 07h02
* 07:02 00h39

► Aktivnosti / motnje na voznikovi kartici

1

2

3

3a

4

12a

12c

▼ 11.11.2017 11:11 (UTC)
!x▼

□ Schmitt Peter
12345678901234 5 6

○ Rosenz Winfried
DK /45678901234567 7 8 04.01.2018

A ABC12345678901234 D /VS VM 612
!† 04.04.2017 02:14 06h03
A S /LCR 243

!00 04.11.2017 18:12 00h01
A D /VS VM 612

!00 10.02.2017 08:12 00h05
A D /S VD 432

!† 12.12.2016 10:15 00h10
A D /VS VM 612

!L 10.05.2017 08:45 00h01
A D /VS VM 612

12c

12b

12c

22

!00 05.08.2017 09:23 !22 00h01
A D /VS VM 612

!00 17.04.2017 16:04 !11 01h02
A D /VS VM 612

x00 10.11.2017 12:45 00h04
A D /VS VM 612

x00 11.02.2017 18:02 00h03
A D /VS VM 612

xL 20.12.2016 01:54 00h04
A D /S VD 432

!00 Wm
!00 Schmitt Peter
!00 Rosenz Winfried

► Dnevni izpis na vozilu

1	▼ 27.11.2017 16:55 (UTC)
2	24hA▼
3	□ Schmitt Peter □ID /12345678901234 5 6
4	A ABC12345678901234 D /VS VM 612
5	□ Continental Automotive GmbH 1381.12345678901
6	T NFZ-Profi Service & Ve rtrieb TID /87654321087654 3 2 T 02.04.2016
7	□ID /12345678901234 5 6 □ 11.11.2017 11:11 ▼
9	25.11.2017 95 872 - 96 284 km
10	1
10a	□ 95 872 km H 00:00 06h17 95 872 km 0 km
10b	□ Rosenz Winfried □DK /45678901234567 7 8 04.01.2018
10c	A+S /LCR 243 24.11.2017 18:54
10d	95 872 km M

10e	* 06:17 00h45 * 07:02 00h39 ○○ ○ 07:41 01h19 ○○ 95 958 km: 86 km
10g	□ 95 958 km
10a	* 09:00 00h05 95 958 km: 0 km
10b	□ Mustermann Heinz-Dieter □F /12345678901234 5 6 16.06.2017
10c	A+D /M MS 680 24.11.2015 18:54
10d	95 958 km
10f	* 09:05 00h25 ○ 09:30 02h55 □ 12:25 01h18 12:25
10e	○ 13:43 00h03 * 13:46 00h02 ○○ ○ 13:48 00h45 ○○ * 14:33 00h35 ○○ H 15:08 01h02 ○○ 96 206 km: 248 km
10g	□ 96 206 km H 16:10 00h20 96 206 km: 0 km
	□ Anton Max □A /56789567895678 9 5 25.10.2017

10a	A+D /VS VM 612 25.11.2017 16:30 96 206 km ○ 16:30 00h56 * 17:26 01h11 96 274 km: 68 km
10a	□ 96 274 km * 18:37 00h23 ○ 19:00 00h21 H 19:21 04h39 96 284 km: 10 km
10h	2
10a	□ 95 872 km H 00:00 07h02 H 00:00 07h02
11	Σ
11a	1□ 00h21 10 km * 00h28 □ 00h00 H 11h16
11c	2□ * 00h00 □ 12h16 H 07h02
11e	□ Rosenz Winfried □DK /45678901234567 7 8 H 09:00 D 95 958 km ○ 01h19 86 km * 01h24 □ 00h00 H 00h00 ○ 01h58

↓

13	!xA !e 1 25.11.2017 19:01 (1) 00:20
13c	>> 5 15.11.2017 16:42 (2) 00h12 eD /98765432109876 5 4 eF /12345678901234 5 6 x 0 10.11.2017 12:45 00h04 eDK /45678901234567 7 8
21	-----iRe----- e+ 17.11.2017 14:34 +e 17.11.2017 15:29
22	! * <i>Lindau</i> ! * <i>Schmitt Peter</i> e+ +e e o

Posebnost pri "Dnevni izpis na vozilu"

9

10i	-----1----- -----OUT----- e Rosenz Winfried eDK /45678901234567 7 8 04.01.2018 A+S /LCR 243
-----	---

► Aktivnosti / motnje vozila

1	▼ 24.10.2017 16:07 (UTC)
2	!xA
3	! Schmitt Peter eD /12345678901234 5 6
4	A ABC12345678901234 D /US VM 612
13a	! 0 10.08.2017 08:12 (0) 00h01 eD /12345678901234 5 6 eF /12345678901234 5 6
13c	! 0 10.08.2017 08:20 (0) 00h03 eD /12345678901234 5 6 eF /12345678901234 5 6
	!e 1 15.10.2017 07:02 (1) 00h54
	!e 2 15.10.2017 07:02 (1) 00h54
	!e 3 15.03.2016 07:56 (1) 00h01 eF /12345678901234 5 6 eB /22335578901234 1 2
	>> 4 15.10.2017 11:10 (95) 00h30 eDK /45678901234567 7 8 eF /12345678901234 5 6

↓

↓

13b	! 0 17.04.2017 16:04 !17 (0) 01h02 eDK /45678901234567 7 8 eF /12345678901234 5 6 eDK /54321987654321 9 8
13c	! 0 05.08.2017 09:23 !22 (0) 00h01 eDK /45678901234567 7 8 -----xA----- x 0 10.08.2017 07:00 00h02 eD /12341234123412 3 4
	x 0 05.05.2016 07:15 00h14 eD /12345678901234 5 6 eF /12345678901234 5 6
	x 6 05.05.2016 07:15 00h14 eD /12345678901234 5 6 eF /12345678901234 5 6
	x 0 12.09.2017 21:00 00h01
22	! * <i>Lindau</i> ! * <i>Schmitt Peter</i> e+ +e e

► Prekoračitev hitrosti

1	▼ 24.10.2017 14:50 (UTC)
2	>>▼ 90 km/h
3	○ Mustermann Heinz-Dieter ○MF /12345678901234 5 6 16.06.2017
4	A ABC12345678901234 D /VS VM 612
19	>>13.03.2017 14:15 >>17.04.2017 17:44 (7)
20	>>24.05.2016 14:02 00h06 98 km/h 92 km/h (1)
20c	○ Förster Thomas ○MD /98765432109876 5 4 >>(365)
20a	>>15.10.2017 11:10 00h30 98 km/h 95 km/h (95) ○ Rosenz Winfried ○DK /45678901234567 7 8
20b	>>16.05.2017 17:10 00h15 94 km/h 92 km/h (12)
20c	○ Mustermann Heinz-Dieter ○MF /12345678901234 5 6
22	○ ○ Mustermann Heinz

► Tehnični podatki

1	▼ 25.10.2017 14:50 (UTC)
2	TeV
3	○ Spedition Mustermüller ○MD /12341234123412 3 4
3a	○ Mustermann Heinz-Dieter ○MF /12345678901234 5 6 16.06.2017
4	A ABC12345678901234 D /VS VM 612
14	B Continental Automotive GmbH H.-Hertz-Str.45 78052 VS-Villineen 1381.12345678901234567 e1-84 12345678 2017 V xxxx 17.04.2017
15	ll 87654321 e1-175 08.03.2016
16	T Fa. Mustermann & NFZ- Hersteller Schillerstr. 10 Muster kirchen
16a	TMD /89012345678901 8 9 21.01.2017
16b	T 08.03.2016 (1) A ABC12345678901234

17	le 08.03.2016 14:00 e 08.03.2016 15:00 T Fa. Mustermann & NFZ- Hersteller Schillerstr. 10 Muster kirchen TMD /45678901234567 8 9 21.01.2015
17a	le 28.08.2016 13:00 e 28.08.2016 13:26 T Kienzle ARGO GMBH Bismarckstr. 19 Berlin -Steslitz TMD /89012345678901 5 6 19.10.2015
18	! 18.10.2017 06:34 x 30.09.2017 18:15 -B ATTACHMENT
26	SMUM V xx.xx
27	CAN: 1 Source: speed Gain: 0.00390625 Factor: 0.926
28	CR(EU) No.1266/2009: XX
29	Seal: ????????

► Aktivnosti voznika

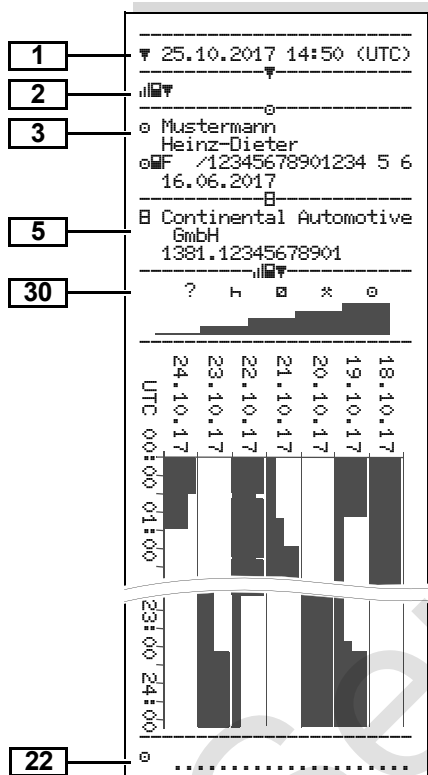

► Diagram hitrosti

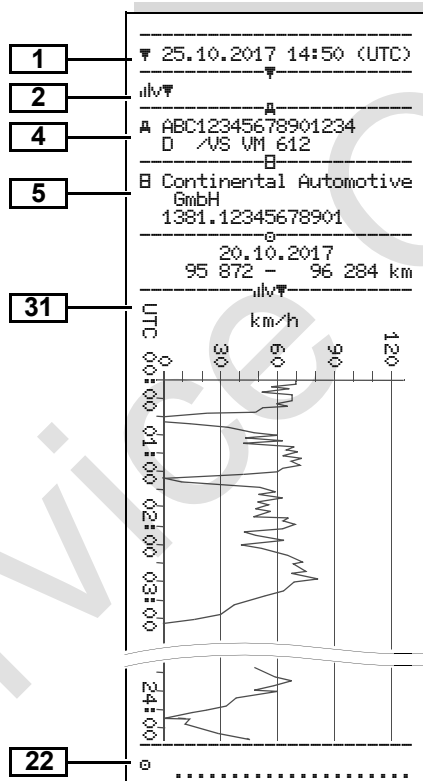

► Stanje diagrama D1/D2 *

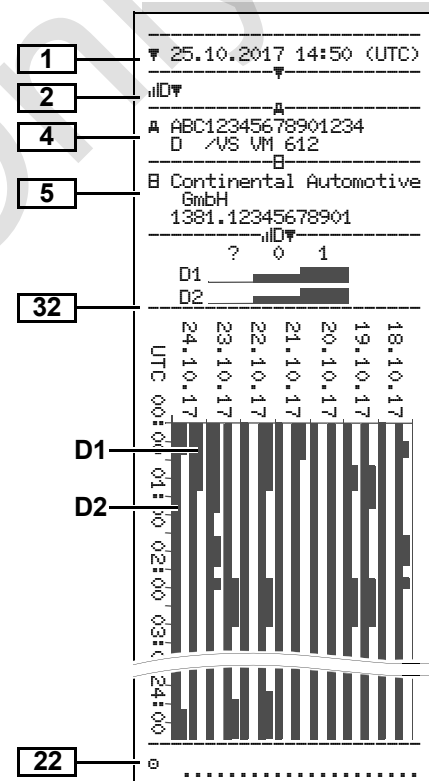

► Nastavitve hitrosti *

1 27.11.2017 17:05 (UTC)

2 %v▼

3 Spedition Mustermüller
D /12341234123412 3 4

4 ABC12345678901234
D /VS VM 612

25.11.2017 00:00
25.11.2017 06:17
--- km/h

112 <=v< 221 00h0v

23 Mustermann
Heinz-Dieter
25.11.2017 18:37
26.11.2017 00:00

km/h	
0 <=v<	1 05h02
1 <=v<	10 00h01
10 <=v<	16 00h02
16 <=v<	24 00h04
24 <=v<	32 00h05
32 <=v<	40 00h05
40 <=v<	48 00h04
48 <=v<	56 00h00
56 <=v<	64 00h00
64 <=v<	72 00h00
72 <=v<	80 00h00
80 <=v<	88 00h00
88 <=v<	96 00h00
96 <=v<	104 00h00
104 <=v<	112 00h00
112 <=v<	221 00h00

22

► Nastavitve frekvence vrtenja koles *

1 27.11.2017 17:05 (UTC)

2 %n▼

3 Spedition Mustermüller
D /12341234123412 3 4

4 ABC12345678901234
D /VS VM 612

25.11.2017 00:00
25.11.2017 06:17
--- rpm

3281 <=n< * 00h0v

23 Mustermann
Heinz-Dieter
25.11.2017 18:37
26.11.2017 00:00

rpm	
0 <=n<	1 05h02
1 <=n<	234 00h00
234 <=n<	469 00h00
469 <=n<	703 00h00
703 <=n<	938 00h00
938 <=n<	1172 00h00
1172 <=n<	1406 00h03
1406 <=n<	1641 00h03
1641 <=n<	1875 00h04
1875 <=n<	2109 00h09
2109 <=n<	2344 00h02
2344 <=n<	2578 00h00
2578 <=n<	2812 00h00
2812 <=n<	3047 00h00
3047 <=n<	3281 00h00
3281 <=n<	* 00h00

25

22

► Izpis v lokalnem času

33 !!! No legal printout!!!

34 25.11.2017 01:00
26.11.2017 01:00
UTC +01h00

35 26.11.2017 15:55 (LOC)

36 24h▼

Rosenz
Winfried
D /45678901234567 7 8
04.01.2018

ABC12345678901234
D /VS VM 612

Continental Automotive
GmbH
1381.12345678901

NFZ-Profi Service & Ve
rtrieb
T /87654321087654 3 2
T 02.04.2016

D /12345678901234 5 6
11.11.2017 12:11 ▼

■ Razlage izpisov

☞ Na željo izpis lahko opremimo z logom podjetja.

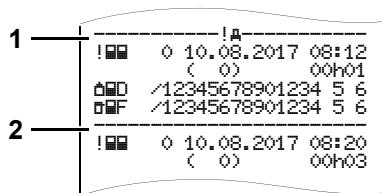

Vsak izpis je sestavljen iz nizanja različnih podatkovnih blokov, ki se prikazujejo s pomočjo blokovnega označevalca (1).

Podatkovni blok vsebuje enega ali več zapisov, ki se prikazujejo s pomočjo označevalca zapisov (2).

Neposredno po blokovni oznaki se izpiše oznaka zapisa!

► Legenda podatkovnih blokov

1	Datum in čas izpisa UTC-časa
2	<p>Vrsta izpisa:</p> <p>24h = Dnevni izpis voznikove kartice</p> <p>!x = Aktivnosti / motnje na voznikovi kartici</p> <p>24hA = Dnevni izpis tahografa DTCO 1381</p> <p>!A = Aktivnosti / motnje tahografa DTCO 1381</p> <p>>> = Prekoračitev hitrosti</p> <p>Dodatno bo tudi natisnjena nastavljena vrednost zakonsko najvišje dovoljene hitrosti.</p> <p>T = Tehnični podatki tahografa DTCO 1381</p> <p>! = Aktivnosti voznika</p> <p>!v = Diagram hitrosti</p> <p>Opcijski izpisi:</p> <p>!D = Stanje diagrama D1/D2 *</p> <p>%v = Nastavitve hitrosti *</p> <p>%n = Nastavitve frekvence vrtenja koles *</p>

3	<p>Podatki o lastniku vstavljene tahografske kartice:</p> <p>☐ = Kontrolor</p> <p>☐ = Voznik</p> <p>☐ = Podjetje</p> <p>T = Servisna delavnica / preizkusno mesto</p> <ul style="list-style-type: none"> • Priimek • Ime • Karakteristike kartice • Kartica je veljavna do ... <p>Pri tahografski kartici, ki ni vezana na osebo se namesto priimka izpiše ime preizkusnega mesta, podjetja ali servisne delavnice.</p>
3a	Podatki o lastniku naslednje tahografske kartice
4	<p>Identifikacija vozila:</p> <ul style="list-style-type: none"> • Identifikacijska številka vozila • Oznaka države članice in registracija vozila
5	<p>Identifikacija tahografa:</p> <ul style="list-style-type: none"> • Proizvajalec tahografa • Številka tahografa DTCO 1381

6	Zadnja nastavitve tahografa: <ul style="list-style-type: none"> • Ime servisne delavnice • Identifikacija kartice servisne delavnice • Datum nastavitve
7	Zadnja kontrola: <ul style="list-style-type: none"> • Identifikacija kontrolne kartice • Datum, čas in vrsta kontrole ☐ = Prenos podatkov iz voznikove kartice ☒ = Prenos podatkov iz tahografa DTCO 1381 ☒ = Tiskanje ☐ = Prikazovanje
8	Seznam vseh aktivnosti voznika po vrstnem redu nastanka: <ul style="list-style-type: none"> • Koledarski dan izpisa in števec prisotnosti (število dni uporabe kartice.)
8a	? = Obdobje nevstavljenih kartic: <ul style="list-style-type: none"> • Ročno vnešena aktivnost po vstavitvi voznikove kartice s piktogramom, začetek in trajanje.

8b	Vstavitve voznikove kartice v zarezo (špranjo za kartico-1 ali -2): <ul style="list-style-type: none"> • Oznaka države članice in registracija vozila • Stanje kilometrov ob vstavitvi kartice
8c	Aktivnosti na voznikovi kartici: <ul style="list-style-type: none"> • Začetek in trajanje in status upravljanja z vozilom ☒☒ = Skupinsko obratovanje
8d	Posebni pogoji: <ul style="list-style-type: none"> • Čas vnosa in piktogram v primeru: trajekt ali vlak
8e	Odstranitev voznikove kartice: <ul style="list-style-type: none"> • Stanje kilometrov in prevožena pot od zadnje vstavitve
8f	Opozorilo: Možna je inkonsistenca zapisa podatkov, ker je ta dan dvakrat shranjen na tahografski kartici.
8g	Aktivnost ni zaključena: <ul style="list-style-type: none"> • Pri izpisu z vstavljenimi voznikovo kartico je lahko izpis trajanja aktivnosti in povzetek dneva nepopoln.
8h	Specifičen pogoj "OUT of scope" je bil ob začetku dneva vklopljen.

9	Začetek seznama vseh voznikovih aktivnosti na tahografu DTCO 1381: <ul style="list-style-type: none"> • Koledarski dan izpisa • Stanje kilometrov ob 00:00 in 23:59 uri
10	Kronologija vseh aktivnosti špranje za kartico-1
10a	Obdobje, ko v špranjo za kartico ni bila vstavljena voznikova kartica-1: <ul style="list-style-type: none"> • Stanje kilometrov na začetku obdobja • Nastavljene aktivnosti v tem obdobju • Stanje kilometrov na koncu obdobja in prevožena pot
10b	Vstavitve voznikove kartice: <ul style="list-style-type: none"> • Priimek voznika • Priimek voznika • Karakteristike kartice • Kartica je veljavna do ...
10c	<ul style="list-style-type: none"> • Oznaka države članice in uradna registracija predhodnega vozila • Datum in čas odstranitve kartice iz predhodnega vozila



10d	<ul style="list-style-type: none"> Števec kilometrov pri vstavitvi voznikove kartice M = izveden je bil ročni vnos.
10e	<p>Seznam aktivnosti:</p> <ul style="list-style-type: none"> Piktogram aktivnosti, začetek in trajanje ter status upravljanja vozila ☐☐ = Skupinsko obratovanje
10f	<p>Vnos posebnih pogojev:</p> <ul style="list-style-type: none"> Čas vnosa in piktogram pogoja ♣ = Vožnja s trajektom ali vlakom ☐UT+ = Začetek (kontrolna naprava ni zahtevana) +☐UT = Konec
10g	<p>Odstranitev voznikove kartice:</p> <ul style="list-style-type: none"> Stanje kilometrov in prevožena pot
10h	Kronologija vseh aktivnosti špranje za kartico-2
10i	Specifičen pogoj "OUT of scope" je bil ob začetku dneva vklopljen.
11	Povzetek dneva

11a	<p>Vnešeni kraji:</p> <ul style="list-style-type: none"> ♣ = Začetek, konec države in po potrebi regije ♠ = Konec države in po potrebi regije Stanje kilometrov vozila
11b	<p>Povzetek časov, ko v špranji za katico-1 ni bilo vstavljenе voznikove kartice-1:</p> <ul style="list-style-type: none"> Vnešeni kraji in kronološko zaporedje (v primeru nobenega vnosa) Vse aktivnosti špranje za kartico-1
11c	<p>Povzetek časov, ko v špranji za katico-1 ni bilo vstavljenе voznikove kartice-2:</p> <ul style="list-style-type: none"> Vnešeni kraji in kronološko zaporedje (v primeru nobenega vnosa) Vse aktivnosti špranje za kartico-2
11d	<p>Dnevni povzetek "vse aktivnosti" na voznikov kartici:</p> <ul style="list-style-type: none"> Skupna vožnja in prevožena pot

11e	<p>Povzetek aktivnosti, kronološko urejeno po vozniku (za vsakega voznika, komulativno za obe špranji za kartico):</p> <ul style="list-style-type: none"> Priimek, ime, identifikacija kartice voznika ♣ = Začetek, konec države in po potrebi regije ♠ = Konec države in po potrebi regije Aktivnosti tega voznika: skupna vožnja in prevožena pot, skupni delovni čas in dežurstva, skupni čas počitka in skupinskega dela.
12	Seznam zadnjih pet shranjenih aktivnosti ali motenj na voznikovi kartici.
12a	Seznam vseh shranjenih aktivnosti na voznikovi kartici urejen po vrsti napake in datumu. ↻↻

12b	Seznam vseh shranjenih motenj na voznikovi kartici urejen po vrsti napake in datumu.
12c	Zapis aktivnosti ali motnje. <i>Vrstica 1:</i> <ul style="list-style-type: none"> Piktogramm aktivnosti ali motnje Datum in začetek <i>Vrstica 2:</i> <ul style="list-style-type: none"> Aktivnosti, ki se uvrščajo med kršitve varnosti se razčlenijo preko dodatne kode ➔ <i>Glej "Zapis pri aktivnostih ali motnjah" na strani 115.</i> Trajanje aktivnosti ali motnje <i>Vrstica 3:</i> <ul style="list-style-type: none"> Oznaka države in uradna registracija vozila v katerem so aktivnosti ali motnje nastopile.
13	Seznam zadnjih pet shranjenih ali še aktivnih dogodkov/motenj tahografa DTCO 1381.
13a	Seznam vseh zabeleženih ali še trajajočih aktivnosti tahografa DTCO 1381.

13b	Seznam vseh zabeleženih ali še trajajočih motenj tahografa DTCO 1381.
13c	Zapis aktivnosti ali motnje. <i>Vrstica 1:</i> <ul style="list-style-type: none"> Piktogram aktivnosti ali motnje Koda zapisa. ➔ <i>Glej "Zapis pri aktivnostih ali motnjah" na strani 115.</i> Datum in začetek <i>Vrstica 2:</i> <ul style="list-style-type: none"> Aktivnosti, ki se uvrščajo med kršitve varnosti se razčlenijo preko dodatne kode. ➔ <i>Glej "Koda za podrobnejši opis" na strani 117.</i> Število podobnih aktivnosti v tem dnevu. ➔ <i>Glej "Število podobnih dogodkov" na strani 116.</i> Trajanje aktivnosti ali motnje

	<i>Vrstica 3:</i> <ul style="list-style-type: none"> Identifikacija ob začetku ali na koncu aktivnosti ali motnje vstavljene voznikove kartice (največ štirje vnosi). "----" se prikaže, ko ni vstavljene voznikove kartice.
14	Identifikacija tahografa: <ul style="list-style-type: none"> Proizvajalec tahografa Naslov proizvajalca tahografa Številka naprave Številka in atest Serijska številka Leto izdelave Verzija in datum instalacije programske opreme
15	Identifikacija senzorja: <ul style="list-style-type: none"> Serijska številka Številka in atest Datum prve vgradnje (prva povezava z DTCO 1381)
16	Datum nastavitve

<p>16a</p>	<p>Seznam podatkov o nastavitvi (v zapisih):</p> <ul style="list-style-type: none"> • Ime in naslov servisne delavnice • Identifikacija kartice servisne delavnice • Kartica servisne delavnice veljavna do ... 	<ul style="list-style-type: none"> • Identifikacijska številka vozila • Oznaka države in uradna registracija • ω = Frekvenca vrtenja koles vozila • k = Nastavljena konstanta v tahografu DTCO 1381 za prilagoditev hitrosti • l = Dejanski obseg pnevmatik • \bullet = Velikost pnevmatik • \gt = Zakonsko dovoljena najvišja hitrost • Staro in novo stanje kilometrov 	<ul style="list-style-type: none"> • Identifikacija kartice servisne delavnice • Kartica servisne delavnice veljavna do ... <p>Opomba: Iz 2. podatkovnega zapisa je razvidno, da je bil nastavljen UTC-čas popravljen s strani pooblaščenih servisne delavnice.</p>
<p>16b</p>	<ul style="list-style-type: none"> • Datum in namen nastavitve: 1 = Aktiviranje; zapis znanih podatkov o nastavitvah v času aktiviranja • 2 = Prva vgradnja; prvi podatki o nastavitvah po aktiviranju tahografa DTCO 1381 • 3 = Vgradnja po popravilu – nadomestna naprava; prvi podatki o nastavitvah v sedanjem vozilu • 4 = Redna kontrola; podatki o nastavitvah po ponovni kontroli • 5 = Vnos uradne registracije s strani podjetnika • 6 = IMS-izklop 	<p>17 Nastavitev časa</p>	<p>18 Zapis zadnje aktivnosti in zadnje motnje:</p> <ul style="list-style-type: none"> • ! = najnovejša aktivnost, datum in čas • \times = najnovejša motnja, datum in čas
		<p>17a Seznam vseh razpoložljivih podatkov o nastavitvi časa:</p> <ul style="list-style-type: none"> • Datum in čas, star • Datum in čas, spremenjen • Ime servisne delavnice, ki je nastavila čas • Naslov servisne delavnice 	<p>19 Informacije pri kontroli "prekoračitev hitrosti":</p> <ul style="list-style-type: none"> • Datum in čas zadnje kontrole • Datum in čas prekoračitve hitrosti od zadnje kontrole kot tudi število nadaljnjih prekoračitev.
			<p>20 Prva prekoračitev hitrosti od zadnje nastavitve dalje.</p>
			<p>20a 5 najbolj hudih prekoračitev hitrosti zadnjih 365 dni.</p>

<p>20b Zadnjih 10 zabeleženih prekoračitev hitrosti. Pri tem se za vsak dan shrani najbolj huda prekoračitev hitrosti.</p>	<p>21 Obdobja z aktivnim daljnim upravljanjem:</p> <ul style="list-style-type: none"> ☒+ = Začetni čas +☒ = Končni čas <p>Opomba: Izvede se izpis vseh aktivnosti voznika v kronološkem zaporedju ločen po vozniku-1 / -2. Izvede se izpis s časoma obeh voznikov tudi, če pri času obeh ni nobene razlike.</p>	<p>23</p> <ul style="list-style-type: none"> Začetek zapisa nastavitve z datumom in časom Konec zapisa nastavitve z datumom in časom <p>Novi profili se ustvarijo:</p> <ul style="list-style-type: none"> Z vstavljanjem / odstranjevanjem tahografske kartice v špranjo za kartico 1 Z dnevno menjavo S popravkom UTC-časa S prekinitvijo napetosti.
<p>20c Vnosi prekoračitev hitrosti (kronološko urejeno od najvišje prekoračitve do --hitrosti):</p> <ul style="list-style-type: none"> Datum, čas in trajanje prekoračitve Najvišja hitrost in --hitrosti prekoračitev ter število podobnih dogodkov tega dne. Priimek voznika Ime voznika Identifikacija voznikove kartice <p>Opomba: Če v bloku ni zapisa o prekoračitvi hitrosti se prikaže "☒----".</p>	<p>22 Lastnoročni zapisi:</p> <ul style="list-style-type: none"> ☒# = Kraj kontrole ☒ = Podpis kontrolorja ☒+ = Začetni čas +☒ = Končni čas ☒ = Podpis voznika 	<p>24 Zapis nastavitvev hitrosti:</p> <ul style="list-style-type: none"> Seznam definiranih območij hitrosti in čas trajanja v tem območju Območje: $0 \leq v < 1 =$ Mirovanje vozila <p>Nastavitve hitrosti so razdeljene na 16 con. Posamezna področja se lahko nastavijo individualno pri instalaciji</p>
	<p>23 Podatki o lastniku kartice prikazane nastavitve:</p> <ul style="list-style-type: none"> Priimek voznika Ime voznika Karakteristike kartice <p>Opomba: Manjkajoči podatki o lastniku kartice pomeni: v špranji za kartico 1 ni vstavljen voznikove kartice.</p>	

<p>25</p>	<p>Zapis nastavitve frekvenc vrtljajev motorja:</p> <ul style="list-style-type: none"> Seznam definiranih območij frekvenc vrtljajev motorja in čas trajanja v tem območju Območje: $0 \leq n < 1$ = Motor je izključen Območje: $3281 \leq n < x$ = neskončno <p>Nastavitve frekvenc vrtljajev motorja so razdeljene na 16 con. Posamezna področja se lahko nastavijo individualno pri instalaciji.</p>	<ul style="list-style-type: none"> Gain: Faktor za preračunavanje izenačevanja merske enote med "neodvisen vir signala" in signalom dajalca. Factor: Faktor za prilagoditev na signal dajalca. 	<p>32</p> <p>Zapis dodatnih delovnih skupin, kot so uporaba modre luči, sirene, itd.:</p> <ul style="list-style-type: none"> Legenda simbolov Od izbranega dneva naprej sledi diagram dostopov do stanj D1/D2 zadnjih 7 koledarskih dni.
<p>26</p>	<p>Specifični podatki proizvajalca:</p> <ul style="list-style-type: none"> Številka verzije nadgradnega modula programske opreme (SWUM) 	<p>28</p> <p>Podatki o podprtemu dajalniku:</p> <ul style="list-style-type: none"> OK: Priključen dajalnik (KITAS2+) je v skladu z določbami 161a (CR(EU) št. 1266/2009). <p>?: Dajalnik mora pregledati pooblaščen delavnik.</p>	<p>33</p> <p>Prosimo upoštevajte: Prepovedan izpis!</p> <p>Skladno z uredbo (npr. dolžnost shranjevanja) je izpis v lokalnem času neveljaven!</p>
<p>27</p>	<p>Konfiguracija "neodvisnega signala gibanja"</p> <ul style="list-style-type: none"> Chan: Vtič za prenos podatkov vozila 1 ali 2 Source: Vir signala; speed = ABS / wheel = število vrtljajev kolesa / odometer (GPS) = GPS naprava 	<p>29</p> <p>Število pečata na ohišju DTCO 1381.</p>	<p>34</p> <p>Obdobje izpisa v lokalnem času:</p> <ul style="list-style-type: none"> ⊕ = Začetek zapisovanja ⊕ = Konec zapisovanja UTC +01h00 = Razlika med UTC-časom in lokalnim časom.
<p>28</p>	<p>30</p> <p>Zapis aktivnosti:</p> <ul style="list-style-type: none"> Legenda simbolov Od izbranega dneva naprej sledi diagram aktivnosti zadnjih 7 koledarskih dni. 	<p>31</p> <p>Zapis poteka hitrosti izbranega dne.</p>	<p>35</p> <p>Datum in čas izpisa v lokalnem času (LOC).</p>
<p>29</p>	<p>31</p> <p>Zapis poteka hitrosti izbranega dne.</p>	<p>32</p> <p>Zapis poteka hitrosti izbranega dne.</p>	<p>36</p> <p>Vrsta izpisa npr. "24h" v lokalnem času "h".</p>

■ Zapis pri aktivnostih ali motnjah

Pri vsakem zaznavanju aktivnosti ali motnje, tahograf DTCO 1381 registrira in shrani podatke po v naprej določenih pravilih.

1	12345678901234 5 6 22335578901234 1 2 4 15.10.2017 11:10 (45) 00h30 45678901234567 7 8 12345678901234 5 6
2	

(1) Zapis

(2) Število podobnih aktivnosti tega dne

Zapis (1) označi, zakaj je bila aktivnost ali motnja zabeležena. Dogodki iste vrste, ki so se večkrat zgodili istega dn (2).

► Kodiranje zapisa

Naslednji pregled prikazuje aktivnosti in motnje urejene po vrsti napake (vzrok) in določitvi zapisa:

Aktivnosti		
Pikto / vzrok		Vzrok
!■	Napačna kartica ²⁾	0
!□	Vožnja brez veljavne kartice ²⁾	1 / 2 / 7
!□	Vstavljanje med vožnjo	3
!■	Kartica ni zaprta	0
➤➤	Prevelika hitrost ²⁾	4 / 5 / 6
!+	Prekinitev napetosti	1 / 2 / 7
!■	Motnja dajalnika	1 / 2 / 7
!■	Konflikt v gibanju ²⁾	1 / 2
!■	Kršitev varnosti	0
!□	Prekrivanje časa ¹⁾	–
!■	Neveljavna kartica ³⁾	–

Motnje		
Pikto / vzrok		Vzrok
×■	Napaka kartice	0
×■	Motnje naprave	0 / 6
×■	Motnja tiskalnika	0 / 6
×□	Motnje prikazovalnika	0 / 6
×+	Motnje pri prenosu	0 / 6
×■	Motnje dajalnika	0 / 6

¹⁾ Ta aktivnost se shrani samo na voznikovi kartici.

²⁾ Ta dogodek / napaka se shrani samo v DTCO 1381.

³⁾ Te aktivnosti tahograf DTCO 1381 ne shrani.



Pregled zapisov

- 0 = Ena od 10 najnovejših aktivnosti ali motenj.
- 1 = Najdaljša aktivnost enega od zadnjih 10 dni v katerem je aktivnost nastala.
- 2 = Ena od 5 najdaljših aktivnosti zadnjih 365 dni.
- 3 = Zadnja aktivnost enega od zadnjih 10 dni v katerem je aktivnost nastala.
- 4 = Eden najtežjih aktivnosti zadnjih 10 dni v katerem je aktivnost nastala.
- 5 = Ena od 5 najpomembnejših aktivnosti zadnjih 365 dni.
- 6 = Prva aktivnost ali motnja po zadnji nastavitvi.
- 7 = Aktivni dogodek ali trajna motnja.

Število podobnih dogodkov

- 0 = Shranjevanje "podobnih dogodkov" za ta dogodek ni zahtevano.
- 1 = V tem dnevu se je zgodil dogodek te vrste.
- 2 = V tem dnevu sta se zgodila dva dogodka te vrste in samo eden je bil shranjen.
- n = V tem dnevu so se zgodili "n" dogodki te vrste in samo eden je bil shranjen.

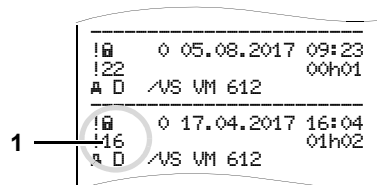
► **Koda za podrobnejši opis**

Aktivnosti, ki spadajo med kršitve varnosti tahografa "1", se razčlenijo z dodatno kodo (1).

Prepovedani poizkusi na tahografu DTCO 1381

- 10 = Ni nadaljnjih podatkov
- 11 = Neuspela avtentizacija dajalnika
- 12 = Napaka pri avtentizaciji voznikove kartice
- 13 = Nepooblaščno spreminjanje dajalnika
- 14 = Napaka integritete; pristnost podatkov na voznikovi kartici ni zagotovljena.
- 15 = Napaka integritete; pristnost shranjenih podatkov o uporabniku ni zagotovljena.
- 16 = Interna napaka pri prenosu podatkov
- 18 = Manipulacija hardvera

Nedovoljeni poizkusi na dajalniku impulzov

- 20 = Ni nadaljnjih podatkov
- 21 = Napačna avtentizacija
- 22 = Napaka integritete; pristnost hranjenih podatkov ni zagotovljena.
- 23 = Interna napaka pri prenosu podatkov
- 24 = Nepooblaščno odpiranje ohišja
- 25 = Manipulacija hardvera

Service Only!

■ Seznam gesel

A			
ADR-izvedba	14	Špranja za kartico-2	15
Odstopanja od delovanja	16	Tipka za meni	15
Oznaka na napravi	14	Tipka za sprostitev	16
Aktivnosti	76	F	
D		Funkcije menija	51
Daljinski upravljavec	65	Dostop do menija je blokiran	61
Definicije	8	Dostop do podatkov je blokiran	61
Voznik-1	8	Izpis vozila	63
Voznik-2	8	Izpis voznik-1 / voznik-2	62
Dnevni izpis iz trdega diska	63	Nastavitev jezika	53
Dnevni izpis voznikove kartice	62	Navigacija po funkcijah menija	60
Dodatna oprema	124	Pri stoječem vozilu	52
Dodatne funkcije		Prikaz časov na voznikovi kartici	53
Licenčna koda	69	Prikaz vozila	71
E		Prikaz voznik-1 / voznik-2	70
EC Declaration of Conformity	127	Priklic funkcij menija	52
Elementi upravljanja	14	Vnos vozila	67
Področje tipk za voznika 1	15	Vnos voznik-1 / voznik-2	65
Prikazovalnik	15	Zapuščanje funkcij menija	61
Rob s perforacijo	16	I	
Shranjevanje	16	Izpis aktivnosti	62
Špranja za kartico-1	15	Izpis aktivnosti iz trdega diska	63
		Izpis aktivnosti iz voznikove kartice	62
		Izpis diagrama hitrosti	64
		Izpis podatkov	49
		Posebnosti pri izpisu	50
		Preklic izpisa	49
		Začetek izpisa	49
		Izpis prekoračitev hitrosti	63
		Izpis profila obratov motorja	64
		Izpis profilov hitrosti	64
		Izpis stanja dostopa D1/D2	64
		Izpis tehničnih podatkov	63
		Izpisi	101
		Aktivnosti voznika	106
		Aktivnosti / motnje na voznikovi	
		kartici	102
		Aktivnosti / motnje vozila	104
		Diagram hitrosti	106
		Dnevni izpis na vozilu	103
		Dnevni izpis voznikove kartice	101
		Izpis v lokalnem času	107
		Nastavitve frekvence koles	107
		Nastavitve hitrosti	107
		Prekoračitve hitrosti	105
		Razlage	108
		Stanje diagrama D1/D2	106
		Tehnični podatki	105

Osnovni postopek	33	T	Zasnova prikaza VDO Counter	54
Predstavitev aktivnost za določeno izmeno	38	Tahografska kartica	VDO GeoLoc *	18, 91
Prekinitiv postopka vnosa	35	Avtomatski izmet kartice	Vnos	65
Vnos države	35	Čiščenje tahografske kartice	Izvedba UTC-popravka	68
S		Dostopne pravice tahografskih kartic	Nastavitev lokalnega časa	68
Shranjevanje	16	Kartica podjetja	Vnos izstopa iz države	65
Shranjevanje podatkov	29	Kartica servisne delavnice	Vnos out zaveti / končati	67
Ključ za nalaganje	29	Kontrolna kartica	Vnos vstopa v državo	65
Prenos podatkov	29	Ravnanje s tahografsko kartico	Vnos začetka trajekta / vlaka	67
Priključitev na tipko za shranjevanje in nastavitvev	29	Voznikova kartica	Vnos uradne registracije vozila	28
Programska oprema	29, 41	Zapora tahografske kartice	Vodenje menija po odstranitvi voznikove kartice	43
Splošna navodila	7	Tehnični podatki	Voznikova kartica	89
Nevarnost eksplozije	9	DTCO 1381	Odstranjevanje voznikove kartice	42
Nevarnost poškodbe	9	Papirnata rolica	Podatki na voznikovi kartici	91
Oznake	8	U	Vstavljanje voznikove kartice	32
Ravnanje s tahografsko kartico	12	UTC-čas	Vstavljanje papirnate rollice	48
Splošni napotki	9	Preračunavanje lokalnega časa v UTC-čas	Vzdrževanje in nega	93
Uporaba tahografa DTCO 1381	9	V	Čiščenje tahografa DTCO 1381	93
Zakonske določbe	10	VDO Counter *	Obvezni pregledi tahografov	93
Splošni napotki	74	Dnevna vrednost	Popravilo / zamenjava	93
Sporočila	73	Prikaz aktivnosti "Delovni čas"	Z	
Potrditev sporočil	75	Prikaz aktivnosti "Odmor"	Zakonske določbe	10
Prikaz sporočila	74	Prikaz statusa	Obveznosti podjetja	11
Standardni prikaz	19	Prikazi med vožnjo	Obveznosti voznika	10
Struktura menija	59	Tedenskih vrednosti	Ravnanje z izpisi	11
			Zaznavanje vozila	69

■ Avtomatsko nastavljanje aktivnosti po vžigu vklop/izklop

Avtomatsko nastavljena aktivnost ...	
... Po vžigu vklop	
<input type="checkbox"/>	Pavza / mirovanje
<input type="checkbox"/>	Preostali delovni čas
<input type="checkbox"/>	Dežurstvo
<input type="checkbox"/>	Brez sprememb
Voznik-1	
... Po vžigu izklop	
<input type="checkbox"/>	Pavza / mirovanje
<input type="checkbox"/>	Preostali delovni čas
<input type="checkbox"/>	Dežurstvo
<input type="checkbox"/>	Brez sprememb
Voznik-1	
... Po vžigu vklop	
<input type="checkbox"/>	Pavza / mirovanje
<input type="checkbox"/>	Preostali delovni čas
<input type="checkbox"/>	Dežurstvo
<input type="checkbox"/>	Brez sprememb
Voznik-2	
... Po vžigu izklop	
<input type="checkbox"/>	Pavza / mirovanje
<input type="checkbox"/>	Preostali delovni čas
<input type="checkbox"/>	Dežurstvo
<input type="checkbox"/>	Brez sprememb
Voznik-2	

Navodilo!

Proizvajalec vozila lahko programira že določene nastavitve aktivnosti po vžigu vklop/izklop!

Prosimo označite "✓" nastavljene funkcije v preglednici.

 Med "ročnim vnosom" (dopolnjevanje aktivnosti na voznikovi kartici ta opcija ni možna. Nobena sprememba aktivnosti se ne izvede po vžigu vklop/izklop!

➔ Glej podrobnosti "Nastavitev aktivnosti" od strani 39.

Podatki za DTCO 1381

Tip:

Št.:

Leto:

Datum nastavitve: _____

Podpis: _____

A Avtomatska nastavitve po vžig vklop/izklop je razvidna v standardnem prikazu (a). Aktivnost utripa pribl. 5 sekund, nato se prikaže prejšnji prikaz.

■ Dodatna oprema

► DLKPro Download Key



Z DLKPro Download Key lahko ustrezno zakonito prenesete in arhivirate podatke iz tahografa DTCO 1381 in iz voznikove kartice.

Številka naročila: **A2C59515252** z aktivacijo čitalnika kartic.

► DLKPro TIS-Compact



Z DLKPro TIS-Compact lahko ustrezno zakonito prenesete, arhivirate in pregledujete podatke iz tahografa DTCO 1381 in iz voznikove kartice.

Številka naročila:

- Europa – **A2C59515262** z aktivacijo čitalnika kartic.
- Francija – **A2C59516565** z aktivacijo čitalnika kartic.

► DTCO® SmartLink



DTCO SmartLink služi za brezžično povezavo DTCO 1381 z Bluetooth napravo (npr. Smartphone)

Številka naročila DTCO SmartLink Pro za iOS in Android:
1981-2000000101

► DTCO® GeoLoc



DTCO GeoLoc služi za zapis podatkov položaja vozila v DTCO 1381.

Številka naročila: **A2C59517076**

► DLD® Short Range II in DLD® Wide Range II



Z DLD Short Range II in DLD Wide Range lahko prenesete prenešene podatke preko WLAN ali GPRS za vaš sistem za upravljanje voznega parka ali program vrednotenja.

Številka naročila:

- DLD Short Range II – **A2C59516619**
- DLD Wide Range II – **A2C59516626**

► Čistilne kartice in čistilni robčki



S čistilno kartico očistite reže za kartice DTCO 1381, čistilni robčki so namenjeni za čiščenje vaše kartice voznika in / ali kartice podjetja.

Številka naročila:

- Čistilne kartice –
A2C59513382 (12 kartic)
- Čistilni robčki –
A2C59511849 (12 robčkov)
- Čistilni robčki (komplet) –
A2C59511838 (6 kartic / 6 robčkov)

■ **Beleška**

Service Only!

A

Service Only!

EG-Konformitätserklärung EC Declaration of Conformity

Nr. HOM_004

Wir erklären hiermit als Hersteller, dass die nachstehend beschriebene Einrichtung die Anforderungen der Richtlinie Nr. 1994/9/EG vom 23. März 1994 (bis 19. April 2016) und Richtlinie 2014/34/EU (ab 20. April 2016) für Geräte und Schutzsysteme zur bestimmungsgemäßen Verwendung in explosionsgefährdeten Bereichen erfüllt.

We as manufacturer hereby declare that the following described equipment is in conformity with the relevant Union harmonisation legislation: Directive No. 94/9/EC of 23 March 1994 (until April 19th, 2016) and Directive 2014/34/EU (from April 20th, 2016).

Hersteller Manufacturer

Continental Automotive GmbH

Heinrich-Hertz-Str. 45, 78052 Villingen-Schwenningen

Gerät Equipment

Digitaler Tachograph Typ DTCCO 1381 x

Digital tachograph type DTCCO 1381 x

EG-Baumusterprüfbescheinigung EC type examination certificate

TÜV 03 ATEX 2324 X

Benannte Stelle Notified body

TÜV NORD CERT GmbH, Geschäftsstelle Hannover, Am TÜV 1,

30519 Hannover, **CE** 0044

Gerätekenzeichnung Marking of the equipment

 I13(2)G Ex nA [Ib] IIC T6

Verwendete harmonisierte Normen Used harmonized standards

EN 60079-0: 2012

EN 60079-11: 2012

EN 60079-15: 2010

VO (EWG) Nr. 3821/85, ECE R10

Andere angewandte Richtlinien Other used directives

VS-Villingen, den / the 2016-02-25

Continental Automotive GmbH

Winfried Rogenz

Head of Homologation

Name / Name

Funktion / function



Unterschrift

Signature

Dr. Harald Jordan

Head TTS Product and Project Quality

Name / Name

Funktion / function



Unterschrift

Signature

Diese Erklärung bescheinigt die Übereinstimmung mit den genannten Richtlinien, ist jedoch keine Beschaffenheits- oder Haltbarkeitsgarantie nach §443 BGB. Die Schemazeichnungen und die mitgelieferte Produktokumentation sind zu beachten.
This declaration certifies the conformity to the specified directives but does not imply any warranty for properties. The safety documentation accompanying the product shall be considered in detail.

Continental Automotive GmbH
78052 Villingen-SchwenningenTelefon +49 (0)7141 67-0
www.continental-automotive.comSitz der Gesellschaft: Hannover
Geschäftsbereich: Villingen-Schwenningen
HAG 33824
USt-Id. Nr. DE214950693
Harald StuhmannGeschäftsführer:
Harald Stuhmann

Continental Automotive GmbH

P.O. Box 1640

78006 Villingen-Schwenningen

GERMANY

www.fleet.vdo.com

A2C13876000 29

41024330 OPM 000 AB

BA00.1381.30 100 128

Jezik: Slowenscina

Printed in Germany | © 12.2019 | Continental Automotive GmbH



VDO