



www.fleet.vdo.com

Digitale tachograaf – DTCO[®] 4.0

Handleiding voor het bedrijf & de bestuurder



VDO

Impressum

Dit is een origineel document van
Continental Automotive GmbH.

Beschreven product

- Digitale tachograaf DTCO 1381
Release 4.0 (ook DTCO 4.0)
- Variant: ADR (ex-variant)



Producent

Continental Automotive GmbH
P.O. Box 1640
78006 Villingen-Schwenningen
Germany
www.fleet.vdo.com

Originele handleiding

© 11.2018
Continental Automotive GmbH

Dit werk is beschermd door het
auteursrecht. De daarop gebaseerde
rechten blijven bij de firma
Continental Automotive GmbH.

Nadruk, vertaling en reproductie zijn
zonder schriftelijke toestemming van de
producent niet toegestaan.

Inhoudsopgave

| | | | |
|---|-----------|---|-----------|
| Impressum | 2 | 2.2.2 Afwijking van de wettelijke bepalingen | 18 |
| 1 van dit document | 9 | 2.2.3 Plichten van het bedrijf | 19 |
| 1.1 Gegevensbescherming | 9 | 2.3 Doelmatig gebruik | 19 |
| 1.1.1 Persoonsgerelateerde ITS-gegevens | 10 | 3 Beschrijving van het apparaat | 22 |
| 1.1.2 Persoonsgerelateerde VDO-gegevens | 10 | 3.1 Weergave- en bedieningselementen | 22 |
| 1.2 Benamingen | 10 | 3.2 Eigenschappen | 22 |
| 1.3 Functie van dit document | 11 | 3.3 Details over de weergave- en bedieningselementen | 22 |
| 1.4 Doelgroep | 11 | 3.3.1 Display (1) | 23 |
| 1.4.1 Bewaring | 11 | 3.3.2 Menutoetsen (2) | 23 |
| 1.4.2 Contactpersoon | 11 | 3.3.3 Kaartlezer-1 (3) | 23 |
| 1.5 Symbolen en signaalwoorden | 11 | 3.3.4 Combitoets bestuurder-1 (4) | 23 |
| 1.6 Conventies | 12 | 3.3.5 Combitoets bestuurder-2 (5) | 23 |
| 1.7 Menuweergave | 12 | 3.3.6 Kaartlezer-2 (6) | 23 |
| 1.8 Verdere informatie | 13 | 3.3.7 Afscheurrand (7) | 23 |
| 1.8.1 Beknopte handleiding | 13 | 3.3.8 Printerlade (8) | 23 |
| 1.8.2 Informatie op het internet | 13 | 3.3.9 Frontinterface (9) | 23 |
| 2 Voor uw veiligheid | 15 | 3.4 Belangrijke instellingen (overzicht) | 24 |
| 2.1 Fundamentele veiligheidsinstructies | 15 | 3.5 Afstandsbediening | 24 |
| 2.1.1 DTCO 4.0 ADR (ex-variant) | 16 | 3.6 Standby-modus (display) | 24 |
| 2.2 Wettelijke bepalingen | 16 | 3.6.1 Stand-by-modus verlaten | 25 |
| 2.2.1 Plichten van bestuurder | 17 | 3.7 ADR-variant (ex-variant) | 25 |
| | | 3.7.1 Bijzondere veiligheidsinstructies | 25 |
| | | 3.7.2 Bijzonderheden van het gebruik | 26 |

| | | | | | |
|----------|--|-----------|----------|--|-----------|
| 3.8 | Modi (overzicht)..... | 26 | 4.2 | In menu's bewegen | 43 |
| 3.9 | Tachograafkaarten (overzicht) | 27 | 4.2.1 | Menu's bij stilstaand voertuig..... | 43 |
| 3.9.1 | Bestuurderskaart | 28 | 4.3 | Kaart insteken | 43 |
| 3.9.2 | Bedrijfskaart..... | 28 | 4.3.1 | Taal..... | 45 |
| 3.9.3 | Controlekaart | 29 | 4.4 | Kaart verwijderen | 45 |
| 3.9.4 | Werkplaatskaart..... | 29 | 4.5 | Behandeling van de kaarten..... | 46 |
| 3.9.5 | Toegangsrechten van de tachograafkaarten | 29 | 4.6 | Gegevens downloaden..... | 47 |
| 3.10 | Opgeslagen gegevens | 30 | 4.6.1 | Van de bestuurders- of bedrijfskaart | 47 |
| 3.10.1 | Bestuurderskaart | 31 | 4.6.2 | Identificatie van de gegevens | 48 |
| 3.10.2 | Bedrijfskaart..... | 31 | 4.6.3 | Van het massageheugen downloaden | 48 |
| 3.10.3 | Massageheugen (in het apparaat)..... | 32 | 4.6.4 | Downloaden op afstand (optie)..... | 48 |
| 3.11 | Tijdzones..... | 32 | 5 | Bediening door de bestuurder | 50 |
| 3.12 | Pictogrammen (overzicht) | 33 | 5.1 | Functies van de bestuurderskaart..... | 50 |
| 3.13 | Landcodes..... | 37 | 5.2 | Begin van de dienst - bestuurderskaart insteken | 50 |
| 3.13.1 | Spaanse regio's:..... | 38 | 5.2.1 | 1. Kaart insteken..... | 51 |
| 3.14 | Automatische activiteiten na contact aan/uit (voorstelling) | 38 | 5.2.2 | 2. Activiteit instellen | 53 |
| 4 | Bediening (algemeen)..... | 42 | 5.2.3 | Landinvoer (handmatige invoer)..... | 54 |
| 4.1 | Weergeven..... | 42 | 5.2.4 | Afbreking van de invoerprocedure | 54 |
| 4.1.1 | Weergave na contact aan..... | 42 | 5.3 | Activiteiten instellen..... | 55 |
| 4.1.2 | Weergaven tijdens de rit..... | 42 | 5.3.1 | Mogelijke activiteiten..... | 55 |
| 4.1.3 | Meldingen | 43 | 5.3.2 | Activiteit wisselen..... | 55 |
| 4.1.4 | Weergave na contact uit..... | 43 | 5.3.3 | Automatisch instellen..... | 55 |
| | | | 5.3.4 | Activiteiten met de hand invoeren..... | 56 |

| | | | | | |
|----------|--|-----------|----------|--|-----------|
| 5.4 | Einde van de dienst_bestuurderskaart verwijderen | 57 | 7.1.1 | Weergave bij stilstaand voertuig | 74 |
| 5.5 | Handmatige invoeren (registratie/aanvulling) | 58 | 7.1.2 | Tijden van de bestuurderskaart tonen | 75 |
| 5.5.1 | Opvragen kaart tijdens de handmatige invoer | 59 | 7.1.3 | Taal instellen..... | 75 |
| 5.5.2 | Activiteit rusttijd aanvullen | 60 | 7.1.4 | VDO-counter (optie)..... | 76 |
| 5.5.3 | Activiteiten voortzetten | 61 | 7.2 | Tweede menuniveau - menufuncties | 82 |
| 5.5.4 | Activiteiten voortzetten en vooropstellen | 62 | 7.2.1 | Menufuncties (overzicht)..... | 82 |
| 5.6 | Bestuurders-/voertuigwisseling | 62 | 7.2.2 | In menufuncties navigeren..... | 83 |
| 5.6.1 | Geval 1 – Teamfunctie | 63 | 7.2.3 | Vergrendeling menutoegang | 85 |
| 5.6.2 | Geval 2 – Einde van de dienst..... | 63 | 7.2.4 | Menufuncties verlaten..... | 85 |
| 5.6.3 | Geval 3 - gecombineerde modus | 63 | 7.2.5 | Functie print bestuurder-1/bestuurder-2 | 86 |
| 5.7 | Bestuurderskaart voor de eerste keer insteken | 64 | 7.2.6 | Hoofdmenu print voertuig | 87 |
| 5.7.1 | Gebruik van de gegevens..... | 64 | 7.2.7 | Hoofdmenu invoer bestuurder-1/ bestuurder-2 | 90 |
| 5.7.2 | Afloop van de aanmelding | 64 | 7.2.8 | Functie invoer voertuig | 93 |
| 6 | Bediening door de ondernemer..... | 67 | 7.2.9 | Functie weergave bestuurder-1/ bestuurder-2 | 95 |
| 6.1 | Functies van de bedrijfskaart | 67 | 7.2.10 | Functie weergave voertuig..... | 96 |
| 6.2 | Menufuncties binnen de bedrijfsmodus | 67 | 8 | Meldingen..... | 99 |
| 6.3 | Aanmelding – bedrijfskaart insteken | 68 | 8.1 | Betekenis van meldingen | 99 |
| 6.4 | Lidstaat en kenteken invoeren | 69 | 8.1.1 | Kenmerken van de meldingen | 99 |
| 6.5 | Bedrijfskaart verwijderen..... | 71 | 8.1.2 | Meldingen bevestigen..... | 100 |
| 7 | Menu's..... | 74 | 8.2 | Bijzondere meldingen..... | 100 |
| 7.1 | Eerste menuniveau - standaardwaarden | 74 | 8.2.1 | Productiestand..... | 101 |
| | | | 8.2.2 | OUT (geldigheidsgebied verlaten)..... | 101 |
| | | | 8.2.3 | Veerboot/treinrit | 101 |
| | | | 8.3 | Overzicht van mogelijke gebeurtenissen | 101 |

| | | | | | |
|----------|---|------------|-----------|--|------------|
| 8.4 | Overzicht van mogelijke storingen | 105 | 9.7.8 | v-diagram | 123 |
| 8.5 | Waarschuwingen rijtijd | 108 | 9.7.9 | Status D1/D2-diagram (optie) | 124 |
| 8.5.1 | VDO-counter (optie)..... | 108 | 9.7.10 | Snelheidsprofielen (optie) | 124 |
| 8.6 | Overzicht van mogelijke bedieningsaanwijzingen | 109 | 9.7.11 | Toerentalprofielen (optie)..... | 124 |
| 8.6.1 | Bedieningsaanwijzingen als informatie | 112 | 9.7.12 | Ingestoken tachograafkaarten | 125 |
| 9 | Printen | 115 | 9.7.13 | Print in plaatselijke tijd | 125 |
| 9.1 | Printaanwijzingen | 115 | 9.8 | Uitleg bij de prints | 125 |
| 9.2 | Print starten | 115 | 9.8.1 | Legenda van de gegevensblokken | 125 |
| 9.3 | Print afbreken | 115 | 9.9 | Record bij gebeurtenissen of storingen | 133 |
| 9.4 | Printpapier vervangen | 116 | 9.9.1 | Codering recorddoel | 134 |
| 9.4.1 | Papiereinde | 116 | 9.9.2 | Codering m.b.t. nadere beschrijving | 135 |
| 9.4.2 | Papierrol vervangen | 116 | 10 | Onderhoud en controleplicht | 138 |
| 9.5 | Papieropstopping verhelpen | 117 | 10.1 | Schoonmaken | 138 |
| 9.6 | Prints bewaren | 117 | 10.1.1 | DTCO 4.0 schoonmaken | 138 |
| 9.7 | Prints (voorbeelden)..... | 118 | 10.1.2 | Tachograafkaart schoonmaken | 138 |
| 9.7.1 | Dagprint van de bestuurderskaart | 118 | 10.2 | Controleplicht | 138 |
| 9.7.2 | Gebeurtenissen/storings van de bestuurderskaart | 119 | 11 | Storingsverhelping | 141 |
| 9.7.3 | Dagprint van het voertuig | 120 | 11.1 | Gegevensbeveiliging door de werkplaats | 141 |
| 9.7.4 | Gebeurtenissen/storings van het voertuig | 121 | 11.2 | Over-/onderspanning..... | 141 |
| 9.7.5 | Snelheidsovertredingen | 122 | 11.2.1 | Spanningsonderbreking..... | 142 |
| 9.7.6 | Technische gegevens..... | 122 | 11.3 | Fout kaartcommunicatie | 142 |
| 9.7.7 | Activiteiten van de bestuurder | 123 | 11.3.1 | Defecte printerlade | 143 |
| | | | 11.3.2 | Automatische uitwerping van de tachograafkaart | 143 |

| | |
|---|------------|
| 12 Technische gegevens | 145 |
| 12.1 DTCO 4.0 | 145 |
| 12.2 Papierrol | 146 |
| 13 Bijlage | 148 |
| 13.1 Conformiteitsverklaring | 148 |
| 13.2 Attest van activiteiten (uittreksel) | 149 |
| 13.3 Optionele accessoires | 150 |
| 13.3.1 DLKPro downloadkey | 150 |
| 13.3.2 DLKPro TIS-Compact | 150 |
| 13.3.3 DTCO® Smart Link | 150 |
| 13.3.4 DLD® Short Range II en DLD® Wide Range II | 151 |
| 13.3.5 Reinigingskaarten en reinigingsdoekjes .. | 151 |
| 13.4 VDO Onlineshop | 151 |
| 14 Overzicht van de veranderingen | 153 |
| 14.1 Releaseoverzicht | 153 |
| Trefwoordenregister | 154 |

van dit document

Gegevensbescherming

Benamingen

Functie van dit document

Doelgroep

Symbolen en signaalwoorden

Conventies

Menuweergave

Verdere informatie

Service Only

van dit document

■ Gegevensbescherming

In de verordening (EU) 165/2014 alsook in de actuele versie van de uitvoeringsverordening (EU) 2016/799 worden aan de DTCO 4.0 talrijke eisen gesteld i.v.m. de gegevensbescherming. De DTCO 4.0 voldoet bovendien aan de eisen overeenkomstig de EU-verordening (EU) 2016/679 betreffende de bescherming van natuurlijke personen in verband met de verwerking van persoonsgegevens en betreffende het vrije verkeer van die gegevens (EU) 2016/679 in de actuele versie.

Het gaat vooral om:

- de toestemming van de bestuurder voor de verwerking van persoonsgerelateerde ITS-gegevens
- de toestemming van de bestuurder voor de verwerking van persoonsgerelateerde VDO-gegevens

Wordt de bestuurderskaart voor de eerste keer in de DTCO 4.0 gestoken, volgt er na de handmatige aanvulling aan de tachograaf gevraagd of de bestuurder instemt met de verwerking van zijn persoonsgegevens.

OPMERKING

Verdere informatie over de gegevensbescherming, in het bijzonder over de omvang van de verzamelde gegevens en het gebruik ervan, verkrijgt u via uw werkgever en/of opdrachtgever. Let er a.u.b. op dat Continental Automotive GmbH alleen als opdrachtverwerker op grond van instructies actief wordt voor uw werkgever/opdrachtgever.

OPMERKING

Wij maken er u op attent dat een gegeven toestemming te allen tijde herroepen kan worden. De op grond van uw toestemming tot de herroeping verwerkte gegevens worden hierdoor niet aangetast.

→ *Instellingen betreffende de per-*

soonsgerelateerde ITS-gegevens veranderen [91]

→ *Instellingen betreffende de persoonsgerelateerde VDO-gegevens veranderen [91]*

OPMERKING

De gegevens worden in de tachograaf opgeslagen en systeemafhankelijk na elkaar overschreven bij het bereiken van de maximale hoeveelheid gegevens beginnend met de oudste registraties – op zijn vroegst na een jaar.

Externe apparaten die met de tachograaf communiceren, kunnen toegang hebben tot de hierna beschreven gegevens, voor zover de bestuurder heeft ingestemd met de registratie.

OPMERKING

Onafhankelijk van de toestemming van de bestuurder kunnen real-time-gegevens te allen tijde worden opgeroepen in het voertuignetwerk. Mocht er geen ander gegevensbeschermingsconcept

bestaan, mogen deze gegevens het voertuignetwerk alleen verlaten, wanneer de bestuurder zijn toestemming heeft gegeven.

► Persoonsgerelateerde ITS-gegevens

Tot de persoonsgerelateerde ITS-gegevens (ITS: Intelligent Transportsysteem) behoren bijvoorbeeld:

- voor- en achternaam van de bestuurder
- nummer van de bestuurderskaart
- geboortedatum

➔ *Begin van de dienst - bestuurderskaart insteken [50]*

► Persoonsgerelateerde VDO-gegevens

Daarbij gaat het om extra persoonsgegevens die niet zijn gedefinieerd in de uitvoeringsverordening (EU) 2016/799 bijlage 13 en in real time worden uitgevoerd.

De volgende extra persoonsgegevens worden geregistreerd, voor zover de toestemming van de bestuurders voorhanden is:

- D1/ D2-statusingen
- toerentalprofielen van de motor
- snelheidsprofielen
- het 4 Hz-snelheidssignaal

OPMERKING

Met het 4 Hz-snelheidssignaal worden noodstoppen geregistreerd in de tachograaf. Steeds wordt alleen de laatste gebeurtenis geregistreerd.

➔ *Aanmelding – bedrijfskaart insteken [68]*

OPMERKING

Verdere informatie over het verzamelen van gegevens verkrijgt u van uw werkgever.

■ Benamingen

In deze handleiding gelden de volgende benamingen.

- De DTCO 1381 release 4.0 wordt DTCO 4.0 genoemd.
- De afgedekte interface op de voorzijde van de DTCO 4.0 dient zowel voor het downloaden van gegevens als de parametring. Hij wordt frontinterface genoemd.
- Het AETR-akkoord (**A**ccord **E**uropéen sur les **T**ransports **R**outiers) bepaalt de voorschriften over de rij- en rusttijden in het grensoverschrijdend vervoer. Het maakt bijgevolg deel uit van deze handleiding.
- **Gecombineerde modus** is het gemengde gebruik van voertuigen met analoge en digitale tachografen.
- **Teammodus** betekent een rit met 2 bestuurders.
- **Massagegeugen** is het geheugen in het apparaat.

- **Out** (Out of Scope) betekent in deze gebruiksaanwijzing het verlaten van het geldigheidsgebied van een verordening.

■ Functie van dit document

Dit document is een handleiding en beschrijft het deskundige en volgens de verordening (EU) 165/2014 voorgeschreven gebruik van de **Digitale Tachograaf DTCO 4.0**.

De gebruiksaanwijzing moet u helpen te voldoen aan de wettelijke voorschriften die verband houden met de DTCO 4.0.

Het onderhoudende document geldt voor de DTCO 4.0. Het geldt niet voor oudere generaties apparaten.

■ Doelgroep

Deze handleiding is bedoeld voor bestuurders en bedrijven.

Lees de handleiding aandachtig door en maak uzelf vertrouwd met het apparaat.

► **Bewaring**

Bewaar deze handleiding steeds in uw voertuig.

► **Contactpersoon**

Wend u zich bij vragen en wensen tot uw geautoriseerde gespecialiseerde werkplaats of uw servicepartner.

■ Symbolen en signaalwoorden

EXPLOSIEGEVAAR

Met de opmerking EXPLOSIEGEVAAR wordt attent gemaakt op **een onmiddellijk** dreigend gevaar door explosie. Bij niet-inachtneming dreigen heel ernstige verwondingen of de dood.

WAARSCHUWING

Met de opmerking WAARSCHUWING wordt attent gemaakt op **een mogelijk-kerwijs** dreigend gevaar. Bij niet-inachtneming dreigen ernstige verwondingen of de dood.

VOORZICHTIG

De opmerking VOORZICHTIG maakt attent op het gevaar van een lichte verwonding.

Niet-naleving kan tot lichte verwondingen leiden.

ATTENTIE

De opmerking ATTENTIE bevat belangrijke informatie ter voorkoming van gegevensverlies of van beschadigingen aan het apparaat en t.b.v. de naleving van wettelijke eisen.

OPMERKING

Een OPMERKING geeft u adviezen of informatie die bij niet-naleving tot storingen kunnen leiden.

■ Conventies

1. Open...
 - Handelingen zijn genummerd wanneer meerdere handelingen in een bepaalde volgorde uitgevoerd moeten worden.
 - Kies...
 - Handelingen zijn niet genummerd wanneer geen verdere handeling plaatsvindt of de handelingen optioneel zijn.
- a. Volgorde van display...
 - Tonen displays een volgorde van stappen van een handeling worden ze gekenmerkt met letters in alfabetische volgorde.

■ Menuweergave



Afb. 1: Voorbeeld menuweergave

Knipperende regels of tekens in de menuweergave zijn *cursief (1)* weergegeven.

Definities

Bestuurder-1 = Degene die het voertuig momenteel bestuurt of gaat besturen.

Bestuurder-2 = Degene die het voertuig niet bestuurt.

■ Verdere informatie

► Beknopte handleiding

- De beknopte handleiding bestuurder geeft een snel overzicht van de wezenlijke bedieningsstappen.

► Informatie op het internet

Op www.fleet.vdo.com vindt u:

- verdere informatie over de DTCO 4.0
- informatie over de Third Party License
- deze handleiding in pdf-formaat
- contactadressen
- eisen aan externe GNSS-antennes, die met de DTCO 4.0 gebruikt moeten worden.

Voor uw veiligheid

Fundamentele veiligheidsinstructies

Wettelijke bepalingen

Doelmatig gebruik

Service Only

Voor uw veiligheid

■ Fundamentele veiligheidsinstructies

WAARSCHUWING

Afleiding door meldingen

U kunt worden afgeleid wanneer er tijdens het rijden meldingen op de display verschijnen of de kaart automatisch wordt uitgeworpen.

- Laat u hierdoor niet afleiden maar concentreer u altijd op het wegverkeer.

VOORZICHTIG

Blessurerisico aan de kaartlezer

U en anderen kunt gewond raken aan een geopende kaartlezer.

- Open de kaartlezer alleen voor het insteken of verwijderen van een tachograafkaart.

ATTENTIE

Scholingen aan de DTCO 4.0 laten doorvoeren

Overeenkomstig verordening (EU) 165/2014 moeten vervoerbedrijven hun bestuurders scholen in het gebruik van digitale tachografen en de scholing aantonen.

Wanneer ze dit niet doen, dreigen een boete en een grotere aansprakelijkheid in geval van schade.

- Laat uw bestuurders regelmatig scholen.

ATTENTIE

Schade aan de DTCO 4.0 vermijden

Houd rekening met de onderstaande aanwijzingen om schade aan de DTCO 4.0 te voorkomen.

- De DTCO 4.0 wordt door geautoriseerde personen geïnstalleerd en verzegeld. Voer geen ingrepen uit aan de DTCO 4.0 en aan de voedingskabels.
- Steek uitsluitend de bijbehorende tachograafkaarten in de kaartlezer.
- Gebruik uitsluitend goedgekeurde en door de producent aanbevolen papierrollen met goedkeuringsteken (origineel VDO-printpapier). Printpapier vervangen.
→ *Printpapier vervangen* [▶ 116]
- Bedien de toetselementen niet met scherpgerande of puntige voorwerpen.

2

⚠ ATTENTIE**Plombes en zegels niet beschadigen**

Anders is de DTCO 4.0 niet in een staat conform de goedkeuring en zijn de gegevens niet meer te vertrouwen.

⚠ ATTENTIE**Geen gegevens manipuleren**

Het vervalsen, achterhouden of vernietigen van registraties van de tachograaf alsmede van tachograafkaarten en geprinte documenten is verboden.

⚠ ATTENTIE**De DTCO 4.0 niet manipuleren**

Degene die - vooral met bedrieglijke opzet - wijzigingen aan de tachograaf of de signaalvoedingskabel aanbrengt

die de registratie en opslag van de tachograaf beïnvloeden, handelt in strijd met de wettelijke voorschriften.

▶ DTCO 4.0 ADR (ex-variant)

Alle informatie (bijzonderheden bij de bediening en relevante veiligheidsinstructies) over de ex-variant ADR zijn duidelijkheidshalve samengevat in een separaat hoofdstuk.

⚠ EXPLOSIEGEVAAR**Explosiegevaar door restspanning en open interfaces**

In explosiegevaarlijke zones bestaat er explosiegevaar door het indrukken van de toetsen van de DTCO 4.0, het insteken van kaarten, het openen van de printerschacht of het openen van de frontinterface.

- Let op de aanwijzingen voor het transport en de behandeling van gevaarlijke goederen in explosiegevaarlijke omgevingen.

➔ *ADR-variant (ex-variant)* [▶ 25]

■ Wettelijke bepalingen

⚠ ATTENTIE

Wettelijke bepalingen van andere landen

Wettelijke bepalingen van afzonderlijke landen zijn in deze handleiding niet opgesomd, maar moeten extra in acht worden genomen.

Het gebruik van de tachograaf is geregeld via de volgende verordeningen en richtlijnen.

- verordening (EU) 165/2014
- verordening (EU) 561/2006
- richtlijn 2006/22/EG

De actuele versie geldt steeds.

Door middel van deze verordeningen legt het Europees Parlement de bestuurder en de eigenaar van het voertuig (bedrijf) een reeks verplichtingen en verantwoordelijkheden op.

Bovendien moeten de telkens geldende, nationale wetten in acht worden genomen.

Vooraf de volgende punten zijn belangrijk (deze opsomming is niet uitputtend of rechtsgeldig):

► Plichten van bestuurder

- De bestuurder dient te zorgen voor een correct gebruik van de bestuurderskaart en van de tachograaf.
- Wat te doen in geval van storingen van de tachograaf?
 - De bestuurder moet op een apart blad of op de achterzijde van de print de door de tachograaf niet meer correct geregistreerde of geprinte gegevens over de activiteiten noteren.
 - *Activiteiten met de hand invoeren* [56]
 - Indien de terugkeer naar de standplaats van de onderneming niet binnen een week mogelijk is, moet

de tachograaf onderweg worden hersteld door een geautoriseerde gespecialiseerde werkplaats.

- Documenten die de bestuurder bij zich moet hebben in geval van gecombineerde modus (inzet van voertuigen met registratieblad en digitale tachograaf):
 - Bestuurderskaart
 - Dagprints
 - Registratiebladen
 - Met de hand geschreven aantekeningen
 - *Bestuurders-/voertuigwisseling* [62]
- Documenten die voorhanden moeten zijn bij herstelverlof en ziekteverlof wanneer een handmatige invoer aan de tachograaf niet mogelijk was.
- Conform richtlijn 2006/22/EG van de Europese Commissie moet de bestuurder een bewijs overleggen over de volgende feiten van de afgelopen 28 dagen:

- tijdsbestek, waarin de bestuurder met herstelverlof was.
- tijdsbestek, waarin de bestuurder met ziekteverlof was.
- tijdsbestek voor een rit, die buiten het toepassingsgebied van de EG-verordening (EG) 561/2006 of de AETR plaatsvond.

OPMERKING

Een printbare versie van het formulier vindt u op internet onder:

ec.europa.eu

- Bij verlies, diefstal, beschadiging of foutief functioneren van de bestuurderskaart moet de bestuurder aan het begin en aan het einde van de rit een dagprint maken en voorzien van persoonlijke gegevens. Indien dit nodig is, moeten de standby-tijden en overige werktijden met de hand geschreven worden aangevuld.
➔ *Activiteiten met de hand invoeren*
[▶ 56]
- Bij beschadiging of storing van de bestuurderskaart: Geef de bestuurderskaart aan de bevoegde instantie resp. meld het verlies volgens de voorschriften. Vraag de reservekaart binnen zeven kalenderdagen aan.
- De rit mag gedurende een periode van 15 kalenderdagen zonder bestuurderskaart worden voortgezet, indien dit noodzakelijk is voor het terugbrengen van het voertuig naar de standplaats van de onderneming.
- Wanneer de instantie van een buitenlandse lidstaat de bestuurderskaart vervangt, deel dan de reden onmiddellijk mee aan de voor u bevoegde instantie.
- Na afloop van de geldigheid van de bestuurderskaart moet de bestuurder deze nog minstens 28 kalenderdagen bij zich hebben in het voertuig (verordening betreffend rijdend personeel in Duitsland).

▶ Afwijking van de wettelijke bepalingen

Om de veiligheid van personen, van het voertuig of het transportgoed te garanderen, kunnen afwijkingen ten opzichte van de geldende wettelijke bepalingen vereist zijn.

In dergelijke gevallen moet de bestuurder uiterlijk bij het bereiken van een geschikte stopplaats het soort afwijking en de reden ervan met de hand geschreven vermelden. Bijvoorbeeld:

- op het registratieblad
- op een print uit de DTCO 4.0
- in het werktijdschema

► Plichten van het bedrijf

De DTCO 4.0 mag uitsluitend door een geautoriseerde gespecialiseerde werkplaats worden gekalibreerd en hersteld.

➔ *Controleplicht* [▶ 138]

- Wanneer u de bedrijfskaart de eerste keer in het apparaat steekt, wordt u door de DTCO 4.0 verzocht de volgende voertuiggegevens in te voeren:
 - lidstaat
 - kenteken.
 - ➔ *Lidstaat en kenteken invoeren* [▶ 69]
- Na een voertuigtransport: Laat de volgende kalibratiegegevens in de DTCO 4.0 registreren door een geautoriseerde gespecialiseerde werkplaats:
 - lidstaat
 - kenteken
- Meld aan het begin van het gebruik van het voertuig het bedrijf op de DTCO 4.0 aan resp. aan het einde

weer af.

➔ *Aanmelding – bedrijfskaart insteken* [▶ 68]

- Zorg ervoor dat er voldoende toegestane printrollen voor de printer in het voertuig aanwezig zijn.
- Controleer of de tachograaf probleemloos functioneert bijv. door het insteken van de bedrijfskaart.
- Leef de wettelijk voorgeschreven intervallen na die zijn voorzien voor de controle van de tachograaf: (controle minstens om de twee jaar).
- Download de gegevens van het massageheugen van de DTCO 4.0 en van de bestuurderskaarten regelmatig en sla de gegevens op in overeenstemming met de wettelijke bepalingen.
- Controleer of de bestuurders de tachograaf correct gebruiken. Controleer met regelmatige tussenpozen de rij- en rusttijden en maak attent op eventuele afwijkingen.

■ Doelmatig gebruik

De digitale tachograaf DTCO 4.0 is een registratieapparaat voor de controle en de registratie van de snelheid, het aantal gereden kilometers en de rij-/rusttijden.

Dit document beschrijft de bediening van de digitale tachograaf DTCO 4.0.

De door deze tachograaf verwerkte gegevens ondersteunen u bij uw dagelijkse taken:

- Ze helpen u, de bestuurder, o.a. de voorschriften van sociale aard in het wegvervoer na te leven.
- Ze helpen u, de ondernemer, de inzet van de bestuurder en het voertuig in het oog te houden (door middel van geschikte evaluatieprogramma's).

Voor de ADR-variant van de DTCO 4.0 geldt dat deze alleen mag worden gebruikt in overeenstemming met de voorschriften van de ATEX-richtlijn 2014/34/EU.

2

OPMERKING

De DTCO 4.0 kan maximaal 15 jaar worden gebruikt. Daarna vervalt het certificaat.

Is het certificaat afgelopen, moet de tachograaf worden vervangen.

Service Only!

Beschrijving van het apparaat

Weergave- en bedieningselementen

Eigenschappen

Details over de weergave- en bedieningselementen

Belangrijke instellingen (overzicht)

Afstandsbediening

Standby-modus (display)

ADR-variant (ex-variant)

Modi (overzicht)

Tachograafkaarten (overzicht)

Opgeslagen gegevens

Tijdzones

Pictogrammen (overzicht)

Landcodes

Automatische activiteiten na contact aan/uit (voorinstelling)

Beschrijving van het apparaat

■ Weergave- en bedieningselementen

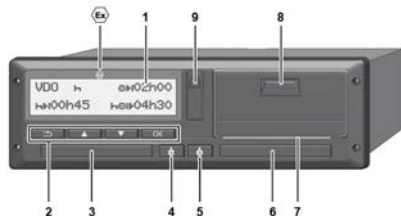

Afb. 2: Frontaanzicht DTCO 4.0

- (1) Display
- (2) Menu-toetsen
- (3) Kaartlezer-1 met afdekplaatje
- (4) Combitoets bestuurder-1
- (5) Combitoets bestuurder-2
- (6) Kaartlezer-2 met afdekplaatje
- (7) Afscheurrand printer
- (8) Printerlade
- (9) Frontinterface
-  Kenmerk voor ADR-variant (ex-variant – optie)

De DTCO 4.0 kan met optionele accessoires op afstand worden bediend.

■ Eigenschappen

De digitale tachograaf DTCO 4.0 met zijn systeemcomponenten is de voertuigeenheid van een tachograaf of van een controleapparaat en voldoet aan de technische specificaties overeenkomstig de verordening (EU) 165/2014 en de uitvoeringsverordening (EU) 2016/799 bijlage I C in de actueel geldende versie.

De DTCO 4.0 registreert permanent de bestuurders- en voertuigerelateerde gegevens.

Fouten in een component, in het apparaat of in de bediening worden onmiddellijk op de display weergegeven en opgeslagen nadat ze zijn opgetreden.

In de ADR-variant voldoet de DTCO 4.0 aan de ATEX-richtlijn 2014/34/EU en het ADR-akkoord, deel 9.

■ Details over de weergave- en bedieningselementen

▶ Display (1)

Het contrast en de helderheid van de display kunnen niet worden veranderd.

Het dimeffect (na contact uit) kan in de werkplaats worden veranderd.

→ *Menuweergave* [▶ 12]

▶ Menu-toetsen (2)

Voor het invoeren, bekijken of printen van gegevens gebruikt u de volgende toetsen.

■/▼ **Meermaals op de toets van de gewenste richting drukken:** Door het menuniveau naar de gewenste functie bladeren.

Toets ingedrukt houden: Automatisch doorbladeren.

OK **Toets kort indrukken:** Functie/keuze bevestigen

■ **Toets kort indrukken:** Naar het laatste invoerveld terugkeren, de landinvoer afbreken of de menuniveaus stapsgewijs verlaten.

▶ Kaartlezer-1 (3)

De bestuurder-1, die het voertuig gaat besturen, steekt zijn bestuurderskaart in de kaartlezer-1.

→ *Begin van de dienst - bestuurderskaart insteken* [▶ 50]

▶ Combitoets bestuurder-1 (4)

■ **Toets kort indrukken:** activiteit wisselen.

→ *Activiteiten instellen* [▶ 55]

Toets ingedrukt houden: (min. 2 seconden): kaartlezer openen.

▶ Combitoets bestuurder-2 (5)

■ **Toets kort indrukken:** activiteit wisselen.

→ *Activiteiten instellen* [▶ 55]

Toets ingedrukt houden: (min. 2 seconden): kaartlezer openen.

▶ Kaartlezer-2 (6)

bestuurder-2, die het voertuig momenteel niet gaat besturen, steekt zijn bestuurderskaart in de kaartlezer-2 (teamfunctie).

→ *Begin van de dienst - bestuurderskaart insteken* [▶ 50]

▶ Afscheurrand (7)

Aan de afscheurrand kunt u de papieren print van de printer afscheuren.

▶ Printerlade (8)

Printerlade voor het inleggen van de papierrol.

→ *Printpapier vervangen* [▶ 116]

▶ Frontinterface (9)

Via de frontinterface worden de gegevens gedownload en wordt er geparametreerd (werkplaats).

De frontinterface bevindt zich onder een afdeklaplatje.

De toegangsrechten voor de functies van deze interface hangen af van de ingestoken tachograafkaart.

→ *Toegangsrechten van de tachograafkaarten* [▶ 29]

■ Belangrijke instellingen (overzicht)

Belangrijke instellingen aan de DTCO 4.0 zijn bijvoorbeeld:

- invoer van het kenteken en het land van registratie (voor zover de werkplaats dit nog niet heeft gedaan)
→ *Lidstaat en kenteken invoeren* [▶ 69]
- Verandering van activiteiten bij contact uit
→ *Automatische activiteiten na contact aan/uit (voorinstelling)* [▶ 38]
- Registratie van snelheids- en toerenalprofielen
→ *Snelheidsprofielen printen (optie)* [▶ 89]
- D1/D2 Statusherkenning
→ *Begin van de dienst - bestuurderskaart insteken* [▶ 50]
- Weergave van de VDO-counter (optie)
→ *VDO-counter (optie)* [▶ 76]

■ Afstandsbediening

De DTCO 4.0 kan op afstand worden bediend. Daarvoor heeft u het volgende nodig:

- DTCO® SmartLink (insteekbare Bluetooth-interface)
- Apparaat met Bluetooth-interface, bijv. smartphone of controleapparaat
- toepassingsprogrammatuur (app) op het apparaat

→ *DTCO® Smart Link* [▶ 150]

U kunt de afstandsbediening aan de DTCO 4.0 zelf activeren en dan de tachograaf met uw mobiele apparaat verbinden via een licentiecode.

→ *Afstandsbediening activeren* [▶ 92]

Invoer van het kenteken

De invoer van het kenteken evenals van de toelaten lidstaat is ook mogelijk via een app in combinatie met de DTCO® SmartLink.

■ Standby-modus (display)

In de **bedrijfsmodus** - op het display herkenbaar door het pictogram  - schakelt de DTCO 4.0 onder de volgende voorwaarden over naar de stand-by -modus:

- Het contact van het voertuig is uit.
- Er is geen melding voorhanden.

Bij **contact uit** wordt de display gedimd.

Na ca. 1 minuut (klantspecifieke waarde) gaat de display helemaal uit – de DTCO 4.0 bevindt zich in de stand-by-modus.

Optioneel kan een verdere dimwaarde worden ingesteld (werkplaats).

► Stand-by-modus verlaten

Door op een willekeurige toets of **contact** aan te drukken, wordt de stand-by-modus verlaten.

De display wordt opnieuw ingeschakeld; er volgt geen verdere actie.

■ ADR-variant (ex-variant)

De ADR-variant van de DTCO 4.0 is op de frontplaat gekenmerkt door een ex-symbool.



Afb. 3: Ex-symbool op de frontzijde

De ADR-variant van de DTCO 4.0 is toegestaan voor gebruik in een explosiegevaarlijke omgeving.

- Ex-zone: zone II
- Omgevingstemperatuur: -20 °C tot +65 °C.

► Bijzondere veiligheidsinstructies

Voor de ADR-variant van de DTCO 4.0 moeten de volgende extra veiligheidsinstructies in acht worden genomen:

EXPLOSIEGEVAAR

Aanwijzingen in acht nemen

- Let op de aanwijzingen voor het transport en de behandeling van gevaarlijke stoffen in explosiegevaarlijke omgevingen.

EXPLOSIEGEVAAR

Bij het laden en lossen van gevaarlijke goederen moet op het volgende worden gelet:

- Beide kaartlezers moeten gesloten zijn.
- De printerlade moet gesloten zijn.
- De afdekklep van de frontinterface moet gesloten zijn.
- Druk niet op toetsen aan de tachograaf.
- Er mag geen werkplaats-, controle- of bedrijfskaart zijn ingestoken.

► Bijzonderheden van het gebruik

Ter beveiliging tegen explosie is in de betreffende gevarenczones de ADR-variant van de DTCO 4.0 bij uitgeschakeld contact beperkt tot interne functies (in tegenstelling tot de standaardvariant).

Daarom moet u het contact buiten de gevarenczone inschakelen, wanneer u de ADR-variant van de DTCO 4.0 wilt bedienen.



■ Modi (overzicht)



Afb. 4: Modusdisplay

(1) Modusweergave

De DTCO 4.0 heeft 4 modi, die afhangen van de telkens ingestoken tachograafkaart:

- gebruik  (rit/bestuurder) standaardweergave met of zonder ingestoken bestuurderskaart
→ *Begin van de dienst - bestuurderskaart insteken* [► 50]
- bedrijf  (ondernemer) weergave na het insteken van de bedrijfskaart
→ *Aanmelding – bedrijfskaart insteken* [► 68]

- Controle  (geen bestanddeel van deze handleiding)

- Kalibratie  (geen bestanddeel van deze handleiding)

Naargelang er een tachograafkaart is ingestoken en naar gelang het soort tachograafkaart schakelt de DTCO 4.0 automatisch over naar een van de volgende modi:

| Overzicht van de modi van de ingestoken tachograafkaarten | | | | | | |
|---|------------------|---------------------|---------------------|---------------------|---------------------|---------------------|
| Modi | | Kaartlezer-1 | | | | |
| | | Geen kaart | Bestuurderskaart | Bedrijfskaart | Controlekaart | Werkplaatskaart |
| Kaartlezer-2 | Geen kaart | Operationele status | Operationele status | Bedrijf | Controle | Kalibratie |
| | Bestuurderskaart | Operationele status | Operationele status | Bedrijf | Controle | Kalibratie |
| | Bedrijfskaart | Bedrijf | Bedrijf | Bedrijf (*) | Operationele status | Operationele status |
| | Controlekaart | Controle | Controle | Operationele status | Controle (*) | Operationele status |
| | Werkplaatskaart | Kalibratie | Kalibratie | Operationele status | Operationele status | Kalibratie (*) |

(*) In deze situaties gebruikt de DTCO 4.0 alleen de in kaartlezer-1 gestoken tachograafkaart.

■ Tachograafkaarten (overzicht)

De wettelijk voorgeschreven tachograafkaarten ontvangt u na een betreffende aanvraag door de instanties van de respectieve EU-lidstaat.

→ *Wettelijke bepalingen* [▶ 16]

OPMERKING

U kunt gebruik maken van tachograafkaarten van de eerste generatie overeenkomstig (EU)3821/85, bijlage I Ben van de tweede generatie overeenkomstig de uitvoeringsverordening (EU)2016/799, bijlage I C in de actueel geldende versie.

Er kunnen echter alleen werkplaatskaarten van de tweede generatie worden gebruikt.

Het bezit van een tachograafkaart geeft het recht op het gebruik van de DTCO 4.0. Werkzaamheden en toegangsrechten zijn door de wetgever

voorgeschreven.

→ *Toegangsrechten van de tachograafkaarten* [▶ 29]

OPMERKING

Behandel uw tachograafkaart zorgvuldig om gegevensverlies te voorkomen en houd u aan de aanwijzingen die bij het verstrekken van de tachograafkaarten worden gegeven.

▶ Bestuurderskaart

Met uw bestuurderskaart meldt u zich aan de digitale tachograaf als bestuurder aan.

De DTCO 4.0 begint alle activiteiten van deze bestuurder te tonen en op te slaan.

U kunt de gegevens printen of (bij een ingestoken bestuurderskaart) downloaden.

Daarmee dient de bestuurderskaart voor het normaal rijden (als individuele bestuurder of als team)

▶ Bedrijfskaart

Met de bedrijfskaart meldt u zich in de DTCO 4.0 aan als eigenaar of bezitter van het voertuig. Daardoor kunt u toegang verkrijgen tot de gegevens van het bedrijf.

Met de bedrijfskaart kunnen de opgeslagen gegevens van het massageheugen en van een ingestoken bestuurderskaart worden bekeken, geprint en gedownload.

OPMERKING

Bovendien machtigt de bedrijfskaart u - voor de eerste keer en wanneer dit nog niet door een werkplaats is gebeurd - de toelaten lidstaat en het officiële kenteken in te geven. Contacteer een geautoriseerde gespecialiseerde werkplaats in geval van twijfel.

Wanneer u bent uitgerust met een passend fleetmanagementsysteem kunt u met de bedrijfskaart bovendien de gebruiksgegevens op afstand (remote) downloaden.

OPMERKING

De bedrijfskaart is bestemd voor de eigenaars en de bezitters van voertuigen met een ingebouwde digitale tachograaf en mag niet aan derden worden overgedragen. De bedrijfskaart is niet bestemd voor het rijden!

► Controlekaart

(Geen bestanddeel van deze handleiding)

De controlekaart identificeert de ambtenaar van een controleorgaan (bijv. politie) en geeft hem toegang tot het massageheugen.

Alle opgeslagen informatie, alsook de gegevens op een ingestoken bestuurderskaart zijn toegankelijk. Deze kunnen worden weergegeven, geprint of gedownload (via de download-interface).

► Werkplaatskaart

(Geen bestanddeel van deze handleiding)

De werkplaatskaart is bestemd voor personen van een geautoriseerde gespecialiseerde werkplaats die bevoegd zijn tot programmeren, kalibreren, activeren, controleren enz.

► Toegangsrechten van de tachograafkaarten

De toegangsrechten m.b.t. de in het massageheugen van de DTCO 4.0 opgeslagen gegevens zijn wettelijk geregeld en worden uitsluitend via de betreffende tachograafkaart vrijgegeven.

3

| | | Zonder kaart | Bestuurders- kaart | Bedrijfs- kaart | Controle- kaart | Werkplaats- kaart |
|-----------|----------------------------|--------------|-----------------------|--------------------|--------------------|----------------------|
| Printen | Bestuurdersgegevens | X | V | V | V | V |
| | Voertuiggegevens | T1 | T2 | T3 | V | V |
| | Parameters | X | V | V | V | V |
| Weergeven | Bestuurdersgegevens | T1 | T2 | T3 | V | V |
| | Voertuiggegevens | V | V | V | V | V |
| | Parameters | X | T2 | V | V | V |
| Uitlezen | Bestuurdersgegevens | X | X | T3 | V | V |
| | Voertuiggegevens | X | X | V | V | V |
| | Parameters | X | V | V | V | V |

Betekeningen**Bestuurdersgegevens**

Gegevens op de bestuurderskaart

Voertuiggegevens

Gegevens in het massageheugen

Parametergegevens

Gegevens voor de apparaataanpassing/kalibratie

V

Onbeperkte toegangsrechten

T1

Bestuurdersactiviteiten van de afgelopen 8 dagen zonder gegevens van de bestuurdersidentificatie

T2

Bestuurdersidentificatie uitsluitend voor de ingestoken kaart

T3

Bestuurdersactiviteiten van het bijbehorende bedrijf

X

niet mogelijk

■ Opgeslagen gegevens

► Bestuurderskaart

Op de bestuurderskaart bevinden zich in principe :

- Gegevens voor de identificatie van de bestuurder.
→ *Persoonsgerelateerde ITS-gegevens* [► 10]

Na iedere voertuiginzet zijn de volgende gegevens opgeslagen op de chip van de bestuurderskaart:

- insteken en verwijderen van de kaart
- gebruikte voertuigen
- datum en kilometerstand
- activiteiten van de bestuurder, bij het normaal rijden minstens 28 dagen.
- aantal gereden kilometers
- landinvoer
- statusgegevens (individueel rijden en rijden in team)
- gebeurtenissen/storingen die zich hebben voorgedaan

- informatie over controleactiviteiten
- Specifieke omstandigheden:
 - vaarten/ritten met status *veerboot/trein*
 - vaarten/ritten met status *out of scope*

Wanneer het geheugen van de chip vol is, overschrijft de DTCO 4.0 de oudere gegevens.

→ *Plichten van bestuurder* [► 17]

► Bedrijfskaart

Op de bedrijfskaart bevinden zich in principe :

- Gegevens voor de identificatie van het bedrijf en de autorisatie van de toegang tot opgeslagen gegevens
 - Bedrijf
 - Bestuurderskaart

Na iedere voertuiginzet zijn de volgende gegevens opgeslagen op de chip van de bedrijfskaart:

- soort activiteit

- aan-/afmelden
- Downloaden van de gegevens van het massageheugen
- Downloaden van de gegevens van de bestuurderskaart
- Periode (van/tot) waarin de gegevens zijn gedownload.
- Voertuigidentificatie
- Identiteit van de bestuurderskaart waarvan de gegevens zijn gedownload.

Wanneer het geheugen van de chip vol is, overschrijft de DTCO 4.0 de oudere gegevens.

→ *Plichten van het bedrijf* [► 19]

3

► Massageheugen (in het apparaat)

- Gedurende een periode van minstens 365 kalenderdagen registreert en slaat het massageheugen de voorgescreven gegevens op conform de uitvoeringsverordening(EU) 2016/799 bijlage I C in de actueel geldende versie.
- De activiteiten worden met tussenpozen van één kalenderminuut geëvalueerd, waarbij de DTCO 4.0 per interval de samenhangende activiteit evalueert die het langst aanhoudt.
- De DTCO 4.0 kan circa 168 uur snelheidswaarden opslaan met een omvang van één seconde. Daarbij worden de waarden op de seconde nauwkeurig met tijd en datum geregistreerd.
- Opgeslagen snelheidswaarden met een grote omvang (een minuut voor en een minuut na een buitengewone vertraging) ondersteunen de analyse bij een ongeval.

Via de frontinterface kunnen deze gegevens worden uitgelezen (alleen met een bedrijfskaart):

- Downloaden van de gegevens van de bestuurderskaart
- Downloaden van het massageheugen met een downloadkey (optie)

■ Tijdzones

In de DTCO 4.0 is de tijd af fabriek in UTC-tijd ingesteld.

Tijdregistraties slaat de DTCO 4.0 in UTC-tijd op.

De UTC-tijd komt overeen met de tijdzone **0** op de in 24 tijdzones (–12 ... 0 ... +12 uur) onderverdeelde wereldbol.

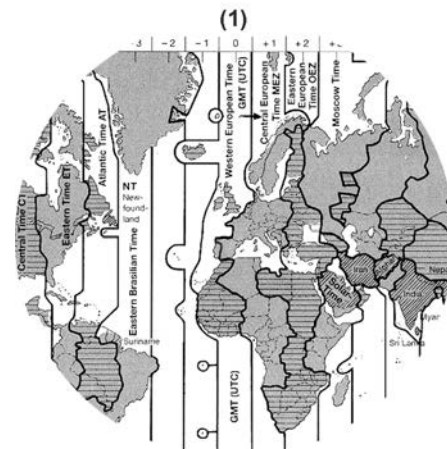

Afb. 5: Tijdzones in Europa

(1) Tijdzone 0 = UTC

| Tijdzoneverschil | Staat |
|------------------|---|
| 00.00 (UTC) | UK / P / IRL / IS |
| + 1:00 h | A / B / BIH / CZ / D / DK / E / F / H / HR / I / L / M / N / NL / PL / S / SK / SLO / SRB |
| + 2:00 h | BG / CY / EST / FIN / GR / LT / LV / RO / TR / UA |
| + 3.00 h | RUS |

Omrekening in UTC-tijd

UTC-tijd = Plaatselijke tijd - (TV + ZO)

TV = tijdzoneverschil

ZO = zomertijd (alleen bij zomertijd)

(TV + ZO) = in te stellen tijdsverschil

Voorbeeld:

plaatselijke tijd in Duitsland = 15.30 uur (zomertijd)





UTC-tijd = plaatselijke tijd - (TV + ZO)
 = 15.30 uur - (01.00 uur + 01.00 uur)





UTC-tijd = 13.30 uur

In dit menu kunt u de plaatselijke tijd instellen:

→ *Plaatselijke tijd instellen* [▶ 94]















■ Pictogrammen (overzicht)



| Modi | |
|---|---------------------|
|  | Bedrijf |
|  | Controle |
|  | Operationele status |
|  | Kalibreren |
|  | Productiestand |

| Personen | |
|---|-----------------------------|
|  | Bedrijf |
|  | Controleur |
|  | Bestuurder |
|  | Werkplaats / keuringsbureau |
|  | Producent |

| Activiteiten | |
|---|----------------------|
|  | Standby-tijd |
|  | Rijtijd |
|  | Pauze en rusttijd |
|  | Overige werktijd |
|  | Geldige onderbreking |
|  | Onbekend |











3

| Apparaten/functies | |
|--|---|
| 1 | Kaartlezer-1; bestuurder-1 |
| 2 | Kaartlezer-2; bestuurder-2 |
|  | Tachograafkaart (lezen beëindigd) |
|  | Tachograafkaart ingestoken; relevante gegevens gelezen. |
|  | uur |
|  | Printer/print |
|  | Invoer |
|  | Weergave |
|  | Licentiecode |
|  | Externe opslag; gegevens downloaden (kopiëren) |
|  | Gegevensoverdracht loopt |
|  | Detector |
|  | Voertuig/voertuigeenheid DTCO 4.0 |
|  | Bandenmaat |
|  | Onderspanning |
|  | Bovenspanning |
|  | Spanningsonderbreking |

| Apparaten/functies | |
|---|--|
|  | Afstandsbediening |
| Diversen | |
|  | Gebeurtenis |
|  | Storing |
|  | Bedieningsaanwijzing/waarschuwingen m.b.t. de werktijd |
|  | Begin van een dienst |
|  | Plaats |
|  | Veiligheid |
|  | Snelheid |
|  | Tijd |
|  | Totaal/samenvatting |
|  | Einde van de dienst |
|  | Handmatige invoer van activiteiten |
| Specifieke omstandigheden | |
|  | Controleapparaat niet vereist |
|  | Oponthoud op veerboot of trein |

| Kwalificerende kenmerken | |
|---|------------|
|  | Dagelijks |
|  | Wekelijks |
|  | Twee weken |
|  | Van of tot |

Combinaties van pictogrammen

| Diversen | |
|---|---|
|  | Controleplaats |
|  | Begintijd |
|  | Eindtijd |
|  | Begin out of scope: Controleapparaat niet vereist |
|  | Einde out of scope |
|  | Begin veerboot/trein |
|  | Einde veerboot/trein |
|  | Plaats aan het begin van de werkdag (begin van de dienst) |
|  | Plaats aan het einde van de werkdag (einde van de dienst) |
|  | Van voertuig |

| Diversen | |
|---|----------------------------------|
|  | Print bestuurderskaart |
|  | Print voertuig/ DTCO 4.0 |
|  | Invoer voertuig/ DTCO 4.0 |
|  | Weergave bestuurderskaart |
|  | Weergave voertuig/ DTCO 4.0 |
|  | Plaatselijke tijd |
|  | Plaatselijke tijd bedrijf |
| Kaarten | |
|  | Bestuurderskaart |
|  | Bedrijfskaart |
|  | Controlekaart |
|  | Werkplaatskaart |
|  | Er is geen kaart ingestoken. |
| Rijden | |
|  | Teammodus |
|  | Som rijtijd van de dubbele weken |

| Prints | |
|---|--|
| 24 uur  | Dagelijkse bestuurdersactiviteiten (dagwaarde) van de bestuurderskaart |
| !  | Gebeurtenissen en storingen van de bestuurderskaart |
| 24 uur  | Dagelijkse bestuurdersactiviteiten (dagwaarde) van de DTCO 4.0 |
| !  | Gebeurtenissen en storingen van de DTCO 4.0 |
|  | Snelheidsovertredingen |
|  | Technische gegevens |
|  | Activiteiten van de bestuurder |
|  | Periodes met geactiveerde afstandsbediening |
|  | v-diagram |
|  | Status D1/D2-diagram (optie) |
|  | Snelheidsprofielen (optie) |
|  | Toerentalprofielen (optie) |
|  | Sensorinformatie |
|  | Veiligheidsinformatie |

| Weergeven | |
|---|---|
| 24 uur  | Dagelijkse bestuurdersactiviteiten (dagwaarde) van de bestuurderskaart |
| !  | Gebeurtenissen en storingen van de bestuurderskaart |
| 24 uur  | Dagelijkse bestuurdersactiviteiten (dagwaarde) van het voertuig/de DTCO 4.0 |
| !  | Gebeurtenissen en storingen van het voertuig/de DTCO 4.0 |
|  | Snelheidsovertredingen |
|  | Technische gegevens |
|  | Kaarten |
|  | Bedrijf |
| Gebeurtenissen | |
| !  | Insteken van een ongeldige tachograafkaart |
| !  | Tijdoverlapping |
| !  | Insteken van bestuurderskaart tijdens de rit |
|  | Snelheidsovertreding |

3

| Gebeurtenissen | |
|----------------|---|
| ! 1 | Fout in de communicatie met de sensor |
| ! 0 | Tijdinstelling (door werkplaats) |
| ! 00 | Kaartenconflict |
| ! 00 | Rit zonder geldige bestuurderskaart |
| ! 0A | Laatste kaartproces niet juist afgesloten |
| ! 7 | Onderbreking van de stroomvoorziening |
| ! 0 | Veiligheidsovertreding |
| ! 8 | Ontbrekend GNSS-signaal |
| ! 0 | Tijdconflict |
| ! T | Communicatiefout DSRC |
| > 0 | Controle snelheidsovertreding |
| ! A1 | Bewegingsconflict voertuig |
| Storingen | |
| x 0 | Kaartstoring |
| x 7 | Printerstoring |
| x A | Interne storing DTCO 4.0 |

| Storingen | |
|------------------------|---|
| x 7 | Storing bij het downloaden |
| x 1 | Sensorstoring |
| x 8 | Interne GNSS-fout |
| x T | Interne DSRC-fout |
| Waarschuwingen rijtijd | |
| 0 0 | Pauze! |
| Handmatige invoer | |
| H/*/* | Invoer activiteiten |
| ? | Invoer Onbekende activiteit |
| H*? | Invoer plaats aan het einde van de dienst |
| *H? | Invoer plaats aan het begin van de dienst |
| Bedieningsaanwijzingen | |
| 0 0 | Onjuiste invoer |
| 0 | Geen toegang tot menu |
| 0 2 | Gegevens invoeren a.u.b. |
| 0 7 | Print niet mogelijk |

| Bedieningsaanwijzingen | |
|------------------------|---|
| 0 0 | Geen papier |
| 0 7 8 | Print vertraagd |
| 0 0 | Kaart met fouten |
| 0 0 c | Kaart uitwerpen |
| 0 0 | Verkeerde kaart |
| 0 0 | Uitwerping niet mogelijk |
| 0 0 8 | Procedure vertraagd |
| 0 0 ? | Registratie inconsistent |
| 0 A | Apparaatstoring |
| 0 0 1 | Ongeldig in dagen ... |
| 0 A S | Kalibratie in dagen ... |
| 0 0 T 1 | Downloaden van gegevens op de bestuurderskaart in dagen ... |
| VDO-counter (optie) | |
| 0 H | Resterende rijtijd |
| 0 0 | Begin van de volgende rijtijd |
| 0 0 H | Toekomstige rijtijd |
| 0 H | Resterende pauze/rusttijd |

VDO-counter (optie)

| | |
|----|---|
| →← | Resterende tijd tot aanvang van de dagelijkse/wekelijkse rusttijd |
|----|---|

Landcodes**Afkorting van de landen**

| | |
|------------|-----------------------|
| A | Oostenrijk |
| AL | Albanië |
| AND | Andorra |
| AR | Armenië |
| AZ | Azerbeidzjan |
| B | België |
| BG | Bulgarije |
| BIH | Bosnië en Herzegovina |
| BY | Wit-Rusland |
| CH | Zwitserland |
| CY | Cyprus |
| CZ | Tsjechische Republiek |
| D | Duitsland |
| DK | Denemarken |
| E | Spanje * |
| EC | Europese Gemeenschap |
| EST | Estland |
| EUR | Rest van Europa |

Afkorting van de landen

| | |
|--------------|--------------------|
| F | Frankrijk |
| FIN | Finland |
| FL | Liechtenstein |
| FR/FO | Faeröer |
| GE | Georgië |
| GR | Griekenland |
| H | Hongarije |
| HR | Kroatië |
| I | Italië |
| IRL | Ierland |
| IS | IJsland |
| KZ | Kazachstan |
| L | Luxemburg |
| LT | Litouwen |
| LV | Letland |
| M | Malta |
| MC | Monaco |
| MD | Republiek Moldavië |
| MK | Macedonië |
| MNE | Montenegro |

3

| Afkorting van de landen | |
|-------------------------|---|
| N | Noorwegen |
| NL | Nederland |
| P | Portugal |
| PL | Polen |
| RO | Roemenië |
| RSM | San Marino |
| RUS | Russische Federatie |
| S | Zweden |
| SK | Slowakije |
| SLO | Slovenië |
| SRB | Servië |
| TJ | Tadzjikistan |
| TM | Turkmenistan |
| TR | Turkije |
| UA | Oekraïne |
| UK | Verenigd koninkrijk, Alderney, Guernsey, Jersey, Isle of Man, Gibraltar |
| UZ | Oezbekistan |
| V | Vaticaanstad |

| Afkorting van de landen | |
|-------------------------|--------------------|
| WLD | Rest van de wereld |

* Spaanse regio's: → *Spaanse regio's*:
[38]

► Spaanse regio's:

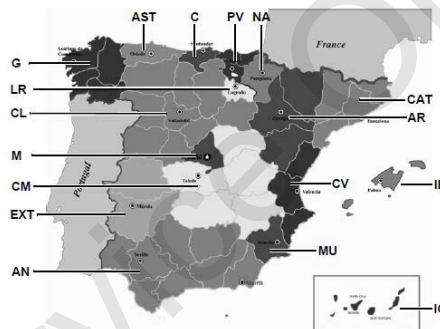

Afb. 6: Regio's in Spanje

| Afkortingen van de Spaanse regio's | |
|------------------------------------|------------|
| AN | Andalusien |
| AR | Aragón |
| AST | Asturië |
| C | Cantabrië |
| CAT | Catalonië |

| Afkortingen van de Spaanse regio's | |
|------------------------------------|---------------------|
| CL | Castilië en León |
| CM | Castilië-La Mancha |
| CV | Valencia |
| EXT | Extremadura |
| G | Galicië |
| IB | Balearen |
| IC | Canarische Eilanden |
| LR | La Rioja |
| M | Madrid |
| MU | Murcia |
| NA | Navarra |
| PV | Baskenland |

■ Automatische activiteiten na contact aan/uit (voorstelling)

Automatisch ingestelde activiteit ...

... na contact aan

... na contact uit

| Bestuurder 1 | | | | Gegevens over de DTCO 4.0 | |
|--------------------------|--------------------------|--------------------------|--------------------------|---------------------------|-----------|
| <input type="checkbox"/> | <input type="checkbox"/> | <input type="checkbox"/> | <input type="checkbox"/> | Type: | |
| <input type="checkbox"/> | <input type="checkbox"/> | <input type="checkbox"/> | <input type="checkbox"/> | Nr.: | |
| <input type="checkbox"/> | <input type="checkbox"/> | <input type="checkbox"/> | <input type="checkbox"/> | Jaar: | |
| <input type="checkbox"/> | <input type="checkbox"/> | <input type="checkbox"/> | <input type="checkbox"/> | Insteldatum: | _____ |
| Bestuurder 2 | | | | Handtekening: | _____.... |
| <input type="checkbox"/> | <input type="checkbox"/> | <input type="checkbox"/> | <input type="checkbox"/> | | |
| <input type="checkbox"/> | <input type="checkbox"/> | <input type="checkbox"/> | <input type="checkbox"/> | | |
| <input type="checkbox"/> | <input type="checkbox"/> | <input type="checkbox"/> | <input type="checkbox"/> | | |
| <input type="checkbox"/> | <input type="checkbox"/> | <input type="checkbox"/> | <input type="checkbox"/> | | |

OPMERKING

Door de voertuigfabrikant kunnen reeds gedefinieerde instellingen van de activiteit na `contact aan/uit` geprogrammeerd zijn.

- Markeer (✓) de ingestelde functies in de tabel.

OPMERKING

Een uitzondering is de aanvulling van activiteiten op de bestuurderskaart. Tijdens de `handmatige invoer` is deze optie buiten werking. Er vindt geen verandering van de activiteit plaats na `contact aan/uit`!

De automatische instelling na `contact aan/uit` is in de standaardweergave zichtbaar. De activiteit knippert gedurende ca. 5 seconden en vervolgens verschijnt de vorige weergave weer.

→ *Weergeven* [▶ 42]

Standaardinstellingen:

→ *Activiteiten instellen* [▶ 55]

Bediening (algemeen)

Weergeven

In menu's bewegen

Kaart insteken

Kaart verwijderen

Behandeling van de kaarten

Gegevens downloaden

Service Only

Bediening (algemeen)

■ Weergeven

► Weergave na contact aan

Na het inschakelen van het contact of na stand-by verschijnt de standardweergave (a).

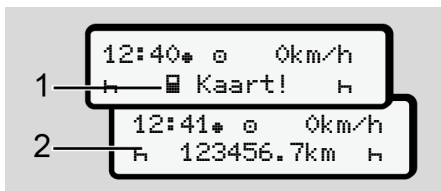

Afb. 7: Weergave na contact aan

Wanneer er geen tachograafkaart in kaartlezer-1 steekt, verschijnt gedurende ca. 20 seconden de tekst (1) (kaart ontbreekt). Daarna verschijnt weergave (2).

► Weergaven tijdens de rit

Tijdens de rit zijn de weergaven (a), (b) of (c) (optie) mogelijk.

Door op een menutoets **▲** / **▼** te drukken, kunt u de weergave wisselen.

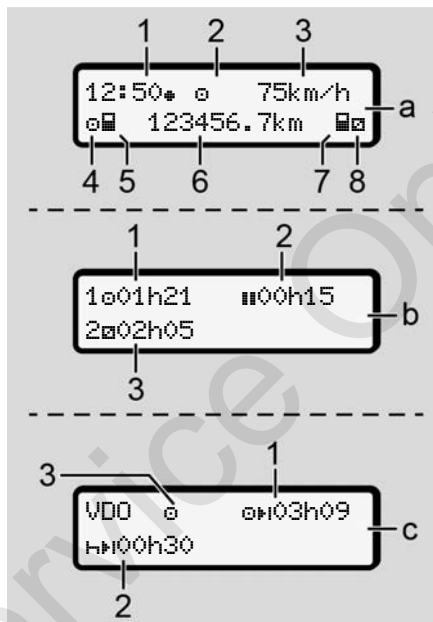

Afb. 8: Weergaven tijdens de rit

Standardweergave (a):

- (1) Tijd met symbool **⌚** = plaatselijke tijd zonder symbool **⌚** = UTC-tijd

- (2) Kenmerk van de bedrijfsmodus
- (3) Snelheid
- (4) Activiteit bestuurder-1
- (5) Kaartsymbool bestuurder-1
- (6) Totale kilometerstand
- (7) Kaartsymbool bestuurder-2
- (8) Activiteit bestuurder-2

Weergave rij- en rusttijden (b):

- (1) Rijtijd "⌚" bestuurder-1 sinds een geldige rusttijd
- (2) Geldige rusttijd **■** met gedeeltelijke onderbrekingen van minstens 15 minuten en volgende 30 minuten
- (3) Tijd van bestuurder-2: Huidige activiteit standby-tijd **⌚** en duur van de activiteit

OPMERKING**Soort en bron van het gevaar**

Bij niet-ingestoken bestuurderskaart verschijnen tijden betreffende de kaart-lezer-1 of -2.

Weergave resterende rij- en rusttijden (optie VDO-counter) (c):

- (1) Resterende rijtijd (h knippert = dit deel van de weergave is momenteel actief).
- (2) De volgende geldige rusttijd/dagelijkse of wekelijkse rusttijd .
 - VDO-counter (optie) [[76](#)]
- (3) De ingestelde activiteit wordt weergegeven.

► Meldingen

De meldingen verschijnen onafhankelijk van de actuele weergave.

De volgende oorzaken leiden tot het weergeven van een melding:

| | |
|---|----------------------|
| ! | Gebeurtenis |
| × | Storing |
| | Waarschuwing rijtijd |
| | Bedieningsaanwijzing |

→ *Betekenis van meldingen* [[99](#)]

► Weergave na contact uit

Na `contact uit` verschijnt het volgende:

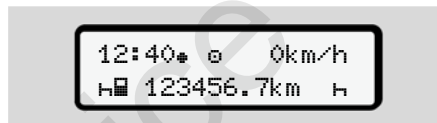

Afb. 9: Weergave na contact uit

■ In menu's bewegen

- Kies de gewenste functie, activiteit of de getalswaarde met de toetsen in het invoerveld.
- Bevestig uw keuze met de toets .

► Menu's bij stilstaand voertuig

Bij een stilstaand voertuig en ingestoken bestuurderskaart kunt u verdere gegevens van de bestuurderskaart oproepen.

→ *Tweede menuniveau - menufuncties* [[82](#)]

■ Kaart insteken

⚠ ATTENTIE

Verkeersveiligheid in acht nemen

- Steek als bestuurder de kaart in de kaartlezer alleen bij stilstand van het voertuig.
- U kunt de kaart tijdens het rijden insteken, maar dit is niet toegestaan. Dit wordt opgeslagen als gebeurtenis.

Houd de kaartlezers steeds gesloten.

De afdekplaatjes van de kaartlezers mogen niet worden verwijderd, om het binnendringen van stof en vuil of spatwater te voorkomen!

OPMERKING

Keuze van de kaartsleuf

- Kaartlezer-1 (linkerkaartsleuf) voor de kaart van de bestuurder die rijdt.
- Bij teammodus: Kaartlezer-2 (rechterkaartsleuf) voor de kaart van de bestuurder die meerijdt.
- Voor de bedrijfskaart: vrij kiesbare kaartlezer.

OPMERKING

Voor de bediening van de ADR-variant moet het contact zijn ingeschakeld.

Let op de bijzondere veiligheidsinstructies voor de bediening van de ADR-variant van de DTCO 4.0 in explosiegevaarlijke omgevingen.

→ *ADR-variant (ex-variant)* [▶ 25]

1. Houd de combinatietoets **bestuurder-1** of **bestuurder-2** langer dan 2 seconden ingedrukt.



Afb. 10: Kaart aanvragen (combitoets)

2. De kaarttoevoer wordt uitgeschoven. Klap de afdekplaatje van de kaarttoevoer voorzichtig neer.



Afb. 11: Afdekking neerklappen

3. Steek uw kaart - met chip naar boven en pijl naar voren - in de kaartlezer.



Afb. 12: Kaart insteken

4. Klap het afdekplaatje van de kaarttoevoer voorzichtig naar boven.
5. Schuif de kaarttoevoer in de kaartlezer tot deze vastklikt. De informatie op de chip worden ingelezen. Tijdens het inlezen van een kaart in kaartlezer-1 kan een verdere kaart in de kaartlezer-2 worden gestoken.
 - Teammodus: de bestuurderskaart van de tweede begeleidende bestuurder.
 - Uitlezen van de kaart- en massageheugengegevens: de bedrijfskaart.

Afhankelijk van de ingestoken kaart vinden menugeleide bedieningsstappen plaats.

- Voor de eerste en (indien ingestoken) tweede bestuurderskaart
→ *Begin van de dienst - bestuurderskaart insteken* [▶ 50]
- Voor de bedrijfskaart
→ *Aanmelding – bedrijfskaart insteken* [▶ 68]

▶ Taal

De weergegeven taal hangt af van:

- Ingestoken bestuurderskaart in de kaartlezer-1
- Tachograafkaart met de hogere status, bijvoorbeeld bedrijfskaart, controlekaart

Als een alternatief voor de automatische taalinstelling kunt u de gewenste taal instellen.

→ *Taal instellen* [▶ 75]

■ Kaart verwijderen

OPMERKING

U kunt de kaarten alleen bij een stilstaand voertuig uit de kaartlezer nemen!

⚠ ATTENTIE

Bescherming tegen misbruik

Verwijder de bestuurderskaart uit de kaartlezer:

- aan het einde van een dienst.
- bij wisseling van de bestuurder of het voertuig.

OPMERKING

Voor de bediening van de ADR-variant moet het contact zijn ingeschakeld.

Let op de bijzondere veiligheidsinstructies voor de bediening van de ADR-variant van de DTCO 4.0 in explosiegevaarlijke omgevingen.

➔ *ADR-variant (ex-variant)* [25]



Afb. 13: Kaart aanvragen (combitoets)

1. Houd de combinatie-toets **bestuurder-1** of **bestuurder-2** langer dan 2 seconden ingedrukt.

Op het display verschijnt dan:

- de naam van de eigenaar van de kaart
- een voortgangsbalk betreffende de gegevensoverdracht op de chip van de kaart

- de opvraag voor het afmelden
2. Kies de gewenste functie **OK** met behulp van de toetsen:
 - bestuurderskaart: keuze van het land, waar u zich op dit ogenblik bevindt.

OPMERKING

Wordt het land binnen een minuut niet ingevoerd, wordt het uitwerpen van de kaart afgebroken.

- Bedrijfskaart:

(a) **JA**, wanneer u aan de DTCO 4.0 het bedrijf wilt afmelden.

(b) **NEEN**, wanneer de bedrijfsvergrendeling geactiveerd moet blijven.

OPMERKING

Bij gedeactiveerde bedrijfsblokkering blijven de opgeslagen gegevens van uw bedrijf echter geblokkeerd voor een vreemd bedrijf.

3. Bevestig uw keuze met de toets **OK**.

OPMERKING

In de volgende gevallen verschijnt een opmerking:

- Periodieke controle van de DTCO 4.0
- De geldigheid van de bedrijfs- of bestuurderskaart verstrijkt.
- De gegevens op bestuurderskaart moeten worden gedownload.

De kaarttoevoer van de betreffende sleuf wordt uitgeschoven.

4. Verwijder de kaart.
5. Klap de afdekking van de kaarttoevoer voorzichtig naar boven.
6. Schuif de kaarttoevoer in de kaartlezer tot deze vastklikt.

■ Behandeling van de kaarten

- Buig of knik de tachograafkaart niet en gebruik deze niet voor andere doeleinden.
- Gebruik geen beschadigde tachograafkaart.
- Houd de contactvlakken schoon, droog, vet- en olievrij (altijd in de beschermhoes bewaren).
- Bescherm de kaart tegen rechtstreeks invallend zonlicht (niet op het dashboard laten liggen).
- Leg de kaart niet in de directe omgeving van sterke elektromagnetische velden.
- Gebruik de tachograafkaart niet langer dan de geldigheidsdatum en vraag tijdig vóór het aflopen ervan een nieuwe kaart aan.

■ Gegevens downloaden

► Van de bestuurders- of bedrijfskaart

EXPLOSIEGEVAAR

Bij de ADR-variant explosiegevaar door restspanningen en open interfaces

In explosiegevaarlijke zones bestaat verhoogd gevaar door het indrukken van de toetsen van de DTCO 4.0, het insteken van kaarten, het openen van de printerlade of het openen van de frontinterface.

- De afdekklep moet gesloten zijn.
- Er mogen geen gegevens worden gedownload.

OPMERKING

Voor het downloaden mag er slechts één bestuurderskaart zijn ingestoken. Anders vindt er geen gegevensoverdracht plaats.

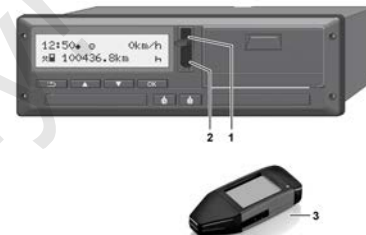

Afb. 14: Aansluiting op de frontinterface.

1. Klap de afdekkap (1) van de frontinterface naar boven.
2. Steek de downloadkey (3) in de frontinterface (2).
Het downloaden start automatisch.

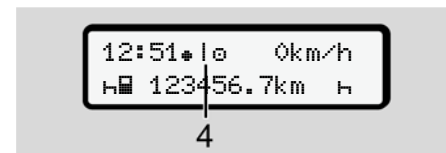

Afb. 15: Pictogram: gegevensoverdracht

Tijdens de gegevensoverdracht wordt het betreffende pictogram (4) weergegeven.

OPMERKING

Mogelijk gegevensverlies bij de overdracht naar de downloadkey

Onderbreek de verbinding met de frontinterface niet tijdens de gegevensoverdracht.

3. Sluit de afdekkap (1) na het downloaden van de gegevens.

► Identificatie van de gegevens

De gekopieerde gegevens worden voorzien van een digitale signatuur (identificatieteken).

Aan de hand van deze signatuur kunnen de gegevens aan de bestuurderskaart worden toegekend en de volledigheid en echtheid ervan worden gecontroleerd.

OPMERKING

In de betreffende documentatie vindt u gedetailleerde informatie over de uitleessoftware resp. de downloadkey.

► Van het massageheugen downloaden

Gegevens van het massageheugen kunnen alleen met de bedrijfskaart worden gedownload.

U kunt op de downloadkey instellen welke gegevens (kaart- of massageheugen) gedownload moeten worden.

► Downloaden op afstand (optie)

Met een fleetmanagementsysteem (geschikt voor remote downloaden) kunnen na een geslaagde authenticatie van een bedrijfskaart (op de server aangelegd) de gegevens ook op afstand worden gedownload.

OPMERKING

In de betreffende documentatie vindt u gedetailleerde informatie over de daarvoor benodigde hard- en softwarecomponenten en het gebruik ervan.

Bediening door de bestuurder

Functies van de bestuurderskaart

Begin van de dienst - bestuurderskaart insteken

Activiteiten instellen

Einde van de dienst_ bestuurderskaart verwijderen

Handmatige invoeren (registratie/aanvulling)

Bestuurders-/voertuigwisseling

Bestuurderskaart voor de eerste keer insteken

Bediening door de bestuurder

■ Functies van de bestuurderskaart

Met de bestuurderskaart identificeert de bestuurder zich aan de DTCO 4.0.

De bestuurderskaart is bestemd voor de normale rijfunctie en maakt het mogelijk activiteiten op te slaan, weer te geven, te printen of (indien een bestuurderskaart is ingestoken) te downloaden.

OPMERKING

De bestuurderskaart is niet overdraagbaar.

OPMERKING

Menu's voor de weergave en het printen van bestuurdersgegevens zijn alleen beschikbaar, wanneer een passende kaart is ingestoken.

Zo wordt b.v. de functie **Print bestuurder 2** alleen weergegeven, wanneer in kaartlezer 2 een bestuurderskaart is gestoken.

■ Begin van de dienst - bestuurderskaart insteken

OPMERKING

De bediening door de bestuurder komt overeen met de bedrijfsmodus overeenkomstig de uitvoeringsverordening(EU) 2016/799 bijlage I C in de actueel geldende versie.

→ *Modi (overzicht)* [▶ 26]

OPMERKING

Voor de bediening van de ADR-variant moet het contact zijn ingeschakeld.

Let op de bijzondere veiligheidsinstructies voor de bediening van de ADR-variant van deDTCO 4.0 in explosiegevaarlijke omgevingen.

→ *ADR-variant (ex-variant)* [▶ 25]

► 1. Kaart insteken

Steek uw bestuurderskaart aan het begin van een dienst (begin van de werkdag) in de kaartlezer.

→ *Kaart insteken* [43]

Door de bestuurderskaart in te steken wordt op de display de op de kaart voorhanden taal ingesteld.

OPMERKING

U kunt de taal in het menu instellen.

→ *Taal instellen* [75]

Het weergegeven menu begeleidt u stapsgewijs tot de DTCO 4.0 volledig bedrijfsklaar is:

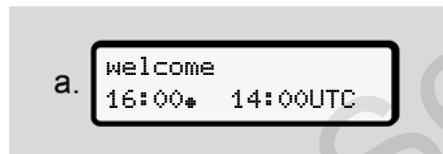

Afb. 16: Begroetingsweergave

Begroetingstekst: Gedurende ca. 3 seconden verschijnen de ingestelde plaatselijke tijd 16.00# en de UTC-tijd 14.00 UTC (tijdsverschil = 2 uur).

Tijdens het lezen van de kaart kunnen geen gegevens worden ingevoerd.

Wordt er op een toets gedrukt, dan verschijnt een melding

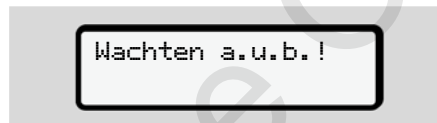

respectievelijk



de kaartinformatie wordt ingelezen.



Afb. 17: Inlezen van de kaartinformatie

Links staat het nummer van de kaartlezer, waarin de kaart steekt.

Daarnaast staat de naam van de bestuurder (ingelezen van de bestuurderskaart).

Een voortgangsbalk geeft het verder lezen van de bestuurderskaart aan.



Afb. 18: Weergave van de laatste verwijdering

Gedurende ca. 4 seconden verschijnen de datum en het tijdstip van de laatste verwijdering van de kaart in plaatselijke tijd (symbool #).

5

OPMERKING

Let erop dat de rijgegevens volledig zijn.

Overeenkomstig de verordening dienen activiteiten die niet op de bestuurderskaart geregistreerd kunnen worden, te worden aangevuld door middel van handmatige invoer.

Dan vindt de opvraag plaats van de handmatige aanvulling:

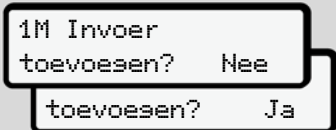
d. 

Afb. 19: Aanvulling als optie

- U kunt activiteiten aanvullen;
 - *Handmatige invoeren (registratie/aanvulling)* [▶ 58]
 - Indien u **geen activiteiten** wilt aanvullen, kies dan **nee**; verder: zie stap i.

- Met **ja** verzoekt de DTCO 4.0 u handmatig gegevens in te voeren; naar volgende display:

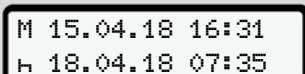
e. 

Afb. 20: invoeropties

M = handmatige invoer
H = het invoerveld van de activiteit knip-pert

De periode tussen de verwijdering (1. regel) en de actuele insteekprocedure (2. regel) wordt weer-gegeven in plaatselijke tijd.

→ *Activiteiten instellen* [▶ 55]

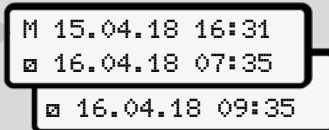
f. 

Afb. 21: 2. regel = invoerblok

- Successievelijk kunt u de vereiste gegevens (knipperende invoervelden) in volgende volgorde invoeren: activiteit/dag/maand/jaar/uur/minuut.

Het proces eindigt, wanneer het tijdstip van insteken is bereikt.

Daarna wordt u verzocht het land in te voeren.

g. 

Afb. 22: Keuze van het land

- Kies het land en eventueel de regio, waarvoor de aanvulling is bestemd, en bevestig uw keuze met 
 - *Landcodes* [▶ 37]

OPMERKING

Voor Spanje moet u bovendien de regio aangeven

OPMERKING

U kunt met de toets  de invoer afbreken, indien u uw dienst onmiddellijk wilt voortzetten.

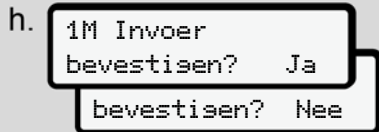

Afb. 23: Bevestiging van de invoer

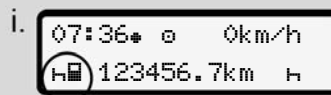

- Bevestig de invoer met **Ja** of **neen**.
- Eerste keer insteken
Wanneer u de kaart de eerste keer insteekt, vinden extra opvragen plaats:
→ *Bestuurderskaart voor de eerste keer insteken* [64]

Dan volgt de standaardweergave.





Afb. 24: Standaardweergave met ingestoken kaart

De weergegeven symbolen hebben de volgende betekenis:

-  = De bestuurderskaart bevindt zich in de kaartlezer.
-  = U kunt nu gaan rijden. De gegevens zijn ingelezen.

OPMERKING

Het symbool  wordt voor beide kaartlezers weergegeven.

Zijn de kaarten voor bestuurder-1 en bestuurder-2 ingestoken, dan kan met de rit worden begonnen, zodra het symbool  voor bestuurder-1 verschijnt.

► 2. Activiteit instellen

Stel met de combitoets van de betreffende kaartlezer  de activiteit in, die u wilt uitvoeren.

→ *Activiteiten instellen* [55]

- Bij het wisselen van de plaatselijke tijd: Stel de huidige plaatselijke tijd in.
→ *Plaatselijke tijd instellen* [94]

De DTCO 4.0 is gereed voor gebruik.

OPMERKING

Het begin van de rit beëindigt elke begonnen handmatige invoer - ook voor de bestuurder-2.

⚠ ATTENTIE

Stel de activiteit tijdens een pauze of rusttijd in elk geval op **H** in.

Storingen aan de DTCO 4.0 of de systeemcomponenten worden op de display weergegeven.

5

- Bevestig de melding met de toets **☑**.
→ *Betekenis van meldingen* [99]

► Landinvoer (handmatige invoer)

Invoer van het land aan het begin van de dienst

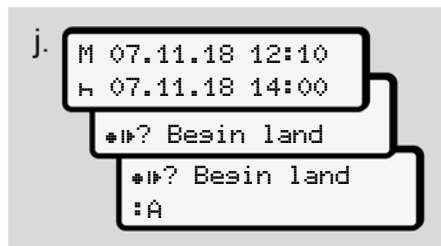

Afb. 25: Invoeroptie - Begin land

- Het symbool **H*? Besin land** kiezen en bevestigen.
- Land kiezen en bevestigen.
→ *Landcodes* [37]

OPMERKING

In Spanje moet u bovendien de regio aangeven, waar uw rit begint.
→ *Spaanse regio's*: [38]

Invoer van het land aan het einde van de dienst

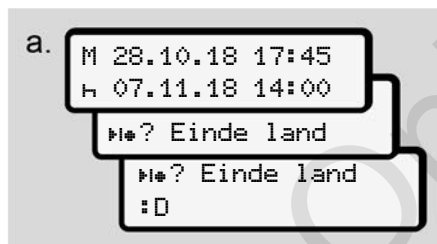

Afb. 26: Invoer - Einde land

- In het eerste invoerveld **H** het symbool **H*? Einde land** kiezen en bevestigen.
Dit is alleen mogelijk, wanneer de tijd van de eerste handmatige invoer niet overeenstemt met de tijd voor de landinvoer bij de laatste verwijdering van de kaart.)
- Land kiezen en bevestigen.

Keuze van de landen

Bij een nieuwe keuze wordt het voorheen ingevoerde land het eerst weergegeven.

Via de toetsen **▲/▼** worden de 4 landen weergegeven die het laatst werden ingevoerd.
Identificatie: dubbele punt voor de landcode=B

De verdere keuze vindt plaats in alfabetische volgorde, beginnend bij de letter **A**:

- toets **▲**: A, Z, Y, X, ... enz.
- toets **▼**: A, B, C, D, ... enz.

OPMERKING

Door de toets in te drukken en ingedrukt te houden **▲/▼** kunt u de keuze versnellen (auto-repeat-functie).

► Afbreking van de invoerprocedure

Vindt er binnen 30 seconden geen invoer plaats, verschijnt de volgende display:

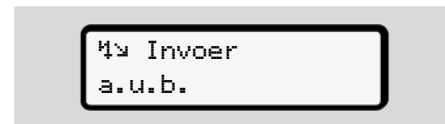

Afb. 27: Invoerzoek aan de display

Indien er binnen verdere 30 seconden op de toets  wordt gedrukt, kunt u met het invoeren doorgaan.

In het andere geval of aan het begin van de rit verschijnt de standaardweergave **(a)** op de display.





Reeds ingevoerde gegevens worden geweigerd om te waarborgen dat alleen correcte en door u bevestigde gegevens worden opgeslagen. Dit betreft de remote-invoer evenals de directe invoer aan de DTCO 4.0.

De opvraag van de kaart door op de combitoets te drukken  onderbreekt de handmatige invoer.

■ Activiteiten instellen

► Mogelijke activiteiten

De volgende activiteiten kunnen worden ingesteld:

| | |
|---|---|
|  | rijtijd (automatisch tijdens de rit) |
|  | Alle overige werktijden |
|  | Standby-tijden (wachtijden, rijtijd, slaapcabinetijsd tijdens de rit voor bestuurder-2) |
|  | Pauzen en rusttijden |

► Activiteit wisselen



OPMERKING

Activiteiten kunnen alleen bij stilstaand voertuig worden ingesteld.

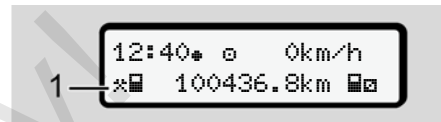
- Druk op de combitoets  voor bestuurder-1. De standaardweergave verschijnt.



Afb. 28: Standaardweergave met activiteit (1)

- Druk op de combitoets  tot de gewenste activiteit op het display **(1)** verschijnt.
- Teammodus: Druk als bijrijder (bestuurder-2) op de passende toets .

► Automatisch instellen

De DTCO 4.0 schakelt automatisch naar de volgende activiteiten:

| bij ... | bestuurder-1 | bestuurder-2 |
|--------------|---|---|
| rit |  |  |
| voertuigstop |  |  |

OPMERKING

De correcte berekening van de counter (optie) waarborgen:

- Stel de activiteit aan het einde van een dienst of tijdens een pauze in elk in op H.

Automatisch instellen na contact aan/uit (voorinstelling)

Na *ontsteking* aan/uit kan de DTCO 4.0 naar een gedefinieerde activiteit overschakelen; bijvoorbeeld H.

Deze activiteit kan worden geprogrammeerd met een bedrijfskaart of door een geautoriseerde gespecialiseerde werkplaats.

De activiteit (1) en/of (2) die op grond van *ontsteking* aan of *ontsteking* uit automatisch verandert, verschijnt in de standaardweergave. Ze knippert gedurende ca. 5 seconden.

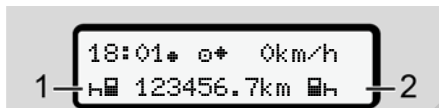

Afb. 29: Knipperen van de activiteit(en) in de standaardweergave

Na *ontsteking* aan komt opnieuw de vorige weergave.

Voorbeeld:

U heeft de counter gekozen en schakelt de *ontsteking* uit. Bij het inschakelen van de *ontsteking* verschijnt de counter na 5 seconden opnieuw.

► Activiteiten met de hand invoeren**OPMERKING**

Verordening in acht nemen.

Overeenkomstig verordening (EU) 165/2014 moeten activiteiten, die niet op de bestuurderskaart geregistreerd kunnen worden, met de hand worden ingevoerd.

In de volgende gevallen moeten activiteiten met de hand worden ingevoerd:

- bij een defect van de DTCO 4.0
- bij verlies, diefstal, beschadiging of storing van de bestuurderskaart

In deze gevallen moet u aan het begin en aan het einde van de rit resp. de dienst een dagprint aan de DTCO 4.0 maken.

Op de achterzijde van de print kunt u uw activiteiten met de hand invoeren en de print vervolledigen met persoonlijke gegevens.



Afb. 30: Activiteiten handmatig optekenen

Betekenis van de symbolen

| | |
|---|---------------------|
| ☐ | Voor- en achternaam |
|---|---------------------|

Betekenis van de symbolen

| | |
|------|---|
| ☐ | Nummer van de bestuurderskaart of van het rijbewijs |
| AND | Voertuigkenteken |
| ++ | Plaats bij het begin van de dienst |
| + | Plaats aan het einde van de dienst |
| + km | km-stand aan het einde van de dienst |
| km + | km-stand aan het begin van de dienst |
| km | aantal gereden kilometers |
| Dat. | Datum |
| Sig. | Eigenhandige handtekening |

OPMERKING

Neem de voor uw land geldende wettelijke bepalingen in acht.

■ Einde van de dienst_bestuurderskaart verwijderen

OPMERKING

Ter beveiliging van de persoonlijke gegevens moet u uw kaart verwijderen aan het einde van iedere dienst.

U kunt de bestuurderskaart alleen bij een stilstaand voertuig uit de kaartlezer nemen.

OPMERKING

Voor de bediening van de ADR-variant moet het contact zijn ingeschakeld.

Let op de bijzondere veiligheidsinstructies voor de bediening van de ADR-variant in een explosiegevaarlijke omgeving.

→ ADR-variant (ex-variant) [25]

5

1. Stel aan het einde van de dienst (einde van de werkdag) of bij wisseling van het voertuig de passende activiteit in, bijv. rusttijd H.
→ *Activiteiten instellen* [55]

2. Houd de toets  gedurende minstens 2 seconden ingedrukt.





Afb. 31: Overdracht van de dienstgegevens

Het nummer van de kaartlezer en de achternaam van de bestuurder worden weergegeven.

Een voortgangsbalk toont de beschrijving van de bestuurderskaart.



Afb. 32: Gegevens over de actuele standplaats

3. Kies het land met de toetsen / en bevestig de keuze met de toets .
→ *Invoer van het land aan het begin van de dienst* [54]

OPMERKING

Wordt het land binnen een minuut niet ingevoerd, wordt het uitwerpen van de kaart afgebroken.

4. Neem uw bestuurderskaart uit de kaartlezer:
→ *Kaart verwijderen* [45]
Dit geldt ook in geval van wisseling van bestuurder in de teammodus. Steek uw bestuurderskaart dan in een andere kaartlezer.
De display toont:

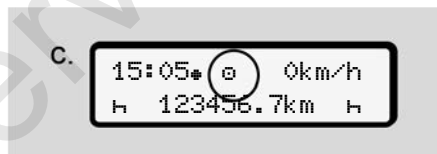

Afb. 33: standaardweergave zonder kaarten

5. Print – voor zover u dit wenst – de opgeslagen activiteiten en gebeurtenissen met behulp van het printmenu.
→ *Tweede menuniveau - menufuncties* [82]

OPMERKING

Wanneer u een print wilt van de laatste 24 uur, wacht dan – indien mogelijk – tot de volgende dag.

Zo waarborgt u dat de print ook de laatste activiteit volledig bevat.

■ Handmatige invoeren (registratie/aanvulling)

Wanneer u na het insteken van de bestuurderskaart bij de opvraag **invoer aanvullings?** met **ja** heeft bevestigd (stap d), verschijnen de handmatig veranderbare registraties (stap e).

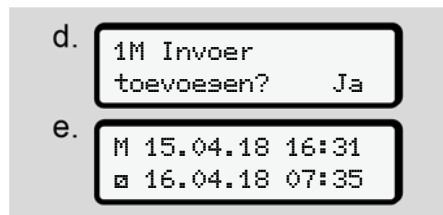

Afb. 34: Displays voor mogelijke correcties

U kunt de registraties nu na elkaar uitvoeren (toetsen **↵** **▼** en **OK**).

Bij een verkeerde invoer kunt u terugspringen met de toets **↵** en de invoer herhalen.

Verwijdering (15.04.18) 16:31 Lokale tijd Invoeren (18.04.18) 07:35 Lokale tijd



Periode van onbekende activiteit
Afb. 35: Voorbeeld van een periode met onbekende activiteit

De volgende invoeren zijn mogelijk:

- activiteit rusttijd **H** aanvullen:
→ *Activiteit rusttijd aanvullen.* [60]
- werktijd voortzetten:
→ *Activiteiten voortzetten* [61]
- werktijd voortzetten, beëindigen en/of activiteiten van een werktijd vooropstellen:
→ *Activiteiten voortzetten en vooropstellen* [62]

Deze mogelijkheden na het insteken van uw bestuurderskaart gelden in het algemeen ook voor de keuze van de actuele activiteit.

► Opvragen kaart tijdens de handmatige invoer

1. Vraag met de toets **↵** de kaart op om ze uit te werpen.
De opvraag voor de handmatige invoer wordt weergegeven:

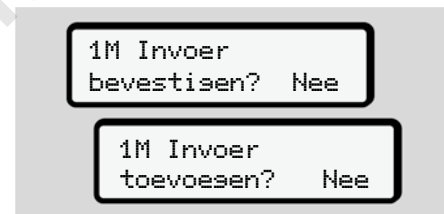

Afb. 36: Aanvulling als optie

2. Kies met de toetsen **↵** **▼** **neen** en bevestig met de toets **OK**.
3. Verder met stap 3.
→ *Einde van de dienst_ bestuurderskaart verwijderen* [57]

De handmatige invoer wordt afgebroken. Voor de onbekende periode slaat de DTCO 4.0 de activiteit ? op.

5

► Activiteit rusttijd aanvullen.

| Verwijdering (15.04.18) 16:31 Lokale tijd | Invoeren (18.04.18) 07:35 Lokale tijd |
|--|--|
| | |
| De rusttijd toevoegen | |

Neem het volgende in acht: De invoer gebeurt in plaatselijke tijd.

- Na de keuze ja voor een aanvulling:
- Kies en bevestig de activiteit H via de toets **OK**. De weergave springt naar het volgende knipperende invoerveld. Houdt u de toets **OK** ingedrukt, springt de weergave naar de laatste registratie van de weergave.
- Bevestig ook de laatste invoer van de minuten via de toets **OK**.
- Volg de aanwijzingen van het menu.

► Activiteiten voortzetten

| Verwijdering (24.02.18) | Invoeren (25.02.18) |
|-------------------------|---------------------|
| 23:32 Lokale tijd | 02:30 Lokale tijd |
| 00:20 Lokale tijd | |

Activiteiten toevoegen

Neem het volgende in acht: De invoer gebeurt in plaatselijke tijd.

- Kies en bevestig de eerste activiteit **h** via de toets **OK**.
- Geef na elkaar de dag en het uur in en bevestig dit via de toets **OK**.
- Kies en bevestig de eerste activiteit **m** via de toets **OK**.
- Geef opnieuw de dag en het uur in en bevestig dit via de toets **OK**.
- Bevestig ook de laatste invoer van de minuten via de toets **OK**.
- Volg de aanwijzingen van het menu.

5

► **Activiteiten voortzetten en vooropstellen**

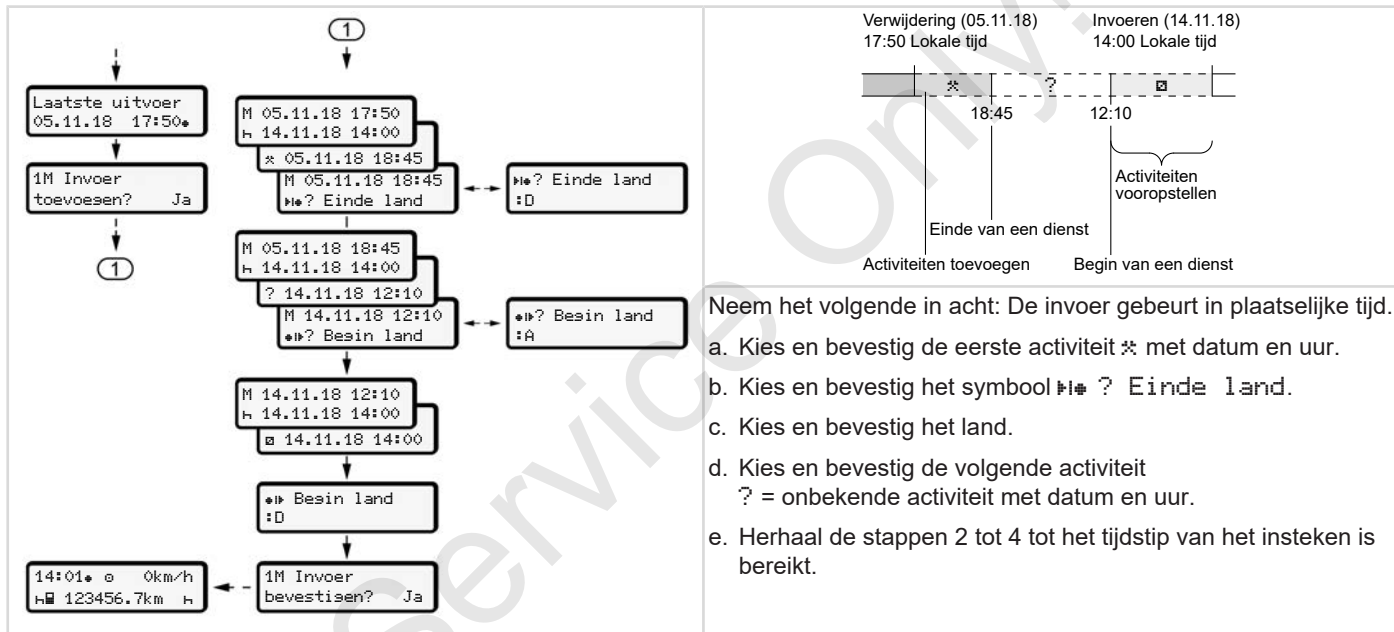

- Neem het volgende in acht: De invoer gebeurt in plaatselijke tijd.
- Kies en bevestig de eerste activiteit **✳** met datum en uur.
 - Kies en bevestig het symbool **M? Einde land**.
 - Kies en bevestig het land.
 - Kies en bevestig de volgende activiteit
 ? = onbekende activiteit met datum en uur.
 - Herhaal de stappen 2 tot 4 tot het tijdstip van het insteken is bereikt.

■ Bestuurders-/voertuigwisseling



Afb. 37: Bestuurderskaart vervangen



► Geval 1 – Teamfunctie

Bestuurder-2 wordt bestuurder-1.

- Neem de bestuurderskaarten uit de kaartlezers en steek ze in de andere kaartlezer.
- Gewenste activiteit instellen:
→ *Activiteiten instellen* [▶ 55]

OPMERKING

In de teammodus kan de kaart van bestuurder-1 eerst worden ingestoken, om de rit sneller te kunnen beginnen. Reeds tijdens het inlezen van de kaart

van bestuurder-1 kan de kaart van bestuurder-2 worden ingestoken. U kunt beginnen rijden zodra het symbool  voor bestuurder-1 en het symbool  voor bestuurder-2 wordt weer gegeven.

► Geval 2 – Einde van de dienst

Bestuurder-1 en/of bestuurder-2 verlaten het voertuig

- De betrokkene maakt eventueel een dagprint, vraagt zijn bestuurderskaart op en neemt de bestuurderskaart uit de kaartlezer.
- De nieuwe voertuigbemanning steekt de bestuurderskaart, afhankelijk van de functie (bestuurder-1 of bestuurder-2), in de kaartlezer.

► Geval 3 - gecombineerde modus

Rit met verschillende typen tachografen.

- Bijvoorbeeld een analoge tachograaf met registratieblad of ...

- digitale tachograaf met bestuurderskaart overeenkomstig de verordening (EU) 165/2014, bijvoorbeeld DTCO 4.0.

Bij een controle moet de bestuurder voor de lopende week en voor de afgelopen 28 dagen het volgende kunnen overleggen:

- de bestuurderskaart **(1)**,
- de relevante dagprints uit de digitale tachograaf **(2)**, bijvoorbeeld bij beschadiging of storing van de bestuurderskaart.
- de beschreven registratiebladen **(3)**,
- met de hand gemaakte notities van de activiteiten.

5

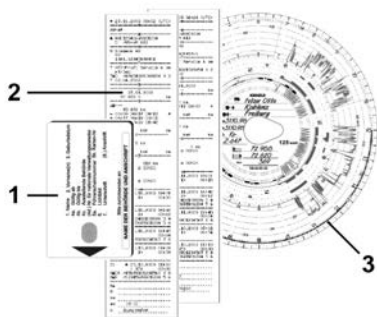

Afb. 38: Voorbeelden van de stukken die de bestuurder bij zich moet hebben

OPMERKING

Neem de voor uw land geldende wettelijke bepalingen in acht.

■ Bestuurderskaart voor de eerste keer insteken

► Gebruik van de gegevens

Wanneer u de kaart voor de eerste keer insteekt, wordt u ter beveiliging van uw persoonlijke gegevens gevraagd of u instemt met de verwerking van persoonsgegevens.

➔ *Gegevensbescherming* [9]

► Afloop van de aanmelding

De opvraag gebeurt automatisch tijdens de eerste aanmelding aan de DTCO 4.0.

Dit gebeurt na de keuze van het land.

1 publiceren
ITS data? Ja

Afb. 39: Opvraag van persoonsgegevens

1. Kies met toetsen / ja of neen.

2. Bevestig met de toets .
Er verschijnt een melding voor de opslag van de invoer:

Invoer
opgeslaæn

Afb. 40: bevestiging van de opslag

1 publiceren
VDO data? Ja

Afb. 41: Opvraag van speciale persoonsgegevens

3. Kies met toetsen / ja of neen.

4. Bevestig met de toets .
Er verschijnt een melding voor de opslag van de invoer:

Invoer
opgeslaæn

Afb. 42: bevestiging van de tweede opslag

Nu volgt de gebruikelijke aanmelding aan de DTCO 4.0.

➔ *Begin van de dienst - bestuurderskaart insteken* [50]

OPMERKING

De instellingen worden voor maximaal 88 verschillende tachograafkaarten opgeslagen.

U kunt de instelling veranderen:

→ *Instellingen betreffende de persoonsgerelateerde ITS-gegevens veranderen* [▶ 91]

Service Only!

Bediening door de ondernemer

Functies van de bedrijfskaart

Menufuncties binnen de bedrijfsmodus

Aanmelding – bedrijfskaart insteken

Lidstaat en kenteken invoeren

Bedrijfskaart verwijderen

Service Only

Bediening door de ondernemer

■ Functies van de bedrijfskaart

OPMERKING

De bedrijfskaart dient uitsluitend voor het gegevensbeheer van het bedrijf en niet voor het rijden.

Wanneer u met de bedrijfskaart rijdt, verschijnt de melding  rit zonder seldise kaart.

OPMERKING

Neem de bepalingen van de landen in acht.

Het bedrijf zorgt voor het correcte gebruik van de bedrijfskaarten.

- Neem de voor uw land geldende wettelijke bepalingen in acht.

Met de bedrijfskaart identificeert het bedrijf zich tegenover de DTCO 4.0.

Wanneer de bedrijfskaart voor de eerste keer wordt ingestoken, meldt het bedrijf zich in de DTCO 4.0 aan, zodat deze als tachograaf van het bedrijf wordt gebruikt tot het aanmelden of insteken van een andere bedrijfskaart. Hiermee wordt het recht verleend van toegang tot bedrijfsgerelateerde gegevens.

De bedrijfskaart biedt de volgende mogelijkheden in het kader van haar machtingingsniveau:

- het aan- en afmelden van het bedrijf in de DTCO 4.0, bijvoorbeeld bij het verkopen van het voertuig, het verstrijken van de huurperiode enz.
- de invoer van de lidstaat en het kenteken van het voertuig
→ *Lidstaat en kenteken invoeren* [69]
- de toegang tot de gegevens van het massageheugen en de bedrijfsgerelateerde gegevens, bijv. gebeurtenissen, storingen, snelheid, naam van de bestuurder
- toegang tot de gegevens van een ingestoken bestuurderskaart

- toegang tot de frontinterface voor de geautoriseerde download van de gegevens van het massageheugen

In de EU moeten de gegevens om de 3 maanden van het massageheugen worden gedownload.

In de volgende gevallen is het bovendien zinvol om de gegevens te downloaden:

- bij verkoop van het voertuig
- bij het buiten bedrijf stellen van het voertuig,
- bij de vervanging van de DTCO 4.0

■ Menufuncties binnen de bedrijfsmodus

Het navigeren binnen de menufuncties gebeurt altijd volgens dezelfde systematiek.

→ *In menu's bewegen* [▶ 43]

Wanneer de bedrijfskaart zich in kaartlezer-2 zit, dan blijven alle aan kaartlezer-2 toegekende hoofdmenu's geblokkeerd.

→ *Vergrendeling menutoegang* [▶ 85].

In dat geval kunt u alleen de gegevens van een ingestoken bestuurderskaart in kaartlezer-1 bekijken, printen of downloaden.

→ *Eerste menuniveau - standaardwaarden* [▶ 74].

■ Aanmelding – bedrijfskaart insteken

OPMERKING

De bediening door de bestuurder komt overeen met de bedrijfsmodus overeenkomstig de uitvoeringsverordening(EU) 2016/799 bijlage I C in de actueel geldende versie.

- Steek de bedrijfskaart in een vrije kaartlezer.;
→ *Kaart insteken* [▶ 43]
Door de bedrijfskaart in te steken wordt op de display de op de kaart voorhanden taal ingesteld.

OPMERKING

U kunt uw favoriete taal individueel instellen.

→ *Taal instellen* [▶ 75]

Het weergegeven menu begeleidt u stapsgewijs tot de DTCO 4.0 volledig bedrijfsklaar is:

a. 

Afb. 43: Begroetingsweergave

Begroetingstekst: Gedurende ca. 3 seconden verschijnen de ingestelde plaatselijke tijd 12.50 en de UTC-tijd 10.50 UTC (tijdsverschil = 2 uur bij zomertijd).

OPMERKING

Tijdens het lezen van de kaart kunnen geen gegevens worden ingevoerd.

Wordt er op een toets gedrukt, verschijnt een melding.

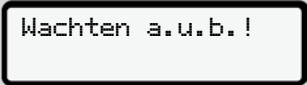

Afb. 44: Melding - optie I

of



Afb. 45: melding - optie I

de kaartinformatie wordt ingelezen.



Afb. 46: Inlezen van de kaartinformatie

Links staat het nummer van de kaartlezer, waarin de kaart steekt.

Daarnaast staat de naam van het bedrijf (ingelezen van de bedrijfskaart).

Een voortgangsbalk geeft het verder lezen van de bedrijfskaart aan.

- Voer – indien u daarom wordt verzocht – de landcode en het kenteken van het voertuig in:
→ *Lidstaat en kenteken invoeren* [69]

- Indien dit aan de DTCO 4.0 nog niet is gebeurd, wordt nu het bedrijf aangemeld:



Afb. 47: Aanmelden van het bedrijf

Met de aanmelding wordt nu de bedrijfsvergrendeling geactiveerd tot de herroeping.

Daardoor is gewaarborgd dat bedrijfs-specifieke en persoonspecifieke gegevens van de bestuurders, die aan dit bedrijf zijn gerelateerd, tegen toegang zijn beveiligd.

Dan volgt de standaardweergave.

De DTCO 4.0 bevindt zich in de bedrijfsmodus, symbool :



Afb. 48: standaardweergave met ingestoken bedrijfskaart

Resultaat: De DTCO 4.0 is gereed voor gebruik.

- U kunt nu masageheugengegevens downloaden om deze te archiveren en te evalueren overeenkomstig de wettelijke voorschriften.
→ *Gegevens downloaden* [47]
- U kunt ook toegang verkrijgen tot een bestuurderskaart, die eveneens is ingestoken; u kunt ze bijv. downloaden.
- Storingen aan de DTCO 4.0 of de systeemcomponenten worden op de display weergegeven. Bevestig de melding met de toets .
→ *Betekenis van meldingen* [99]

■ Lidstaat en kenteken invoeren

Standaardmatig worden de landcode en het kenteken ingevoerd met de installatie en de kalibratie door de geautoriseerde gespecialiseerde werkplaats.

Was dit niet het geval, wordt u daarom door DTCO 4.0 verzocht, wanneer u de bedrijfskaart voor de eerste keer insteekt.

De ingevoerde gegevens worden in de DTCO 4.0 opgeslagen.

OPMERKING

Voer het kenteken correct in.

U kunt het kenteken slechts één keer in DTCO 4.0 invoeren.

Voer het kenteken daarom exact in zoals het op het voertuig staat.

Elke andere verandering is daarna alleen via een geautoriseerde gespecialiseerde werkplaats met een werkplaatskaart mogelijk.

Afb. 49: Opvraag voor de invoer van het kenteken

1. Kies met de toetsen **▲/▼** ja en bevestig met de toets **OK**.
De weergave voor de invoer van de lidstaat verschijnt:

Afb. 50: kiesoptie land

2. Kies met de toetsen **▲/▼** de landcode van de lidstaat en bevestig met de toets **OK**.

De weergave voor de invoer van het kenteken volgt. De eerste in te vullen positie knippert ...

Afb. 51: Invoer van het kenteken

3. Kies met de toetsen **▲/▼** het gewenste kenteken en bevestig met de toets **OK**.

OPMERKING

Met de toets **⏪** kunt u stapsgewijs terugnavigeren en de ingevoerde gegevens corrigeren.

- De volgende in te voeren positie knippert ...
4. Herhaal stap 3 tot u het kenteken volledig heeft ingevoerd.
Er zijn maximaal 13 tekens mogelijk.
 5. Bevestig het ingevoerde kenteken nogmaals met de toets **OK**.
Met de bevestiging wordt automatisch een controleprint gemaakt:

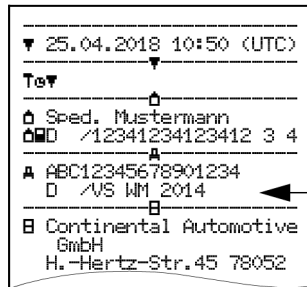

Afb. 52: controleprint

- Het kenteken wordt nog een keer - nog met de mogelijkheid het te corrigeren - op de display weergegeven:



Afb. 53: keuze ter bevestiging

- Controleer of het kenteken op de print correct is.
- Kies met de toetsen **↵** / **⏏**:
 - **neen**, wanneer het kenteken niet correct is en bevestig met de toets **⏏**.

De display voor stap 1 wordt opnieuw weergegeven en u kunt uw invoeren herhalen.

- **ja**, wanneer het kenteken correct is en bevestig met de toets **⏏**.

De landcode en het kenteken van het voertuig zijn geregistreerd in de DTCCO 4.0.

Mocht een verandering noodzakelijk worden - bijv. door een verandering van standplaats - neem dan contact op met een geautoriseerde gespecialiseerde werkplaats met werkplaatskaart.

■ Bedrijfskaart verwijderen

OPMERKING

Ter beveiliging van uw bedrijfsgegevens alsook ter beveiliging tegen misbruik van de kaart zelf doet u er goed aan deze niet in het voertuig te laten.

U kunt de bedrijfskaart alleen bij stilstaand voertuig uit de kaartlezer nemen.

OPMERKING

Voor de bediening van de ADR-variant moet het contact zijn ingeschakeld.

Let op de bijzondere veiligheidsinstructies voor de bediening van de ADR-variant van de DTCCO 4.0 in explosiegevaarlijke omgevingen.

➔ *ADR-variant (ex-variant)* [25]

6



Afb. 54: Bedrijfskaart opvragen

Houd de combitoets voor de kaartlezer-1 of de kaartlezer-2 minstens 2 seconden ingedrukt.



Afb. 55: Overdracht van de gebruiksgegevens

De naam van het bedrijf wordt weergegeven.

Een voortgangsbalk toont de beschrijving van de bedrijfskaart.

De opvraag voor het afmelden van het bedrijf wordt weergegeven.

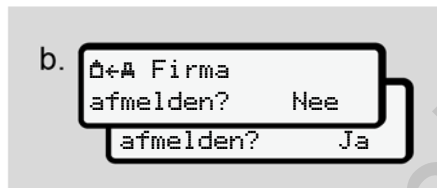

Afb. 56: Afmelden van de onderneming aan de DTCO 4.0

1. Kies met de toetsen **▲** / **▼**:

- **neen**: Het bedrijf wordt niet afgemeld en de bedrijfsvergrendeling blijft geactiveerd.
- **ja**: Het bedrijf wordt afgemeld en de bedrijfsvergrendeling is gedeactiveerd.

Bevestig met de toets **OK**.

OPMERKING

Ondanks gedeactiveerde bedrijfsvergrendeling blijven de opgeslagen gegevens van uw bedrijf geblokkeerd voor een vreemd bedrijf.

OPMERKING

Er wordt een opmerking weergegeven, indien een periodieke inspectie van de DTCO 4.0 voorhanden is of de geldigheid van de bedrijfskaart verstrijkt.

2. Neem uw bedrijfskaart uit de kaartlezer.

→ *Bedrijfskaart verwijderen* [71]

De display toont:

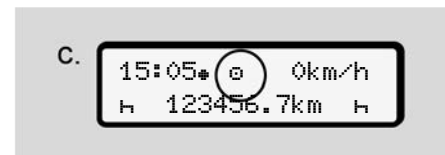

Afb. 57: standaardweergave zonder kaarten

De DTCO 4.0 bevindt zich opnieuw in de bedrijfsmodus, symbool **⊙**.

Menu's

Eerste menuniveau - standaardwaarden

Tweede menuniveau - menufuncties

Service Only!

Menu's

■ Eerste menuniveau - standaardwaarden

► Weergave bij stilstand voertuig

In dit hoofdstuk worden de menu's van de DTCO 4.0 beschreven die bij **stilstand** voertuig gekozen kunnen worden.

Uitgangspunt is de standaardweergave (a), die na **contact** aan op de display wordt weergegeven. (Voorinstelling).

OPMERKING

Wanneer vrijgeschakeld, kan als standaardweergave ook de optie **VDO-Counter** worden weergegeven.

OPMERKING

Menufuncties voor de weergave en het uitprinten van bestuurdergegevens zijn alleen beschikbaar, wanneer er een passende kaart is ingestoken.

Zo wordt b.v. de functie **print bestuurder 2** alleen weergegeven, wanneer in kaartlezer-2 een bestuurderskaart is ingestoken.

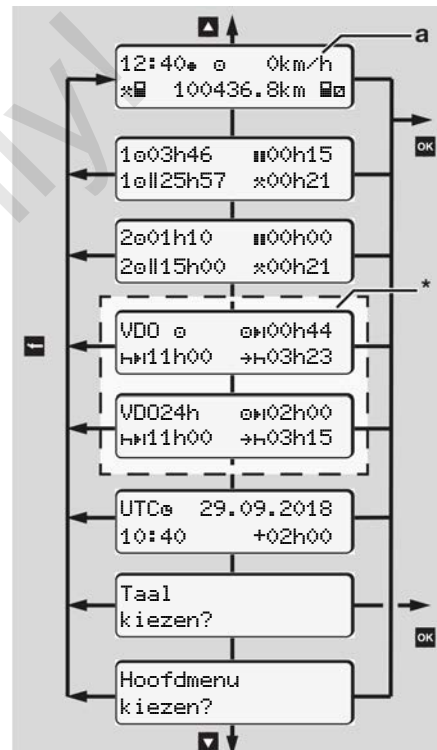

Afb. 58: Eerste menuniveau
(*= optie VDO Counter)

Uitgaande van de standaardweergave (a) en de betreffende ingestoken kaart kunt u met de toetsen **↵** / **↵** de volgende informatie oproepen:

- standaardweergave (a) (bijv. na contact aan)
- twee menu's met informatie over de tijden van de ingestoken bestuurderskaarten (1 = bestuurder-1, 2 = bestuurder-2)
→ *Tijden van de bestuurderskaart tonen* [75]
- (VDO) = dag-/weekplanning met behulp van de VDO-counter (optie)
→ *VDO-counter (optie)* [76]
- (UTC) De UTC-tijd met datum evenals het ingestelde tijdsverschil (offset) voor de plaatselijke tijd.
→ *Plaatselijke tijd instellen* [94]
- Het menu voor het instellen van de gewenste taal.
→ *Taal instellen* [75]

Met de toets **↵** gaat u direct terug naar de standaardweergave (a).

Door op de toets te drukken, **OK** raakt u op het tweede niveau – tot de menufuncties.

→ *Tweede menuniveau - menufuncties* [82]

► Tijden van de bestuurderskaart tonen

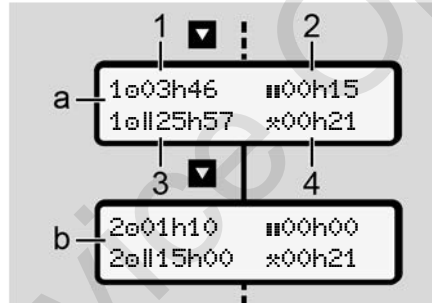

Afb. 59: Gegevens van bestuurderskaart-1 of -2

| | |
|-----|---|
| (a) | Tijden van bestuurder-1 |
| (b) | Tijden van bestuurder-2 |
| (1) | Rijtijd "a" bestuurder-1 sinds een geldige rusttijd |

| | |
|-----|---|
| (2) | Geldige rusttijd in deelonderbrekingen van minimaal 15 minuten en volgende 30 minuten conform de verordening (EG) 561/2006 |
| (3) | Som rijtijd van de dubbele week |
| (4) | Duur van de ingestelde activiteit |

OPMERKING

Is geen bestuurderskaart ingestoken, worden tijden – behalve (3) – weergegeven die overeenkomen met de laatste stand aan de betreffende kaartlezer-1 of -2.

► Taal instellen

Standaardmatig is aan iedere bestuurderskaart voor de weergave op de display de taal van de aanvraag toegekend (uitreikende instantie).

Deze voorinstelling kunt u aan iedere DTCO 4.0 aanpassen door het instellen van een andere taal.

7

De DTCO 4.0 onthoudt de ingestelde taal via het kaartnummer van de ingestoken kaart.

Er kunnen maximaal 5 talen worden opgeslagen.

1. Kies met de toetsen **▲/▼** de functie taal kiezen? en druk op de toets **OK**.
2. Kies met de toetsen **▲/▼** de gewenste taal en bevestig de keuze met de toets **OK**.



Afb. 60: De gewenste taal kiezen

3. De DTCO 4.0 toont de succesvolle opslag van de taal in de nieuw gekozen taal aan.

► VDO-counter (optie)

OPMERKING

De VDO-counter kan optioneel worden vrijgeschakeld.

Wend u eventueel tot uw geautoriseerde gespecialiseerde werkplaats.

De VDO-counter (optie) ondersteunt uw dag-/weekplanning door de weergave van de resterende rij- en rusttijden.

OPMERKING

Wettelijke bepalingen in acht nemen

Op grond van mogelijke verschillende interpretaties van de verordening (EG) 561/2006 en de AETR-voorschriften door de nationale controle-instans-

ties alsook verdere systeembepalingen geldt het volgende onbepaald verder:

De VDO-counter bevrijdt de gebruiker niet van de plicht de rij-, rust-, standby- en andere werktijden te registreren en zelf te evalueren om geldige voorschriften na te leven.

Met andere woorden: De VDO-counter doet geen aanspraak gelden op een algemeen geldende, foutloze weergave van de wettelijke voorschriften.

Meer informatie over de VDO-counter vindt u op www.fleet.vdo.com.

OPMERKING

Om ervoor te zorgen dat de VDO-counter geldige informatie weergeeft, moeten voor de evaluatie van de gegevens de volgende voorwaarden absoluut zijn vervuld:

- een volledige aanvulling van uw activiteiten op de bestuurderskaart.
→ *Handmatige invoeren (registratie/aanvulling)* [58]
- een correcte instelling van de actuele activiteit – geen foutieve bediening; bijvoorbeeld geen ongewilde instelling van de activiteit werktijd-⌘ in plaats van de dagelijkse rusttijd⌘.
→ *Activiteiten instellen* [55]
- De invoer van veerboot/trein en uw huidige activiteit.
→ *Veerboot/trein: Begin/einde invoeren* [93]

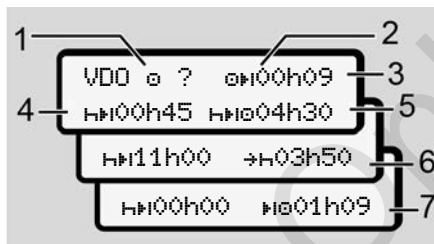
Beschrijving van de VDO-counterweergave

Afb. 61: VDO-counter - opbouw van de weergave

OPMERKING

De knipperende letter h betekent: Dit weergavedeel is op dit ogenblik actief.

- (1) **De momenteel ingestelde activiteit**
- (2) **? = Instructies voor de gebruiker**

Op de bestuurderskaart zijn periodes met onbekende activiteit ? opgeslagen of onvoldoende gegevens

geregistreerd (bijvoorbeeld het gebruik van een nieuwe bestuurderskaart).

De VDO-counter evalueert ontbrekende activiteiten, zoals de activiteit h. Wordt een relevante tijdoverlaping in de bestuurdersactiviteiten vastgesteld, dan wordt dit op de display weergegeven door het symbool ! ⌘ in plaats van het symbool ? en de bestuurdersactiviteit.

(3) Resterende rijtijd ⌘h

Bij het rijden: Er wordt weergegeven hoe lang u nog mag rijden.

(⌘h 00h00 = rijtijd beëindigd)

(4) Resterende rusttijd hH

Duur van de volgende vereiste pauze/rusttijd.

Bij ingestelde activiteit h wordt de resterende pauze/rusttijd afgeteld (hH 00h00 = pauze beëindigd).

(5) Toekomstige rijtijd hH⌘

Duur van de toekomstige rijtijd na het in acht nemen van de pauze/rusttijd.

7

(6) Uiterlijk begin dagelijkse rusttijd \rightarrow

Bij ingestelde activiteit \rightarrow verschijnt bijvoorbeeld de nog resterende tijd tot het begin van uw vereiste dagelijkse rusttijd.

(7) Begin van de volgende rusttijd \rightarrow

De volgende rusttijd mag pas na afloop van deze tijd beginnen.

VDO-counter - weergaven tijdens het rijden**OPMERKING**

Neem de landspecifieke regelingen betreffende het arbeidsrecht in acht.

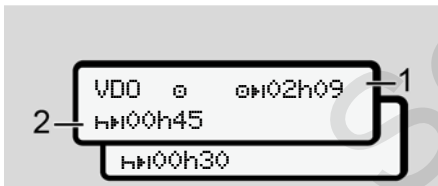

Afb. 62: Activiteit \rightarrow - resterende rijtijd vs. dagelijkse rusttijd

- (1) Resterende rijtijd.
- (2) Uiterlijk na afloop van de weergegeven rijtijd (1) moet een pauze of voortzetting van de cumulatieve pauze volgen.

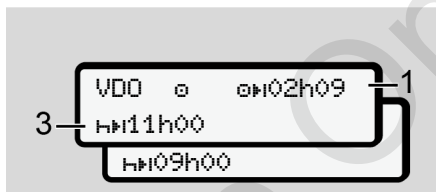

Afb. 63: Activiteit \rightarrow - resterende rijtijd vs. dagelijkse rusttijd

- (3) Uiterlijk na afloop van de weergegeven rijtijd (1) moet een voorgeschreven dagelijkse rusttijd volgen.

Indien toegestaan, kan deze rusttijd uit twee delen bestaan, waarbij het tweede deel een ononderbroken periode van 9 uur moet bevatten.

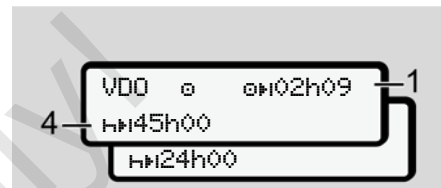

Afb. 64: Activiteit \rightarrow - resterende rijtijd vs. wekelijks rusttijd

- (4) Uiterlijk na afloop van de weergegeven rijtijd (1) moet een regelmatige wekelijkse rusttijd volgen.

Indien dit is toegestaan, kan de wekelijkse rusttijd worden verkort.

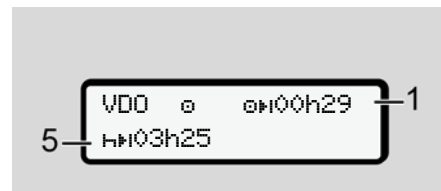

Afb. 65: Activiteit \rightarrow - veerboot/trein vs. voortzetting rusttijd

- (5) De VDO-counter herkent het verblijf op een veerboot/trein.

Voorwaarde: correcte invoer van deze functie:

→ *Veerboot/trein: Begin/einde invoeren* [► 93].

Uiterlijk na afloop van de rijtijd (1) moet de voortzetting van de dagelijkse rusttijd volgen.

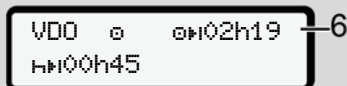

VDO @ 0h02h19 — 6
Hh00h45

Afb. 66: Activiteit @ out of scope

- (6) De weergave van de resterende rijtijd is actief (H knippert), er wordt afgeteld.

De VDO-counter evalueert de activiteit @ zoals de activiteit *.

OPMERKING

Let erop, dat de berekeningen van de stuur- en rusttijden voor de VDO-counter worden uitgevoerd vol-

gens de verordening (EG) 561/2006 en niet volgens de uitvoeringsverordening (EU) 2016/799 bijlage I C in de actueel geldende versie.

Daarom zijn hier afwijkingen mogelijk ten opzichte van de standaardweergaven van de DTCO 4.0.

VDO-counter – weergaven bij activiteit rusttijd

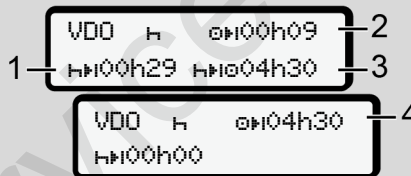

VDO H 0h00h09 — 2
1 — Hh00h29 Hh00h4h30 — 3

VDO H 0h04h30 — 4
Hh00h00

Afb. 67: Activiteit H – rusttijd vs. beschikbare rijtijd

- (1) Resterende rusttijd
- (2) Resterende rijtijd, indien de rusttijd (1) niet in acht genomen wordt.

- (3) Duur van de volgende beschikbare rijtijd na het verstrijken van de weergegeven rusttijd (1).
- (4) Beschikbare rijtijd na een geldige rusttijd.

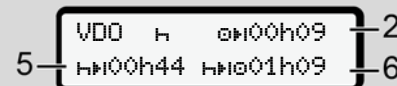

VDO H 0h00h09 — 2
5 — Hh00h44 Hh00h1h09 — 6

Afb. 68: Activiteit H – rusttijd vs. beschikbare dagelijkse rijtijd

- (5) Resterende rusttijd
- (6) Duur van de nog beschikbare dagelijkse rijtijd na het verstrijken van de rusttijd (5).



VDO H 0h00h09 — 2
7 — Hh10h59 Hh00h4h30 — 3

Afb. 69: Activiteit H – dagelijkse rijtijd

7

- (7) Resterende dagelijkse rusttijd
Indien toegestaan verdeeld in 3 + 9 uur.

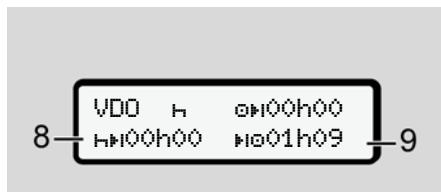

Afb. 70: Activiteit H – einde van de rusttijd

- (8) Geldige rusttijd beëindigd.

De weergave 00h00 knippert gedurende 10 seconden. Wordt de rusttijd voortgezet, dan verandert de VDO-counter in de duur van de volgende dagelijkse resp. wekelijkse rusttijd.

- (9) Begin van de volgende rijtijd.

Situatie: De maximale wekelijkse rijtijd resp. dubbele wekelijkse rijtijd werd reeds bereikt.

Hoewel de geldige onderbreking in acht werd genomen, herkent de VDO-counter dat pas na afloop van de weergegeven tijd een nieuwe rijperiode mogelijk is!

VDO-counter – weergaven bij activiteit werktijd

OPMERKING

Neem de landspecifieke regelingen betreffende het arbeidsrecht in acht.

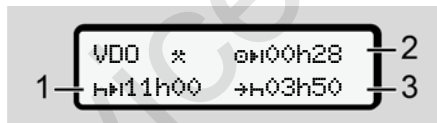

Afb. 71: Activiteit * - werktijd vs. rusttijd

- (1) Duur van de volgende dagelijkse rusttijd
- (2) Nog resterende rijtijd
- (3) Begin van de volgende dagelijkse rusttijd. Uiterlijk voor afloop van de weergegeven tijd moet een dagelijkse rusttijd beginnen.

Opmerking:

De VDO-counter evalueert de activiteit * tijdens een onderbreking van de rijtijd vergelijkbaar met de activiteit H (behalve de dagelijks rusttijd).

Met de toetsen **■** / **■** kunt u verdere informatie oproepen.

VDO-counter – dagwaarden weergeven

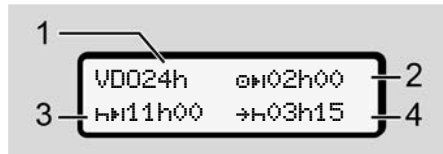

Afb. 72: Activiteit - dagwaarden

- (1) Kenmerk voor de weergave van de dagwaarden
- (2) Resterende dagelijkse rijtijd
- (3) Duur van de volgende dagelijkse rusttijd
- (4) Uiterlijk voor afloop van de weergegeven tijd moet een dagelijkse rusttijd beginnen.

VDO-counter – weekwaarden weergeven

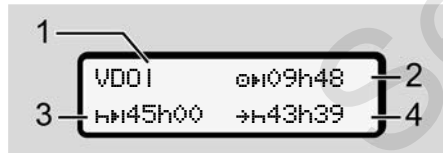

Afb. 73: Activiteit - weekwaarden

- (1) Kenmerk voor de weergave van de weekwaarden sinds de laatste wekelijkse rusttijd.
- (2) Resterende wekelijkse rijtijd
- (3) Duur van de wekelijkse rusttijd. Uiterlijk na zes dagelijkse rijtijden moet een wekelijkse rusttijd volgen.
- (4) Uiterlijk voor afloop van de weergegeven tijd moet de wekelijkse rusttijd beginnen.

OPMERKING

De weergaven van de wekelijkse rusttijd **(3)** en **(4)** kunnen zijn gedeactiveerd voor het grensoverschrijdende personenverkeer.

Is de berekening van de weekwaarden in de VDO-counter gedeactiveerd, worden de waarden niet weergegeven.

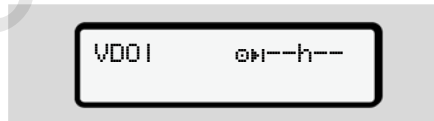

Afb. 74: Weergave gedeactiveerde berekening

VDO-counter statusweergave

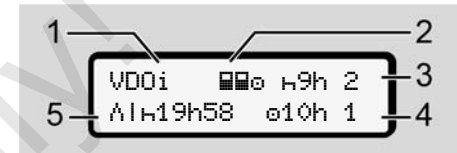

Afb. 75: VDO-counter statusweergave

- (1) Kenmerk voor de statusweergave
- (2) Kenmerk voor teammodus
Wordt weergegeven, wanneer er vanaf het begin van het werk sprake is van teammodus. De VDO-Counter houdt bij de berekeningen rekening met de daarvoor geldende regels.
- (3) Deze week zijn er nog twee gereduceerde dagelijkse rusttijden toegestaan (max. 3x per week mogelijk).
- (4) Deze week is er nog een verlengde dagelijkse rijtijd van max. 10 uur toegestaan (max. 2 x per week mogelijk).
- (5) Compensatie van een verkorte wekelijkse rusttijd.

Op basis van een verkorte wekelijkse rusttijd moet de weergegeven tijd worden gecompenseerd en wel samen met een minimaal 9 uur durende rustpauze.

OPMERKING

De weergave van de verkorte wekelijkse rusttijd (5) kan voor het grensoverschrijdende personenverkeer gedeactiveerd zijn.

Is de berekening van de weekwaarden in de VDO-counter gedeactiveerd, worden de waarden niet weergegeven.

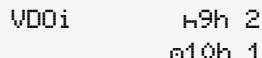

VDOi 49h 2
 010h 1

Afb. 76: Weergave gedeactiveerde berekening

■ Tweede menuniveau - menufuncties

U bereikt het tweede menuniveau, wanneer u op het eerste niveau heeft **■** gedrukt of de functie menufuncties oproepen kiest.

→ *Eerste menuniveau - standaardwaarden* [74]

OPMERKING

Wanneer u een functie heeft gekozen, maar binnen 30 seconden geen gegevens invoert, keert de DTCO 4.0 terug naar het eerste menuniveau.

Alle tot dan toe onbevestigde invoeren worden geweigerd.

OPMERKING

Menufuncties kunnen alleen bij een stilstaand voertuig worden opgeroepen.

Wanneer u zich met uw voertuig niet in een explosieve zone bevindt, moet het contact worden ingeschakeld om de ADR-variant te bedienen.

► Menufuncties (overzicht)

```
>print ■ bestuurder 1 1)
|-- 24h ■ daewaarde
|-- !x■ seburtenis
|-- ■ activiteiten
▼
>print ■ bestuurder 2 2)
|-- 24h ■ daewaarde
|-- !x■ seburtenis
|-- ■ activiteiten
▼
>print A voertuis
|-- 24h ■ daewaarde
|-- !x■ seburtenis
|-- >>▼ snelheid
|-- T techn. sesevens
|-- ■ v-diaeram
|-- ■ kaarten
|-- ■ status D1/D2
|-- %v v-profielen
|-- %n n-profielen
```

```

▼
>invoer ▼ bestuurder 1
|-- *► besin land
|-- H* einde land
|-- ?▼ instellingen
|-- R afstandsbediening
▼
>invoer ▼ bestuurder 2
|-- *► besin land
|-- H* einde land
|-- ?▼ instellingen
|-- R afstandsbediening
▼
>invoer A▼ voertuis
|-- OUT+ besin/+OUT einde
  de
|-- &+ besin/+& einde
  veerboot/trein
|-- *@ plaatselijke tijd
|-- @@ plaatselijke tijd
  bedrijf
|-- $ licentiecode

```

```

▼
>weersave □□ bestuur- 1)
der 1
|-- 24h□□ dagwaarde
|-- !x□▼ sebeurtenis
▼
>weersave □□ bestuur- 2)
der 2
|-- 24h□□ dagwaarde
|-- !x□▼ sebeurtenis
▼
>weersave A□ voertuis
|-- 24hA□ dagwaarde
|-- !xA□ sebeurtenis
|-- >>□ snelheid
|-- T@□ techn. sesevens
|-- □□□□ kaarten
|-- @□ bedrijf
|--
> Functie
* Optie:

```

- 1) Menufuncties alleen met ingestoken bestuurderskaart in kaartlezer 1
- 2) Menufuncties alleen met ingestoken bestuurderskaart in kaartlezer 2

► In menufuncties navigeren

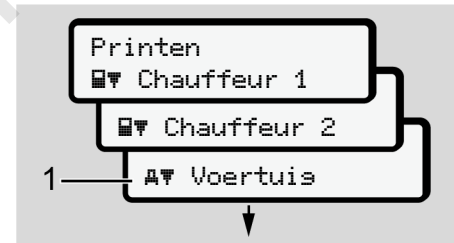

Afb. 77: Bladeren in het (hoofd)menu

1. Met de toetsen **▲**/**▼** bereikt u het gewenste hoofdmenu (grijze velden van de vorige lijst bijvoorbeeld voor het printen van de voertuiggegevens (1). Het knipperen op de2. regel (cursief weergegeven) (1) geeft aan dat er nog meer keuzemogelijkheden bestaan.

7

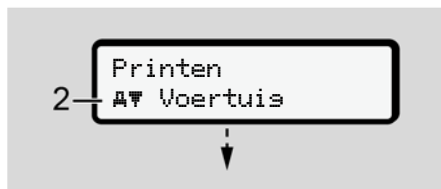

Afb. 78: Keuze van een menupunt

2. Druk op de toets **OK** wanneer u de gewenste functie (2) met eventueel verdere keuzemogelijkheden wilt bereiken.



Afb. 79: Keuze van een menufunctie

Het gekozen menupunt (3) wordt weergegeven. De verdere mogelijke functies knipperen op de 2. regel (4).

Het weergave- en printmenu wordt weergegeven afhankelijk van de ingestoken bestuurderskaarten in de kaartlezer-1 en -2:

- Wanneer in kaartlezer 1 een bestuurderskaart is gestoken, wordt **print bestuurder 1** weergegeven.
- Wanneer in kaartlezer 2 een bestuurderskaart is gestoken, wordt **print bestuurder 2** weergegeven.
- Wanneer geen kaarten zijn ingestoken, wordt uitsluitend **print voertuis** weergegeven.

Dit geldt niet voor de invoermenu's.

3. Kies met de toetsen **▲/▼** het gewenste menupunt, bijvoorbeeld de print van de dagwaarde (4) en bevestig de keuze met de toets **OK**.

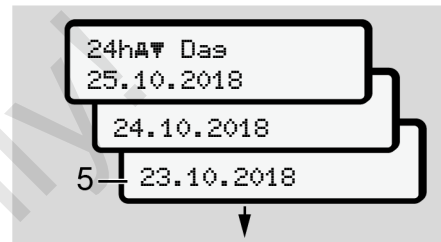

Afb. 80: Keuze van de gewenste dag

4. Kies met de toetsen **▲/▼** de gewenste taal en bevestig de keuze met de toets **OK**.



Afb. 81: Neen = print in lokale tijd

5. Kies met de toetsen **▲/▼** het gewenste printtype en bevestig de keuze met de toets **OK**.
Gedurende 3 seconden meldt de DTCO 4.0, dat het printen is begonnen. U kunt het printen afbreken.
➔ *Print afbreken* [▶ 115]

Vervolgens verschijnt het menupunt dat het laatst is weergegeven.

6. Verdere procedure:

- Selecteer met de toetsen **▲** / **▼** een verdere print.
- Met de toets **■** keert u terug naar het eerstvolgende hogere menuniveau.

► Vergrendeling menutoegang

Volgens de verordeningen is de toegang tot opgeslagen gegevens geregeld via toegangsrechten en gerealiseerd door passende tachograafkaarten.

Voorbeeld van een weergave van een ontbrekende machtiging

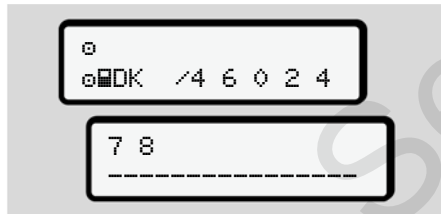

Afb. 82: Ontbrekende machtiging

De verwachte gegevens worden onvolledig weergegeven. Persoonlijke gegevens worden geheel of gedeeltelijk weggelaten.

► Menufuncties verlaten

Automatisch

In de volgende situaties wordt het menu automatisch verlaten:

- Na het insteken of opvragen van een tachograafkaart
- Na 1 minuut inactiviteit
- Aan het begin van een rit

Handmatig

1. Druk op de toets **■**.

- De begonnen keuze of invoer wordt beëindigd.
- Het eerstvolgende keuzeniveau wordt opnieuw weergegeven.
- De volgende opvraag wordt weergegeven:



Afb. 83: menufunctie verlaten

2. Selecteer met de toetsen **▲** / **▼** ja en bevestig met de toets **■**.

Of sla met de toets **■** de opties over. De display toont opnieuw de standaardweergave **(a)**.

7

► Functie print bestuurder-1/ bestuurder-2

In dit hoofdmenu kunt u de gegevens van een ingestoken bestuurderskaart printen.

Opmerking:

- Voor beide bestuurderskaarten is de afloop identiek.
- Voor elke print kunt u het gewenste soort print kiezen.



Afb. 84: Neen = print in lokale tijd

Dagwaarde afdrukken

OPMERKING

Maak de print voor de voorafgaande dag indien mogelijk 's morgens. Zo waarborgt u dat de activiteit van de vorige dag die het laatst werd geregistreerd in de print is vervat.

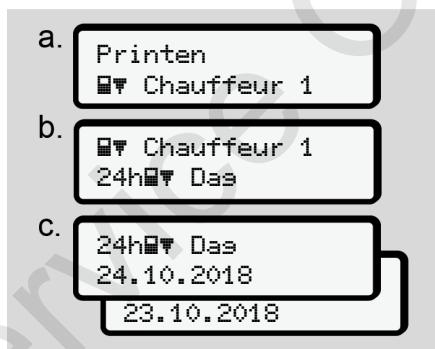

Afb. 85: Menuvolgorde print – dagwaarde voor bestuurder-1

Alle activiteiten van de gekozen dag worden geprint.

→ *Prints (voorbeelden)* [118]

Gebeurtenissen printen



Afb. 86: Menuvolgorde print - gebeurtenissen

De gekozen opgeslagen of nog actieve gebeurtenissen en storingen worden geprint.

→ *Technische gegevens* [122]

Activiteiten printen



Afb. 87: Menuvolgorde print - gebeurtenissen

Vanaf de gekozen dag worden alle activiteiten geprint van de laatste 7 kalenderdagen.

→ *Activiteiten van de bestuurder* [[▶ 123](#)]

▶ Hoofdmenu print voertuig

In dit hoofdmenu kunt u de voertuiggegevens van het massageheugen printen.

Kies de gewenste functie (hierna beschreven).

Daarna wordt de gewenste tijd opgevraagd.



Afb. 88: Neen = print in lokale tijd

Dagwaarde afdrukken

OPMERKING

Maak de print voor de voorafgaande dag indien mogelijk 's morgens. Zo waarborgt u dat de activiteit van de vorige dag die het laatst werd geregistreerd in de print is vervat.

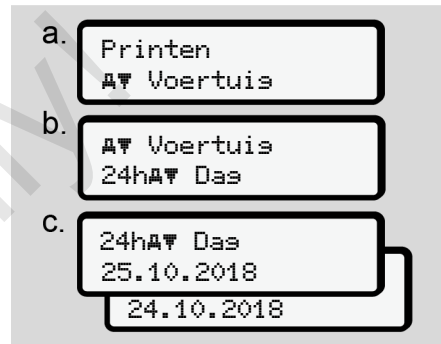

Afb. 89: Menuvolgorde print – dagwaarde voor bestuurder -1 en bestuurder-2

Alle gekozen activiteiten van de bestuurders worden – voor bestuurder-1/ bestuurder-2 afzonderlijk - in chronologische volgorde geprint.

→ *Dagprint van het voertuig* [[▶ 120](#)]

7

Gebeurtenissen printen (voertuig)

- a. 
- b. 

Afb. 90: Menuvolgorde print - gebeurtenissen voertuig

De gekozen opgeslagen of nog actieve gebeurtenissen en storingen worden geprint.

→ *Gebeurtenissen/storingen van het voertuig* [121]

Snelheidsovertredingen printen

- a. 
- b. 

Afb. 91: Menuvolgorde print - snelheidsovertreding

De gekozen overschrijdingen van de aan de DTCO 4.0 ingestelde snelheidswaarde worden geprint.

→ *Snelheidsovertredingen* [122]

Technische gegevens printen

- a. 
- b. 

Afb. 92: Menuvolgorde print - technische gegevens

De gekozen informatie m.b.t. de voertuigidentificatie, de sensoridentificatie en de kalibratie worden geprint.

→ *Technische gegevens* [122]

Informatie over de ingestoken tachograafkaarten printen

- a. 
- b. 

Afb. 93: Menuvolgorde print - info tachograafkaarten

De gegevens van alle ingestoken tachograafkaarten worden geprint.

→ *Ingestoken tachograafkaarten* [125]

v-diagram printen



Afb. 94: Menuvolgorde print - v-diagram

Voor de gekozen dag wordt een print gemaakt van het snelheidsverloop.

→ *v-diagram* [123]

Status D1/D2 printen (optie)

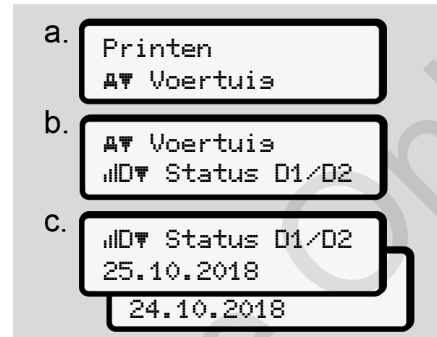

Afb. 95: Menuvolgorde print - status D1/D2

Vanaf de gekozen dag wordt een print gemaakt van de statusingen van de afgelopen 7 kalenderdagen.

→ *Status D1/D2-diagram (optie)* [124]

Snelheidsprofielen printen (optie)

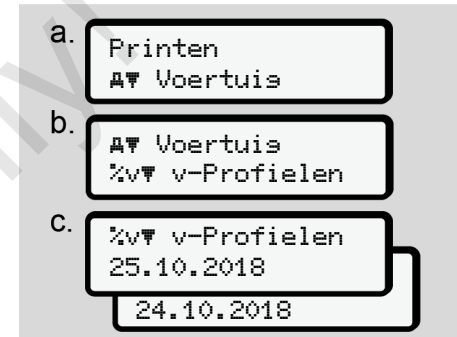

Afb. 96: Menuvolgorde print - snelheidsprofiel

Er wordt een profielprint gemaakt van de gekozen gereden snelheden.

→ *Snelheidsprofielen (optie)* [124]

7

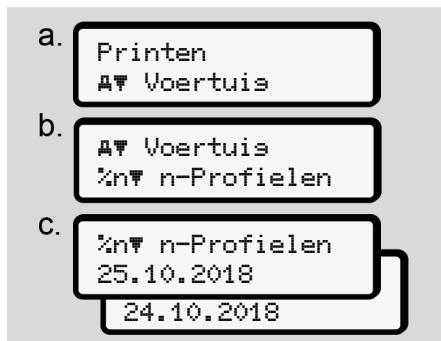
Toerentalprofielen printen (optie)

Afb. 97: Menuvolgorde print - toerentalprofielen

Er wordt een profielprint gemaakt van het gekozen toerental (optie).

→ *Toerentalprofielen (optie)* [▶ 124]

▶ **Hoofdmenu invoer bestuurder-1/
bestuurder-2**

Land invoeren

Naast de invoer van het land bij het insteken of uittrekken van de bestuurderskaart kunnen de landinvoeren ook in dit menupunt plaatsvinden.

OPMERKING

Volgens de verordening moeten zowel bestuurder-1 als bestuurder-2 het land, waarin ze hun dienst beginnen of beëindigen, afzonderlijk in de tachograaf invoeren.

Opmerking:

- Voor beide bestuurders is de afloop identiek.

Begin land

Kies de opgesomde functies stapsgewijs.

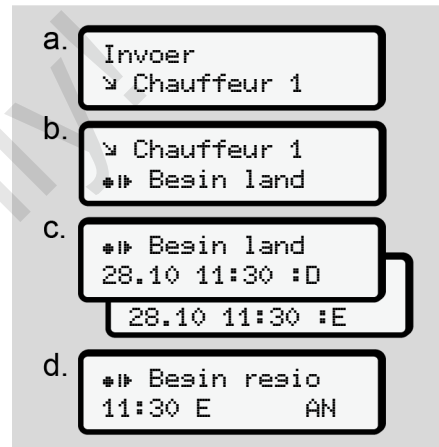

Afb. 98: Menuvolgorde invoer - begin land

Wanneer u als land *Spanje* heeft gekozen, wordt u automatisch verzocht de regio in te voeren (stap d).

Einde land

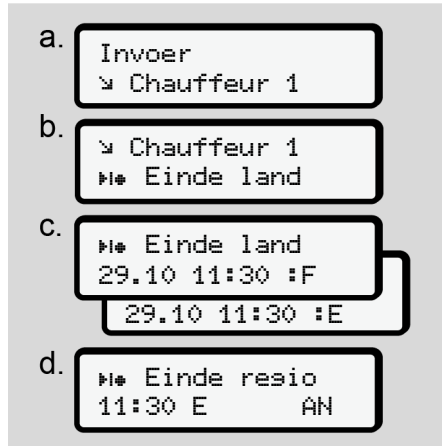

Afb. 99: Menuvolgorde invoer - einde land

Wanneer u als land Spanje heeft gekozen, wordt u automatisch verzocht de regio in te voeren (stap d).

Instellingen betreffende de persoonsgerelateerde ITS-gegevens veranderen



Afb. 100: Menuvolgorde invoer - persoonsgegevens

→ Bestuurderskaart voor de eerste keer insteken [64]

Instellingen betreffende de persoonsgerelateerde VDO-gegevens veranderen

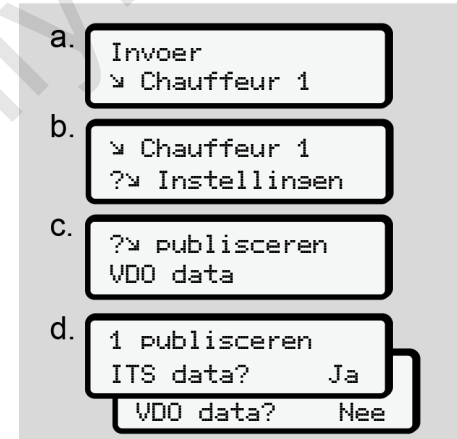

Afb. 101: Menuvolgorde invoer - speciale persoonsgegevens

→ Bestuurderskaart voor de eerste keer insteken [64]

Afstandsbediening activeren

- a. Invoer
 ↘ Chauffeur 1
- b. ↘ Chauffeur 1
 ?↘ Instellingsen
- c. ↘ Chauffeur 1
 R Afstandsbed.
- d. R Afstandsbed.
 activeren? Ja
 activeren? Nee
- e. R1 Apparaat kop-
 pelen 12345678

Afb. 102: Menuvolgorde invoer - afstandsbediening activeren

Vereisten:

- In de tachograaf is een DTCO® SmartLink (optie) gestoken.

- Een Bluetooth-compatibel apparaat bouwt een verbinding op met de DTCO® SmartLink.

Ga als volgt te werk om een verbinding tot stand te brengen tussen DTCO® SmartLink en uw eindapparaat:

- De display van de DTCO 4.0 geeft een cijferreeks weer (**stap e**).
- Geef deze cijferreeks in uw Bluetooth-compatibel apparaat in.

Beide apparaten zijn nu verbonden en klaar voor afstandsbediening.

OPMERKING

Bij gebruik van de afstandsbediening is de gebruiker verantwoordelijk voor de wettelijke volledigheid en correctheid van de ingevoerde gegevens.

Het gebruik van de bediening op afstand maakt geen deel uit van het wettelijke tachograafstelsel. Het gebruik is op eigen risico.

De periodes waarin een afstandsbediening is gebruikt, kunnen worden geprint en weergegeven.

➔ *Dagprint van het voertuig* [120]

► Functie invoer voertuig

Out begin / einde invoeren

Bent u met het voertuig buiten het gebied, waarin de verordening van kracht is, onderweg, dan kunt u in het volgende menu de functie `out` of `scope` instellen en indien nodig weer beëindigen.

De volgende ritten buiten het geldigheidsgebied zijn mogelijk:

- ritten op niet-openbare straten
- ritten buiten de AETR-staten
- ritten, waarbij het totale gewicht van het voertuig geen voorgeschreven gebruik van de DTCO 4.0 vereist.

Kies de opgesomde functies stapsgewijs.



Afb. 103: Menuvolgorde invoer - out begin/einde

OPMERKING

De instelling `out` of `scope` wordt automatisch beëindigd zodra u een bestuurderskaart in de kaartlezer steekt of eruit neemt.

Veerboot/trein: Begin/einde invoeren

Voer het verblijf van het voertuig op een veerboot of trein in, zodra u uw positie bij het vervoer heeft ingenomen.

OPMERKING

Volgens de verordening (EU)2016/799, bijlage I C in de actueel geldende versie moet de registratie veerboot/trein worden gestart voordat de motor van het voertuig op de veerboot/trein wordt uitgeschakeld.

1. Kies de volgende functies:



Afb. 104: Menuvolgorde invoer - veerboot/trein

2. Stel het begin of het einde van het verblijf op de veerboot/trein in.

7

De registratie veerboot/trein wordt beëindigd zodra dit in het menu is uitgeschakeld of de bestuurderskaart wordt verwijderd.

OPMERKING

Indien de kaart op de veerboot/trein wordt verwijderd en opnieuw ingestoken, moet de invoer veerboot/trein opnieuw worden ingesteld.

Plaatselijke tijd instellen

OPMERKING

Maak u eerst met het hoofdstuk **tijdzones** vertrouwd voordat u iets verandert.

→ *Tijdzones* [▶ 32]



Afb. 105: Menuvolgorde invoer - plaatselijke tijd

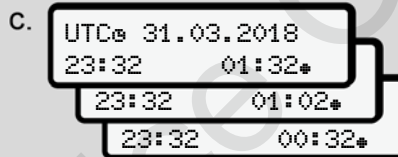

Afb. 106: Menuvolgorde invoer - plaatselijke tijd invoeren

U kunt voor de standaardweergave de weergave van de tijd aanpassen aan de plaatselijke tijdzone alsook aan het begin of einde van de zomertijd.

Dit laatste gebeurt in stappen van ± 30 minuten.

OPMERKING

Neem de voor uw land geldende wettelijke bepalingen in acht.

Plaatselijke tijd bedrijf instellen

Voor een eenvoudige berekening van de werktijden biedt de DTCO 4.0 een werktijdteiler, die gerelateerd is aan de plaatselijke tijd van het bedrijf.

Deze informatie kan via de frontinterface worden opgeroepen.

1. Kies de volgende functies:



Afb. 107: Menuvolgorde invoer - plaatselijke tijd

2. Voer in stap b de datum en tijd op het hoofdkantoor van het bedrijf en de afwijking t.o.v. de UTC-tijd in.

Extra functies vrijgeschakelen

U kunt aan de DTCO 4.0 extra functies vrijgeschakelen door een licentiecode in te voeren .

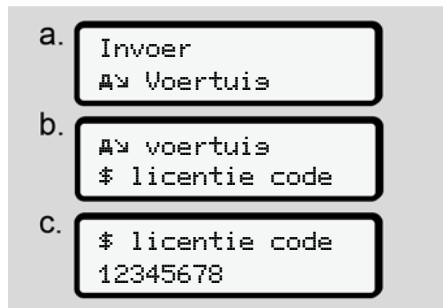

Afb. 108: Menuvolgorde invoer - licentiecode

OPMERKING

Wanneer de licentiecode reeds werd ingevoerd, wordt deze volledig weergegeven en kan niet meer worden veranderd.

In dat geval zijn de extra functies al vrijgeschakeld.

OPMERKING

De licentiecode kan via de VDO-online-shop worden verworven
→ *VDO Onlineshop [151]*.

► Functie weergave bestuurder-1/ bestuurder-2

In dit menu kunt u de gegevens van een ingestoken bestuurderskaart bekijken.

OPMERKING

Te vergelijken met een print verschijnen de gegevens op de display, waarbij een printregel (24 tekens) op twee regels verdeeld wordt weergegeven.

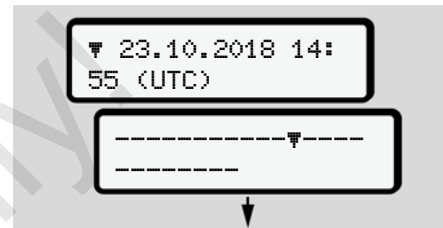

Afb. 109: Voorbeeld van een weergave van gegevens

Wanneer u bij het doorbladeren van de informatie met de toetsen **▲**/**▼** terugbladdert, kunt u alleen nog maar de laatste 20 printregels oproepen.

Met de toets **ESC** verlaat u de weergave.

Opmerking:

- Het oproepen van de functies voor de weergave van de gegevens is identiek met het printen van de gegevens. Daarom wordt dit hierna niet meer beschreven.
- Eveneens bestaat de mogelijkheid, elke gewenste weergave in de plaatselijke tijd op te roepen.

7

```
Afdrukken in
UTC-tijd      Ja
```

```
Afdrukken in
UTC-tijd      Nee
```

Afb. 110: Neen – print in lokale tijd

- Kies de mogelijke weergave voor bestuurder-1 of bestuurder-2 stapsgewijs.

```
☐☐ Chauffeur 1
24h☐☐ Das
25.10.2018
```

```
☐☐ Chauffeur 1
!x☐☐ Gebeurtenis
```

Afb. 111: Menuvolgorde weergave voor bestuurder-1

Alle activiteiten van de gekozen dag resp. alle opgeslagen of nog actieve gebeurtenissen en storingen kunnen worden aangegeven door te bladeren.

► Functie weergave voertuig

In dit menu kunt u de gegevens van het massageheugen laten verschijnen.

OPMERKING

Te vergelijken met een print verschijnen de gegevens op de display, waarbij een printregel (24 tekens) op twee regels verdeeld wordt weergegeven.

```
▼ 23.10.2018 14:
55 (UTC)
```

```
-----▼
-----
```

Afb. 112: Voorbeeld van een weergave van gegevens

Wanneer u bij het doorbladeren van de informatie met de toetsen **↶** / **↷** terugbladert, kunt u alleen nog maar de laatste 20 printregels oproepen.

Met de toets **↵** verlaat u de weergave.

Opmerking:

- Het oproepen van de functies voor de weergave van de gegevens is identiek met het printen van de gegevens. Daarom wordt dit hierna niet meer beschreven.
- Eveneens bestaat de mogelijkheid, elke gewenste weergave in de plaatselijke tijd op te roepen.

```
Afdrukken in
UTC-tijd      Ja
```

```
Afdrukken in
UTC-tijd      Nee
```

Afb. 113: Neen = weergave in plaatselijke tijd

Kies de opgesomde functies stapsgewijs.

- Alle activiteiten van de bestuurders in chronologische volgorde weergeven.
- Alle opgeslagen of nog actieve gebeurtenissen en storingen weergeven.
- Overschrijdingen van de ingestelde snelheidswaarde weergeven.

- Data m.b.t. de voertuigidentificatie, de sensoridentificatie en de kalibratie weergeven.

of

- Het nummer van de bedrijfskaart van het aangemelde bedrijf weergeven. Als geen bedrijf is aangemeld, verschijnt ____.

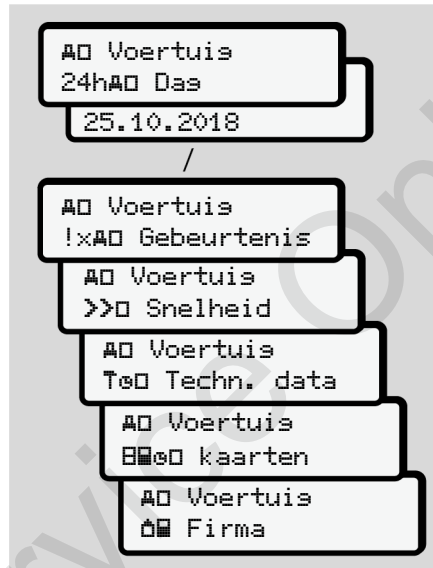

Afb. 114: Menuvolgorde voor het voertuig

Meldingen

Betekenis van meldingen

Bijzondere meldingen

Overzicht van mogelijke gebeurtenissen

Overzicht van mogelijke storingen

Waarschuwingen rijtijd

Overzicht van mogelijke bedieningsaanwijzingen

Meldingen

■ Betekenis van meldingen

Fouten in een component, in het apparaat of bij de bediening verschijnen op de display onmiddellijk nadat ze zijn opgetreden.

Volgende kenmerken zijn voorhanden:

| | |
|---|----------------------|
| ! | Gebeurtenis |
| × | Storing |
| ⚠ | Waarschuwing rijtijd |
| ⚠ | Bedieningsaanwijzing |

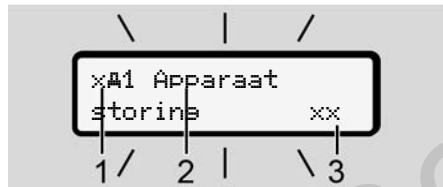

Afb. 115: Weergave van een melding (een tijdlang knipperend)

(1) Pictogramcombinatie, evt. met het nummer van de kaartlezer

(2) Duidelijke omschrijving van de melding

(3) Foutcode

⚠ WAARSCHUWING

Afleiding door meldingen

U kunt worden afgeleid wanneer er tijdens het rijden meldingen op de display verschijnen of de kaart automatisch wordt uitgeworpen.

- Laat u door meldingen niet afleiden, maar concentreer u altijd volledig op het wegverkeer.

OPMERKING

Bij meldingen m.b.t. een tachograafkaart wordt naast het pictogram het nummer weergegeven van de betreffende kaartlezer.

► Kenmerken van de meldingen

Gebeurtenissen, storingen

- Bij de weergave van gebeurtenissen of storingen knippert de achtergrondverlichting van de display gedurende ca. 30 seconden. De oorzaak wordt weergegeven met een pictogram, een duidelijke omschrijving of een foutcode.
- U dient deze melding met de toets **OK** te bevestigen.
- De DTCO 4.0 slaat (overeenkomstig de opslagvoorschriften van de verordening) de gebeurtenis of de storing zowel in het massageheugen alsook op de bestuurderskaart op. U kunt deze informatie via de menufunctie weergeven of printen.

OPMERKING

Wanneer een gebeurtenis zich voortdurend herhaalt, zoek dan een geautoriseerde gespecialiseerde garage op!

OPMERKING**Gedrag bij storing**

Bij storing van de tachograaf bent u als bestuurder verplicht de door de tachograaf niet meer onberispelijk geregistreerde of geprinte gegevens over de activiteiten te noteren op een separaat blad of of op de achterkant van de print.

➔ *Activiteiten met de hand invoeren*

[56]

Waarschuwingen rijtijd

- De melding **waarschuwing rijtijd** waarschuwt de bestuurder voor een overschrijding van de rijtijd.
- Deze melding verschijnt met knipperende achtergrondverlichting en moet worden bevestigd met de knop **OK**.

Bedieningsaanwijzingen

De bedieningsaanwijzingen verschijnen **zonder** knipperende achtergrondverlichting en gaan (met uitzondering van enkele meldingen) automatisch uit na 3 resp. 30 seconden.

DTCO 4.0-compatibele afleesinstrumenten

Wanneer een afleesinstrument in het voertuig is ingebouwd dat met de DTCO 4.0 kan communiceren maakt de functiecontrole **T** attent op meldingen van de DTCO 4.0.

OPMERKING

Neem de handleiding van uw voertuig in acht voor gedetailleerde informatie.

► Meldingen bevestigen

1. Druk op de toets **OK**. Daardoor heeft u de melding bevestigd en de achtergrondverlichting houdt op met knipperen.
2. Druk nogmaals op de toets **OK**. Daardoor verdwijnt de melding en de voorheen ingestelde standaardweergave verschijnt opnieuw.

Opmerkingen:

Een bedieningsaanwijzing verdwijnt na de eerste bevestiging met de toets **OK**.

Wanneer meerdere meldingen voorhanden zijn, dient u de afzonderlijke meldingen achtereenvolgens te bevestigen.

■ Bijzondere meldingen

▶ Productiestand

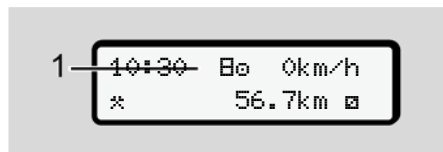

Afb. 116: Standaardweergave - productiestand

Wanneer de DTCO 4.0 nog niet als controleapparaat is geactiveerd, verschijnt het productiestand-symbool  (1).

De DTCO 4.0 aanvaardt uitsluitend de werkplaatskaart.

OPMERKING

Laat de DTCO 4.0 volgens de voorschriften in bedrijf stellen door een geautoriseerde gespecialiseerde werkplaats.

▶ OUT (geldigheidsgebied verlaten)

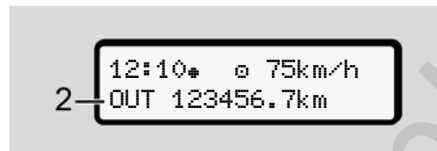

Afb. 117: Standaardweergave - out of scope

Wanneer het voertuig buiten het geldigheidsgebied van de verordening rijdt, verschijnt het symbool OUT (2).

→ *Benamingen* [*10*]

Deze functie kunt u instellen via het menu.

→ *Out begin / einde invoeren* [*93*]

Door op een willekeurige toets te drukken, kunt u naar een andere weergave gaan.

▶ Veerboot/treinrit

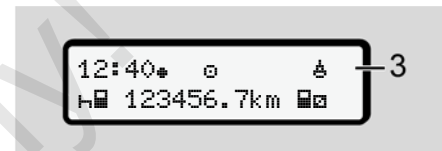

Afb. 118: Standaardweergave - veerboot/treinrit

Wanneer het symbool  (3) schijnt, bevindt het voertuig zich op een veerboot of een trein.

Deze functie kunt u instellen via het menu.

→ *Veerboot/trein: Begin/einde invoeren* [*93*].

OPMERKING

Let erop dat voor het vervoer van het voertuig van het voertuig deze functie en de huidige activiteit ervan zijn ingesteld.

Door op een willekeurige toets te drukken, kunt u naar een andere weergave gaan.

■ Overzicht van mogelijke gebeurtenissen

| Melding | Mogelijke oorzaken | Maatregel |
|-----------------------------|---|---|
| !@ Veiligheids-overtreding | Fout in het datageheugen; de gegevensveiligheid in de DTCO 4.0 is niet meer gewaarborgd. De sensordata zijn niet meer betrouwbaar. De behuizing van de DTCO 4.0 werd onrechtmatig geopend. | Melding bevestigen. |
| !@1 Veiligheids-overtreding | De kaartvergrendeling is ontregeld of defect. De DTCO 4.0 herkent een tevoren correct ingestoken tachograafkaart niet meer. De identiteit of echtheid van de tachograafkaart is niet in orde of de geregistreerde gegevens op de tachograafkaart zijn niet betrouwbaar. | Melding bevestigen. Zodra de DTCO 4.0 een veiligheidsovertreding vaststelt waardoor de juistheid van de gegevens op de tachograafkaart niet meer is gegarandeerd, wordt de tachograafkaart automatisch – ook tijdens de rit – uitgeworpen! Steek de tachograafkaart nogmaals in het apparaat of laat hem controleren. |
| !‡ Spanningsonderbreking | De spanning was onderbroken of de voedingsspanning van de DTCO 4.0/sensor was te laag of te hoog. Deze melding kan ook bij het starten van de motor verschijnen. | Melding bevestigen. |
| !¶ Sensorstoring | De communicatie met de sensor is gestoord. Deze melding verschijnt ook na een spanningsonderbreking. | Melding bevestigen. |

| Melding | Mogelijke oorzaken | Maatregel |
|---------------------------------|---|---|
| !A! Beweegingsconflict | Tegenstelling in de beoordeling van de voertuigbeweging tussen de sensor en een onafhankelijke signaalbron. Bij het vervoer werd de functie (veerboot/trein) evt. niet ingesteld. | Melding bevestigen. Contacteer een geautoriseerde gespecialiseerde werkplaats. |
| !X GNSS ontbreekt | Geen positiesgegevens over drie uur gecumuleerde rijtijd. | Melding bevestigen. |
| !e Tijdconflict | Tussen de tijd van de interne klok van de DTCO 4.0 en de tijdinformatie uit het GNSS-sigitaal bestaat een verschil van meer dan een minuut. | Melding bevestigen. |
| !Y DSRC comm.storing | Tussen de DTCO 4.0 en de externe DSRC-CAN-module is een communicatiefout opgetreden. | Melding bevestigen. Contacteer een geautoriseerde gespecialiseerde werkplaats wanneer een communicatiefout meermaals optreedt. |
| !o Rit zonder geldige kaart | De rit is begonnen zonder een bestuurderskaart of zonder een geldige bestuurderskaart in kaartlezer-1. Deze melding verschijnt ook wanneer er door het insteken voor of tijdens de rit een niet toegestane combinatie van kaarten ontstaat. | Melding bevestigen. Breng het voertuig tot stilstand en steek een geldige bestuurderskaart in. Haal een eventueel ingestoken bedrijfskaart/controlekaart uit de DTCO 4.0. |
| !o1 Insteken tijdens het rijden | De bestuurderskaart is na het begin van de rit ingestoken. | Melding bevestigen. |

8

| Melding | Mogelijke oorzaken | Maatregel |
|-----------------------------|--|--|
| !001 Tijdover- lappins | De ingestelde UTC-tijd van deze tachograaf loopt achter t.o.v. de UTC-tijd van de vorige tachograaf. Er is een negatief tijdsverschil. | Melding bevestigen. Probeer te achterhalen welke tachograaf de onjuiste UCT-tijd heeft en zorg ervoor dat een geautoriseerde gespecialiseerde werkplaats de tachograaf controleert en corrigeert. |
| !01 Kaart onsel- die | De tachograafkaart is ofwel aflopen, nog niet geldig of de authenticatie is mislukt. Een ingestoken bestuurderskaart die na een dagwisseling ongeldig is, wordt na een stilstand van het voertuig automatisch – ongevraagd – beschreven en uitgeworpen. | Melding bevestigen. Tachograafkaart controleren en nogmaals insteken. |
| !00 Kaartencon- flict | De twee tachograafkaarten mogen niet samen in de DTCO 4.0 zijn ingestoken! Voorbeeld: de bedrijfskaart is samen met een controlekaart ingestoken. | Melding bevestigen. Neem de desbetreffende tachograafkaart uit de kaartlezer. |
| !0A1 Kaart niet gesloten | De bestuurderskaart is niet correct verwijderd uit de laatste tachograaf. Eventueel zijn gegevens m.b.t. de bestuurder niet opgeslagen. | Melding bevestigen. |
| >> Snelheid te hoog | De ingestelde toegestane maximale snelheid is gedurende meer dan 60 seconden overschreden. | Melding bevestigen. Snelheid beperken. |

■ Overzicht van mogelijke storingen

| Melding | Mogelijke oorzaak | Maatregel |
|-----------------------|--|--|
| xA Apparaatstoringen | Ernstige storing in de DTCO 4.0, de onderstaande oorzaken zijn mogelijk: Onverwachte fout in het programma of de bewerkingstijd | Melding bevestigen. |
| | Toetselementen geblokkeerd of gedurende langere tijd gelijktijdig ingedrukt. | Controleer of de toetselementen functioneren. |
| | Storing in de communicatie met externe apparaten. | Laat de verbindingkabels of de werking van de externe apparaten controleren door een geautoriseerde gespecialiseerde werkplaats. |
| | Storing in de communicatie met het afleesinstrument. | Laat de verbindingkabels of de werking van het afleesinstrument controleren door een geautoriseerde gespecialiseerde werkplaats. |
| | Storing in de impulsuitgang. | Laat de verbindingkabels of de werking van de besturingsunit controleren door een geautoriseerde gespecialiseerde werkplaats. |
| xA1 Apparaatstoringen | Storing in het kaartenmechanisme, bijvoorbeeld kaartvergrendeling niet gesloten. | Tachograafkaart uittrekken en nogmaals insteken. |

8

| Melding | Mogelijke oorzaak | Maatregel |
|-------------------------------|---|---|
| xA Tijdstorins | UTC-tijd van de DTCO 4.0 is niet aannemelijk of loopt niet correct. Om inconsistentie van de gegevens te voorkomen, worden nieuw ingestoken bestuurders-/bedrijfskaarten niet geaccepteerd! | Melding bevestigen. |
| xF Printerstorins | De voedingsspanning van de printer is uitgevallen of de temperatuursensor voor de printkop is defect. | Melding bevestigen. Herhaal de procedure, schakel het contact eventueel eerst uit-/in. |
| xT Storins bij het downloaden | Storing tijdens het downloaden van de gegevens op een extern apparaat. | Melding bevestigen. Download de gegevens nogmaals. Laat de verbindingkabels (bijv. loszittend contact) of het externe apparaat controleren door een geautoriseerde gespecialiseerde werkplaats. |
| xL Sensorstorins | De sensor meldt na de zelftest een interne storing. | Melding bevestigen. |
| xM1 Kaartstorins | Tijdens het lezen/beschrijven van de tachograafkaart is een storing in de communicatie opgetreden, bijvoorbeeld door vervuilde contacten. | Melding bevestigen. Maak de contacten van de tachograafkaart nogmaals schoon en steek de kaart nogmaals in het apparaat. |
| xM2 Kaartstorins | Het is mogelijk dat de gegevens niet volledig op de bestuurderskaart worden vastgelegd! | |

| Melding | Mogelijke oorzaak | Maatregel |
|--------------------------|---|---|
| x# Interne GNSS-storings | <p>Aan de GNSS-inrichting is een fout opgetreden:</p> <ul style="list-style-type: none"> interne apparaatfout. Kortsluiting van een externe GNSS-antenne (optie). Geen verbinding met de externe GNSS-antenne (optie). | Melding bevestigen. Contacteer een geautoriseerde gespecialiseerde werkplaats. |
| xY Interne DSRC-storings | <p>Er is een interne fout aan de DSRC-module opgetreden. Er is een fout aan de externe antenne opgetreden of deze is niet aangesloten.</p> | <p>Melding bevestigen. Laat de DSRC-module en de verbindingkabels alsook de werking van de externe antenne controleren door een geautoriseerde gespecialiseerde werkplaats.</p> |

■ Waarschuwingen rijtijd

| Melding | Betekenis | Maatregel |
|------------------------------|--|---|
| M01 Pauze! 1e04h15 #00h15 | Pauze maken. Deze melding verschijnt na een onderbroken rijtijd van 4:15. | Melding bevestigen. Las snel een pauze in! |
| M01 Pauze! 1e04h15 #00h15 | Rijtijd overschreden! Deze melding verschijnt na een onderbroken rijtijd van 4:30. | Melding bevestigen. Las een pauze in. |

OPMERKING

De DTCO 4.0 registreert de rijtijden, slaat ze op en berekent ze volgens de door de verordening vastgestelde regels. Hij waarschuwt de bestuurder tijdig voor overschrijding van zijn rijtijd!

Deze gecumuleerde rijtijden willen echter niet vooruitlopen op de juridische interpretatie van *ononderbroken rijtijd*.

► VDO-counter (optie)

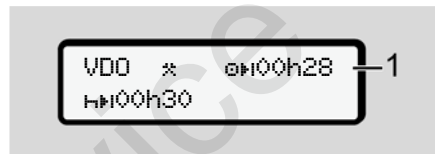

Afb. 119: VDO-counter-weergave

Na het bevestigen van de tweede waarschuwing "rijtijd" toont de VDO-counter dat uw rijtijd **(1)** is beëindigd (Geldt niet voor out of scope).

Las direct een pauze in.

■ Overzicht van mogelijke bedieningsaanwijzingen

| Melding | Betekenis | Maatregelen |
|-----------------------------|--|--|
| 4v Gesevens invoeren a.u.b. | Dit verzoek verschijnt wanneer er niets wordt ingevoerd tijdens de handmatige invoerprocedure. | Druk op de toets OK en ga door met de invoer. |
| 47 Print niet mogelijk | <p>Momenteel kan er niet worden geprint:</p> <ul style="list-style-type: none"> • omdat bij ADR-varianten het contact is uitgeschakeld, • omdat de temperatuur van de thermische printkop te hoog is • omdat de printerinterface door een ander proces in beslag genomen wordt; er wordt bijvoorbeeld geprint, • of omdat de voedingsspanning te hoog of te laag is. <p>Momenteel is er geen weergave mogelijk omdat bij ADR-varianten het contact is uitgeschakeld.</p> | Zodra de storing is verholpen, kunt u een print opvragen. |
| 47Z Printen vertraasd | Een actuele print wordt onderbroken of vertraagd, omdat de temperatuur van de thermische drukknoop te hoog is. | Wacht totdat de printkop weer is afgekoeld. Zodra de toegestane toestand is bereikt, wordt het printen automatisch voortgezet. |
| 47o Geen papier | De printer heeft geen papier of de printerlade is niet correct aangebracht. De printopdracht wordt niet geaccepteerd resp. een actuele print wordt afgebroken. | Plaats een nieuwe papierrol. Plaats de printerlade correct. Een afgebroken printproces moet via de menufunctie opnieuw worden gestart. |

8



| Melding | Betekenis | Maatregelen |
|--------------------------------|---|---|
| 4E Uitwerpins niet mogelijk | <p>Het opvragen van de tachograafkaart wordt niet geaccepteerd:</p> <ul style="list-style-type: none"> • omdat mogelijkgegevens worden ingelezen of overgedragen, • omdat een correct ingelezen bestuurderskaart weer wordt opgevraagd binnen de geregistreerde tijdseenheid van één minuut • omdat een dagwisseling naar UTC-tijd plaatsvindt • omdat het voertuig rijdt, • of bij ADR-varianten het contact is uitgeschakeld | <p>Wacht tot de DTCO 4.0 de functie vrijgeeft of elimineer de oorzaak: het voertuig stoppen of het contact inschakelen. Vraag de tachograafkaart vervolgens opnieuw op.</p> |
| 4E?1 Inconsistente registratie | <p>De chronologische volgorde van de op de bestuurderskaart geregistreerde daggegevens bevat een inconsistentie.</p> | <p>Deze melding kan zolang worden weergegeven tot de foutief geregistreerde informatie door nieuwe gegevens is overschreven! Wanneer de melding permanent wordt weergegeven, laat de tachograafkaart dan controleren.</p> |
| 4Ec Kaart uitwerpen | <p>Bij het schrijven van gegevens op de bestuurderskaart is een fout opgetreden.</p> | <p>Tijdens het uitwerpen van de kaart wordt er opnieuw geprobeerd met de kaart te communiceren. Mislukt ook deze poging, dan wordt er automatisch een print gestart van de activiteiten die het laatst voor deze kaart zijn opgeslagen.</p> |

| Melding | Betekenis | Maatregelen |
|----------------------|---|--|
| 4E1 Kaart met fouten | Bij het bewerken van de ingestoken tachograafkaart is een fout opgetreden. De tachograafkaart wordt niet geaccepteerd en weer uitgeworpen. | Maak de contacten van de tachograafkaart schoon en steek hem nogmaals in het apparaat. Wanneer de melding opnieuw verschijnt, controleer dan of een andere tachograafkaart wel correct wordt ingelezen. |
| 4E1 Verkeerde kaart | De ingestoken kaart is geen tachograafkaart. De tachograafkaart wordt niet geaccepteerd en weer uitgeworpen. | Steek een geldige tachograafkaart in het apparaat. |
| 4A1 Apparaatstoring | Storing in het kaartenmechanisme, bijvoorbeeld kaartvergrendeling niet gesloten. | Tachograafkaart uittrekken en nogmaals insteken. |
| 4A Apparaatstoring | Storing in de impulsuitgang. | Controleer de verbindingkabels of de werking van de aangesloten besturingsunit. |
| 4A Apparaatstoring | De DTCO 4.0 heeft een ernstige storing of er is sprake van een ernstige tijdfout. Bijvoorbeeld onrealistische UTC-tijd. De tachograafkaart wordt niet geaccepteerd en weer uitgeworpen. | Zorg ervoor dat een geautoriseerde gespecialiseerde werkplaats de tachograaf zo snel mogelijk controleert en eventueel vervangt. Let op de getoonde aanwijzing bij een storing van de tachograaf. ➔ <i>Gebeurtenissen, storingen</i> [99] |

8

► **Bedieningsaanwijzingen als informatie**

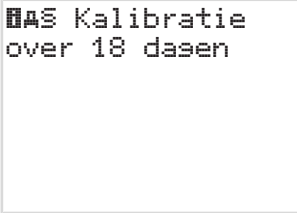
| Melding | Betekenis | Maatregelen |
|----------------------------|---|--|
| Geen sseevens! | De menufunctie kan niet worden opgeroepen: <ul style="list-style-type: none"> • In de kaartlezer is geen bestuurderskaart gestoken. • In de kaartlezer is een bedrijfs-/controlekaart gestoken. | Deze aanwijzingen verdwijnen automatisch na 3 seconden. Er zijn geen maatregelen nodig. |
| Print se-start ... | Bevestiging van de gekozen functie. | |
| Invoer opoesla- sen | Bevestiging dat de DTCO 4.0 de invoer heeft opgeslagen. | |
| Weersave niet moselijk! | Zolang een print wordt gemaakt kan geen informatie worden weergegeven. | |

| Melding | Betekenis | Maatregelen |
|---|---|---|
| Wachten a.u.b.! | De tachograafkaart is nog niet compleet ingelezen. U kunt geen menufuncties oproepen. | Deze aanwijzingen verdwijnen automatisch na 3 seconden. Er zijn geen maatregelen nodig. |
|  | <p>De volgende periodieke controle moet worden uitgevoerd, bijvoorbeeld over 18 dagen. Met controles die op grond van technische veranderingen worden vereist, kan er geen rekening gehouden worden!</p> <p>Vanaf welke dag deze aanwijzing moet verschijnen, kan in een geautoriseerde werkplaats worden geprogrammeerd.</p> <p>➔ <i>Controleplicht</i> [138]</p> | |
|  | De vrijgegeven tachograafkaart is bijvoorbeeld over 15 dagen ongeldig. Vanaf welke dag deze aanwijzing moet verschijnen, kan in een geautoriseerde gespecialiseerde werkplaats worden geprogrammeerd. | |
|  | De volgende download van de gegevens van de bestuurderskaart moet bijvoorbeeld over 7 dagen (standaardinstelling) worden uitgevoerd. Vanaf welke dag deze aanwijzing moet verschijnen, kan in een geautoriseerde gespecialiseerde werkplaats worden geprogrammeerd. | |

Printen

Printaanwijzingen

Print starten

Print afbreken

Printpapier vervangen

Papieropstopping verhelpen

Prints bewaren

Prints (voorbeelden)

Uitleg bij de prints

Record bij gebeurtenissen of storingen

Service Only

Printen

■ Printaanwijzingen

OPMERKING

Aan het begin van elke print bevindt zich een lege ruimte van ca. 5 cm.

OPMERKING

Indien gewenst kan de print van een firmalogo worden voorzien.

■ Print starten

OPMERKING

Printvoorwaarden:

- Het voertuig staat stil.
- Bij ADR-variant van de DTCO 4.0: Het contact is ingeschakeld.
- De papierrol is aangebracht.
- De printerlade is gesloten.



☐☐ Chauffeur 1
24h☐☐ Das

Afb. 120: Voorbeeld print- dagwaarde

1. Kies met de toetsen **☐**/**☐** en met de toets **OK** het gewenste functie print bestuurder-1 > dagwaarde.
→ In menufuncties navigeren [▶ 83]
2. Kies en bevestig de gewenste dag en het soort print (UTC- of plaatselijke tijd).
3. De print begint na circa 3 seconden. Wacht tot de print klaar is.

4. Scheur de print aan de afscheurrand af.

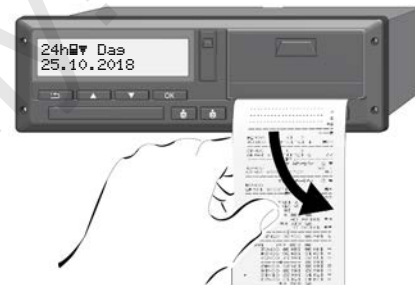

Afb. 121: De print afscheuren

OPMERKING

Let erop dat bij het afscheuren van een print de kaartlezers gesloten zijn, opdat deze niet door stukjes papier vervuild raken of de kaarttoevoer wordt beschadigd.

■ Print afbreken

- Druk opnieuw op de toets **OK** om de print voortijdig af te breken. De volgende opvraag verschijnt:

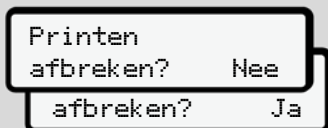

Afb. 122: Print afbreken

Kies de gewenste functie met de toetsen **▲▼** en bevestig met de toets **OK**.

■ Printpapier vervangen

▶ Papiereinde

- Wanneer het papier bijna op is, is dit te herkennen door een gekleurde markering aan de achterzijde van de print.
- Bij een papiereinde verschijnt de volgende melding:



Afb. 123: melding - geen papier

- Wanneer het papier op is tijdens het printen dan moet u het printen nogmaals starten via de menufunctie, nadat u een nieuwe papierrol heeft aangebracht

▶ Papierrol vervangen

OPMERKING

Gebruik uitsluitend origineel VDO-printpapier met de volgende kenmerken:

- type tachograaf (DTCO 4.0) met keurmerk **184**
- goedkeuringsteken **174** of **189**.



Afb. 124: Ontgrendelingsstoets indrukken

1. Druk het ontgrendelingsvlak van de printer naar binnen. De printerlade gaat open.

⚠ VOORZICHTIG**Verbrandingsgevaar**

De printkop kan heet zijn.

- Raak na het wegnemen van de printerlade het printervak moet aan.

OPMERKING**Beschadiging door voorwerpen**

Om een beschadiging van de printer te vermijden

- mag u geen voorwerpen in het printervak aanbrengen.
2. Grijp de printerlade vast aan beide zijden en trek ze dan uit de printer.

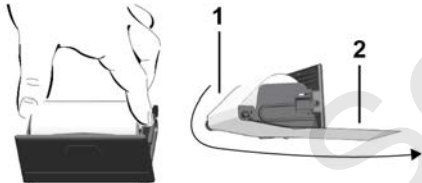

Afb. 125: Papierrol aanbrengen

3. Leg de nieuwe papierrol met het papiereinde naar boven in de printerlade.
4. Leid het papier met het grijs bedrukte deel naar de geleiding over de keerrol (1).

OPMERKING

Let erop dat de papierrol in de printerlade niet gaat klemmen en het begin van de papierrol (2) tot onder de rand van de printerlade (afscheurrand) uitsteekt!

5. Schuif de printerlade in het printervak tot ze vastklikt.

De printer is bedrijfsklaar.

■ Papieropstopping verhelpen

Bij papieropstopping:

1. Open de printerlade.
2. Scheur het verfrommelde papier van de papierrol en verwijder mogelijke papierresten uit de printerlade.
3. Breng de papierrol opnieuw aan en schuif de printerlade in het printervak tot deze vastklikt.
 - ➔ *Printpapier vervangen* [116].

9

■ Prints bewaren

Zorg ervoor dat de prints noch door direct (zon-)licht noch door vocht of warmte worden beschadigd (onleesbaar).

De prints moeten door de eigenaar van het voertuig/het bedrijf minstens een jaar lang worden bewaard.

■ Prints (voorbeelden)

| | |
|----|---|
| 1 | GEN1 |
| 1 | GEN2 ▼ 26.11.2018 14:55 (UTC) |
| 2 | 24h▼ |
| 3 | □ Schmitt Peter |
| 3a | □□ /12345678901234 5 6 17.12.2021 - GEN 2 |
| 3a | ○ Rosenz Winfried |
| 3a | □□DK /45678901234567 7 8 04.01.2021 - GEN 2 |
| 4 | A ABC12345678901234 D /VS VM 612 |
| 5 | B Continental Automotive GmbH 1381.12345678901 GEN 2 |
| 6 | T NFZ-Profi Service & ve rtrieb |
| 6 | T□D /87654321087654 3 2 T 02.04.2017 |
| 7 | □□D /12345678901234 5 6 □ 11.11.2017 11:11 ▼ |
| 8 | 25.11.2018 310 |
| 8a | ? 00:00 06h00 □ 06:00 00h17 |
| 8b | A D /VS VM 612 95 872 km |

► Dagprint van de bestuurderskaart

| | |
|-----|--|
| 8c | * 06:17 00h45 * 07:02 00h39 ○○ ○ 07:41 01h19 ○○ 95 958 km† 86 km |
| 8e | ? 09:00 00h24 |
| 8a | 2 |
| 8b | A S /LCR 243 205 002 km |
| 8c | □ 09:24 02h30 ○○ * 11:54 00h39 |
| 8a | ? 12:33 00h10 |
| 8c | ○ 12:43 02h27 H 15:10 01h12 ○ 16:22 00h16 □ 16:38 00h42 ▲12:25 +▲13:42 |
| 8d | ○ 17:20 00h52 * 18:12 00h24 H 18:36 00h02 96 177 km† 305 km |
| 8e | ? 18:38 05h22 |
| 8a | Σ |
| 11 | ● 06:00 D lon 008°26.1 lat 48°03.9 |
| 11a | 06:01 95 872 km ● 12:43 D lon 008°26.1 lat 48°03.9 12:43 96 177 km 09:01 ● 09:00 lon 008°26.5 lat 48°04.1 09:01 |

↓

11d 18:38 CH
205 408 km
0 04h54 317 km
* 02h27 03h29
h 01h14 ? 11h56
00 04h28

12 !x 10.11.2018 12:45
00h04

12c A D /VS VM 612

! 05.08.2018 09:23
!34 (0) 00h01
A D /VS VM 612

13 A D /VS VM 612
!x 15.11.2018 16:42
(2) 00h12
0 98765432109876 5 4
0 12345678901234 5 6

13c >> 4 15.10.2018 11:10
(95) 00h30
0 45678901234567 7 8
0 12345678901234 5 6

x 10.11.2018 12:45
00h04
0 45678901234567 7 8

22 • Friedrichshufen
• Schmitt Peter
• Rosenz Winfried

Bijzonderheid bij dagprint bestuurderskaart

8f 12345678901234 5 6
11.11.2018 11:11
25.11.2018 310
- ? !00 ? -

? 00:00 06h00
0 06:00 00h17
- 1 -

8g A D /VS VM 612
95 872 km
* 06:17 00h45
* 07:02 00h39 00
0 07:41

km 2 km
0 06:00 00h00
0 95 872 km
0 00h00 km

8h 25.11.2018 310
- OUT -
- 1 -

A D /VS VM 612
95 872 km
h 00:00 07h02
* 07:02 00h39

► Gebeurtenissen/storingen van de bestuurderskaart

1 -----GEN1-----

1 -----GEN2-----
1 11.11.2018 11:11 (UTC)
2 !x 80 km/h
3 0 Schmitt
Peter
0 12345678901234 5 6
17.12.2021 - GEN 2

3a 0 Rosenz
Winfried
4 0 45678901234567 7 8
04.01.2021 - GEN 2

12a A ABC12345678901234
D /VS VM 612
! 04.04.2018 02:14
06h03
A S /LCR 243

12c ! 04.11.2018 18:12
00h01
A D /VS VM 612
! 10.02.2018 08:12
00h05
A D /S VD 432
! 12.12.2017 10:15
00h10
A D /VS VM 612
! 10.05.2018 08:45
00h01
A D /VS VM 612

↓

↓

| | |
|-----|---|
| 12c | ! 05.08.2018 09:23 !22 00h01 A D /VS VM 612 |
| 12b | ! 17.04.2018 16:04 !11 01h02 A D /VS VM 612 |
| 12c | x 10.11.2018 12:45 00h04 A D /VS VM 612 |
| 12c | x 11.02.2018 18:02 00h03 A D /VS VM 612 |
| 22 | x 20.12.2017 01:54 00h04 A D /S VD 432 |
| | D • Ulm D Schmitt Peter o Rosenz Winfried |

► Dagprint van het voertuig

| | |
|-----|---|
| 1 | ▼ 27.11.2018 16:55 (UTC) |
| 2 | 24hA▼ |
| 3 | o Schmitt Peter o /12345678901234 5 6 17.12.2021 - GEN 2 |
| 4 | A ABC12345678901234 D /VS VM 612 |
| 5 | B Continental Automotive GmbH 4.0.12345678901 GEN 2 |
| 6 | T NFZ-Profi Service & Ve rtrieb T /87654321087654 3 2 T 02.04.2021 |
| 7 | o /12345678901234 5 6 o 11.11.2017 11:11 ▼ PPPPP |
| 9 | 25.11.2018 95 872 - 96 284 km |
| 10 | o 1 |
| 10a | 95 872 km h 00:00 06h17 95 872 km 0 km |
| 10b | o Rosenz Winfried o /45678901234567 7 8 04.01.2019 |
| 10c | A+S /LCR 243 24.11.2018 18:54 |
| 10d | 95 872 km M |

↓

↓

| | |
|-----|---|
| 10e | * 06:17 00h45 * 07:02 00h39 oo o 07:41 01h19 oo 95 958 km 86 km |
| 10g | o 95 958 km * 09:00 00h05 95 958 km 0 km |
| 10a | o Mustermann Heinz-Dieter o /12345678901234 5 6 16.06.2018 - GEN 2 |
| 10c | A+D /M MS 680 24.11.2016 18:5 |
| 10d | 95 958 km * 09:05 00h25 o 09:30 02h55 o 12:25 01h18 A+12:25 +13:42 |
| 10f | o 13:43 00h03 * 13:46 00h02 oo o 13:48 00h45 oo * 14:33 00h35 oo h 15:08 01h02 oo |
| 10g | 96 206 km 248 km |
| | o 96 206 km h 16:10 00h20 96 206 km 0 km |
| | o Anton Max o /56789567895678 9 5 25.10.2018 |

↓

↓

```

A+D /VS VM 612
25.11.2018 16:30

 96 206 km
o 16:30 00h56
* 17:26 01h11
 96 274 km 68 km

-----
 96 274 km
* 18:37 00h23
o 19:00 00h21
h 19:21 04h39
 96 284 km 10 km

-----
 95 872 km
h 00:00 07h02
h 00:00 07h02

```

10a

10h

10a

11

11b

11c

11e

```

-----
1e
o 00h21 10 km
* 00h28 o 00h00
h 11h16

2e
* 00h00 o 12h16
h 07h02

-----
o Rosenz
Winfried
oDK /45678901234567 7 8
h 09:00 D
 95 958 km
h 09:00
lon 008°26.5
lat 48°04.1
09:01
o 01h19 86 km
* 01h24 o 00h00
h 00h00
o 01h58

```

↓

↓

```

13
!e 1 25.11.2018 19:01
( 1) 00:20

13c
>> 5 15.11.2018 16:42
( 2) 00h12
oDK /98765432109876 5 4
oF /12345678901234 5 6

x 0 10.11.2018 12:45
00h04
oDK /45678901234567 7 8

-----
iRe
o 17.11.2018 14:34
+ 17.11.2017 15:29

-----
D Lintau
Schmitt Peter
o
+
o

```

Bijzonderheid bij dagprint voertuig

10i

```

-----
1
OUT
-----
o Rosenz
Winfried
oDK /45678901234567 7 8
04.01.2019
??S /LCR 243

```

► Gebeurtenissen/storingen van het voertuig

1

2

3

4

13a

13c

```

v 24.10.2018 16:07 (UTC)

!xA
o Schmitt
Peter
oDK /12345678901234 5 6
17.12.2021 - GEN 2

-----
A ABC12345678901234
D /VS VM 612

-----
!A
! 0 10.08.2018 08:12
( 0) 00h01
oDK /12345678901234 5 6
oF /12345678901234 5 6

-----
! 0 10.08.2018 08:20
( 0) 00h03
oDK /12345678901234 5 6
oF /12345678901234 5 6

-----
!e 1 15.10.2018 07:02
( 1) 00h54

-----
!e 2 15.10.2018 07:02
( 1) 00h54

-----
!e 3 15.03.2017 07:56
( 1) 00h01
oF /12345678901234 5 6
oB /22335578901234 1 2

>> 4 15.10.2018 11:10
( 95) 00h30
oDK /45678901234567 7 8
oF /12345678901234 5 6

```

↓

↓

```

!# 0 17.04.2018 16:04
!17 ( 0) 01h02
e#DK /45678901234567 7 8
e#F /12345678901234 5 6
T#UK /54321987654321 9 8

!# 0 05.08.2018 09:23
!22 ( 0) 00h01
e#DK /45678901234567 7 8

13b x# 0 10.08.2018 07:00
00h02
#D /12341234123412 3 4

13c x# 0 05.05.2017 07:15
00h14
#D /12345678901234 5 6
e#F /12345678901234 5 6

x# 6 05.05.2017 07:15
00h14
#D /12345678901234 5 6
e#F /12345678901234 5 6

x# 0 12.09.2018 21:00
00h01

x# 0 02.06.2018 21:00
00h30
#D /12341234123412 3 4

# Lindau
# Schmitt Peter
# .....
# .....
# .....
    
```

► Snelheidsovertredingen

```

1 ▼ 24.10.2018 14:50 (UTC)
2 >>▼ 90 km/h
3 o Mustermann
Heinz-Dieter
e#F /12345678901234 5 6
16.06.2021 - GEN2

4 A ABC12345678901234
D /US VM 612

19 >>13.03.2018 14:15
>>>17.04.2018 17:44 ( 7)

21 >>>24.05.2017 14:02 00h06
98 km/h 92 km/h ( 1)

21c o Förster
Thomas
e#D /98765432109876 5 4
>>>(365)

21a >>>15.10.2018 11:10 00h30
98 km/h 95 km/h ( 95)
o Rosenz
Winfried
e#DK /45678901234567 7 8

21b >>>16.05.2018 17:10 00h15
94 km/h 92 km/h ( 12)
o Mustermann
Heinz-Dieter
e#F /12345678901234 5 6

21c # .....
# .....
# .....

23 o Mustermann Heinz
# .....
# .....
# .....
    
```

► Technische gegevens

```

1 ▼ 25.10.2018 14:50 (UTC)
2 Te#
3 o Spedition Mustermüller
#D /12341234123412 3 4

3a o Mustermann
Heinz-Dieter
e#F /12345678901234 5 6
16.06.2021 - GEN2

4 A ABC12345678901234
D /US VM 612

14 B Continental Automotive
GmbH
H.-Hertz-Str.45 78052
US-Villinen
4.0.12345678901234567
GEN 2
e1-84
12345678
2018
V 4xxx 17.04.2018

15 l 87654321
e1-175
02.02.2018 09:15

16 # .....
# .....
# .....

17 T Fa. Mustermann & NFZ-
Hersteller
Schillerstr. 10 Muster
kirchen
T#D /45678901234567 8 9
21.01.2018

17b T 08.03.2016 (1)
A ABC12345678901234
    
```

↓

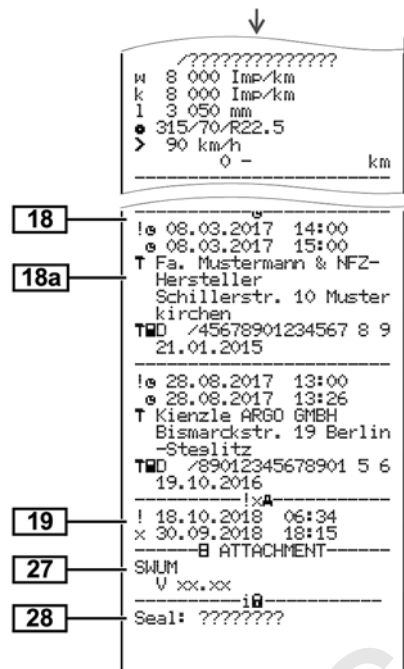

► Activiteiten van de bestuurder

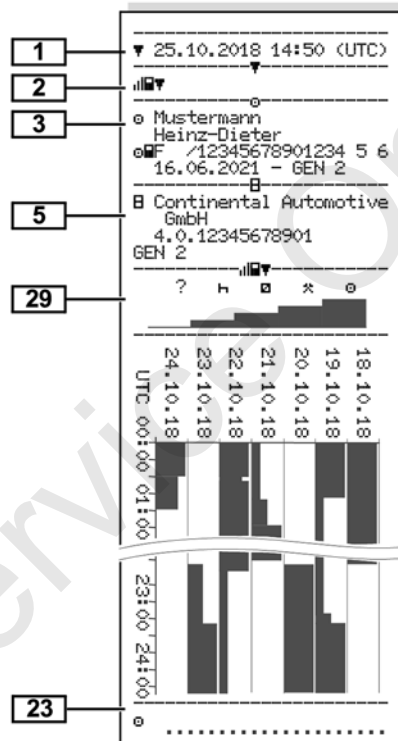

► v-diagram

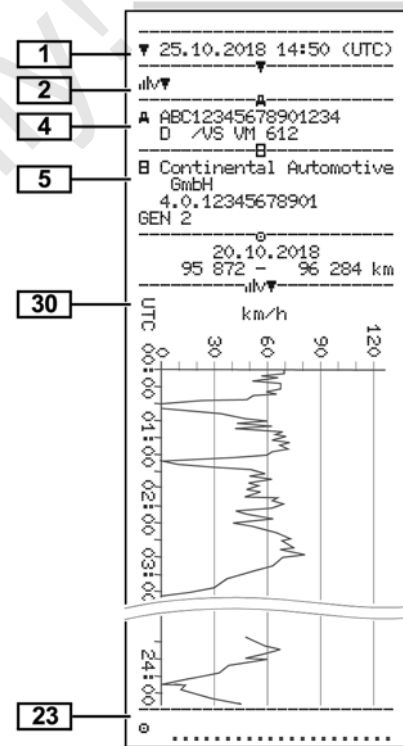

► Status D1/D2-diagram (optie)

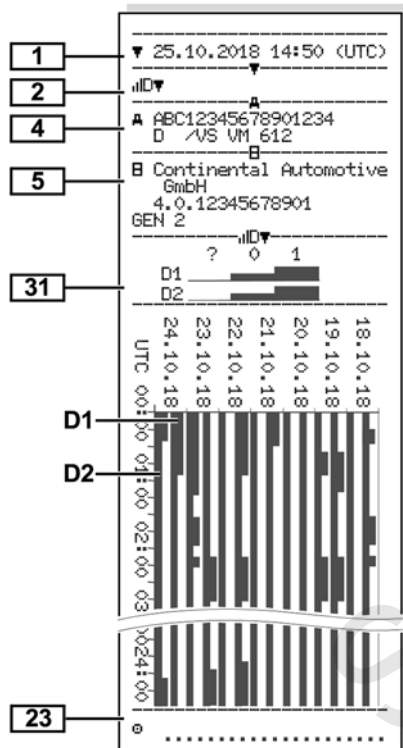

► Snelheidsprofielen (optie)

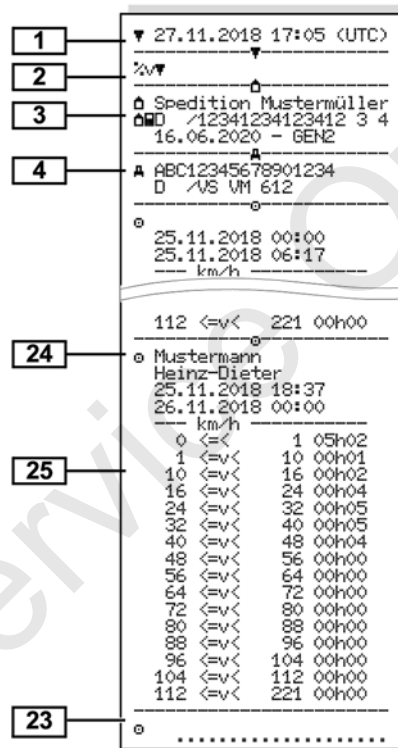

► Toerentalprofielen (optie)

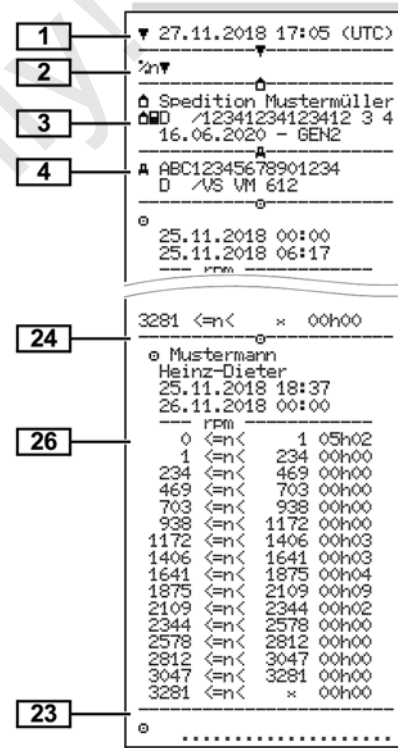

► Ingestoken tachograafkaarten

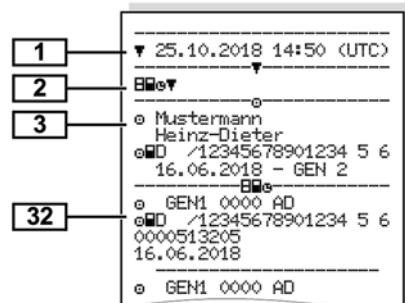

► Print in plaatselijke tijd

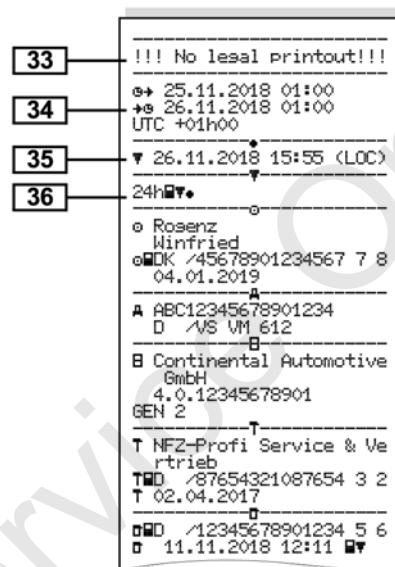

■ Uitleg bij de prints

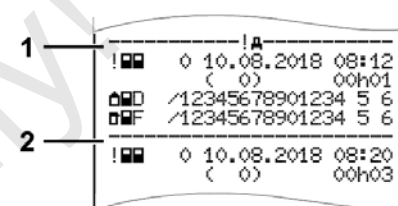

Afb. 126: Toelichtingen bij de print

Elke print bestaat uit gegevensblokken die door blokpointers (1) worden gemarkeerd.

Een gegevensblok bevat een of meerdere records die door een recordpointer (2) worden gemarkeerd.

► Legenda van de gegevensblokken

- [1] Generatie van de tachograafkaart overeenkomstig bijlage IB (GEN1) en bijlage IC (GEN2).
 Datum en tijd van de print in UTC-tijd.

9

OPMERKING

De weergegeven prints van de bestuurderskaarten tonen dat in de DTCO 4.0 bestuurderskaarten van de eerste en tweede generatie zijn gestoken.

Speciale gevallen:

- Is voor de print alleen een bestuurderskaart van de eerste generatie ingestoken, wordt de print gemaakt zoals bij vroegere versies van de DTCO zonder de identificatie GEN1 en GEN2.
- Bij een print van een bestuurderskaart van de tweede generatie in de DTCO 4.0 van een dag, waarop de kaart in een DTCO 3.0 of ouder was gestoken, worden alle blokken geprint, maar dan leeg. Voor de activiteiten worden de tijdgegevens met $\odot\odot = \odot\odot$ aangegeven.

[2]

Soort print:

- $24h\text{A}\text{T}$ = Dagprint van de bestuurderskaart

- $! \times \text{A}\text{T}$ = Gebeurtenissen/storingen van de bestuurderskaart
- $24h\text{A}\text{T}$ = Dagprint van de DTCO 4.0
- $! \times \text{A}\text{T}$ = Gebeurtenissen/storingen van de DTCO 4.0
- AT = Snelheidsovertredingen

Bovendien wordt de ingestelde waarde van de wettelijk toegestane maximumsnelheid geprint.

- TAT = Technische gegevens
- AT = Activiteiten van de bestuurder
- AT = v-diagram

Optionele prints:

- AT = Status D1/D2 diagram*
- AT = Snelheidsprofielen*
- AT = Toerentalprofielen*

* = Optie

[3]

Gegevens m.b.t. de kaarteigenaar van de ingestoken tachograafkaart:

A = Controlleur

B = Bestuurder

C = Bedrijf

D = Werkplaats/keuringsbureau

- Naam
- Voornaam
- Identificatieteken van de kaart
- kaart geldig tot ...
- Generatie van de tachograafkaart (GEN1 of GEN2)

Bij niet-persoonsgebonden tachograafkaarten wordt in plaats van de naam, de naam van de controlerende instantie, van het bedrijf of van de werkplaats geprint.

[3a]

Gegevens over de kaarteigenaar van de andere tachograafkaart:

| | | | | | |
|------------|--|-------------|--|-------------|---|
| [4] | Voertuigidentificatie: <ul style="list-style-type: none"> • Voertuigidentificatienummer • Goedkeurende lidstaat en voertuigkenteken | | DTCO 4.0 🚗 = printen 🚗 = weergeven | | <ul style="list-style-type: none"> • Begin en duur en status van de rit 🚗 = teammodus |
| [5] | Identificatie van de tachograaf: <ul style="list-style-type: none"> • Tachograafproducent • Onderdeelnummer van de DTCO 4.0 • Generatie van de voertuig- eenheid (GEN1 of GEN2) | [8] | Lijst van alle bestuurdersactiviteiten in de volgorde van optreden: <ul style="list-style-type: none"> • kalenderdag van de print en aanwezigheidsteller (aantal dagen waarop de kaart is gebruikt) | 8d | Specifieke omstandigheden: <ul style="list-style-type: none"> • Invoertijd en pictogram in het voorbeeld: veerboot of trein |
| [6] | Laatste kalibratie van de tachograaf. <ul style="list-style-type: none"> • Naam van de werkplaats • Identificatie werkplaatskaart • Datum van de kalibratie | [8a] | ? = periode, kaart niet ingestoken: <ul style="list-style-type: none"> • handmatig ingevoerde activiteiten na het insteken van de bestuurderskaart met pictogram, begin en duur. | [8e] | verwijdering van de bestuurderskaart: <ul style="list-style-type: none"> • kilometerstand en afgelegd traject sinds het laatste insteken |
| [7] | Laatste controle: <ul style="list-style-type: none"> • Identificatie van de controlekaart • Datum, tijd en soort controle <ul style="list-style-type: none"> 📄 = downloaden van de bestuurderskaart 🚗 = downloaden van de | [8b] | bestuurderskaart in insteekplaats (kaartlezer-1 of kaartlezer-2) steken: <ul style="list-style-type: none"> • Goedkeurende lidstaat en voertuigkenteken • Kilometerstand bij het insteken van de kaart | [8f] | Attentie! Mogelijke inconsistentie bij het registreren van gegevens, omdat deze datum op de tachograafkaart twee keer is opgeslagen. |
| | | [8c] | Activiteiten van de bestuurderskaart: | [8g] | Activiteit niet afgesloten: <ul style="list-style-type: none"> • Bij het printen met een ingestoken bestuurderskaart kunnen de duur van de activiteit en de dagsamenvattingen onvolledig zijn. |
| | | | | [8h] | De speciale voorwaarde OUT of SCOPE was aan het begin van de dag ingeschakeld. |

| | | | |
|--------------|---|---|--|
| [9] | <p>Begin van het overzicht van alle bestuurdersactiviteiten in de DTCO 4.0:</p> <ul style="list-style-type: none"> • Kalenderdag van de print • Kilometerstand om 00.00 uur en 23.59 uur | <ul style="list-style-type: none"> • Identificatieteken van de kaart • kaart geldig tot ... | <ul style="list-style-type: none"> • OUT = einde |
| [10] | Chronologie van alle activiteiten van kaartlezer-1 | [10c] | [10g] |
| [10a] | <p>Periode waarin geen bestuurderskaart in kaartlezer-1 heeft gezeten:</p> <ul style="list-style-type: none"> • kilometerstand aan het begin van de periode • ingestelde activiteit(en) in deze periode • kilometerstand aan het einde van de periode en gereden traject | [10d] | [10h] |
| [10b] | <p>Insteken van de bestuurderskaart:</p> <ul style="list-style-type: none"> • Naam van de bestuurder • Voornaam van de bestuurder | [10e] | [10i] |
| | | [10f] | [11] |
| | | | [11a] |

| | | | | | |
|--------------|--|--|---|--------------|---|
| | <ul style="list-style-type: none"> Chronologische opsomming van de positiegegevens aan het begin en het einde van de werktijd alsook na telkens drie uur gecumuleerde rijtijd | <ul style="list-style-type: none"> totale rijtijd en afgelegd traject totale werk- en standby-tijd totale rusttijd en onbekende tijd totale tijd van de teamactiviteiten | <ul style="list-style-type: none"> activiteiten van deze bestuurder: totale rijtijd en afgelegd traject, totale werk- en totale standby-tijd, totale rusttijd, totale tijd van de teamactiviteiten | | |
| [11b] | <p>Samenvatting van de periodes zonder bestuurderskaart in kaartlezer-1:</p> <ul style="list-style-type: none"> ingevoerde plaatsen in chronologische volgorde (in het voorbeeld geen invoer) Alle activiteiten van kaartlezer-1 | [11e] | <p>Samenvatting van de activiteiten, chronologisch gerangschikt naar bestuurder (per bestuurder, cumulatief voor beide kaartlezers):</p> <ul style="list-style-type: none"> naam, voornaam, kaartidentificatie van de bestuurder <ul style="list-style-type: none"> ☛ = begintijd met land en indien nodig regio (Spanje) ☛ = eindtijd met land en indien nodig regio (Spanje) positiegegevens (chronologisch) naar telkens drie uur gecumuleerde rijtijd en aan het einde van de dienst (hier alleen einde van de dienst) | [12] | Lijst van de laatste vijf opgeslagen gebeurtenissen of storingen op de bestuurderskaart. |
| [11c] | <p>Samenvatting van de periodes seen bestuurderskaart in de kaartlezer-2:</p> <ul style="list-style-type: none"> ingevoerde plaatsen in chronologische volgorde (in het voorbeeld geen invoer) Alle activiteiten van kaartlezer-2 | | | [12a] | Lijst van alle opgeslagen gebeurtenissen op de bestuurderskaart gerangschikt naar type fout en datum. |
| [11d] | Dagsamenvatting totale waarde van de activiteiten van de bestuurderskaart: | | | [12b] | Lijst van alle opgeslagen storingen op de bestuurderskaart gerangschikt naar type fout en datum. |
| | | | | [12c] | <p>Record van de gebeurtenis of van de storing</p> <p><i>Regel 1:</i></p> <ul style="list-style-type: none"> Pictogram van de gebeurtenis of van de storing Datum en begin <p><i>Regel 2:</i></p> |

| | | | | |
|-------|--|--|---|---|
| | <ul style="list-style-type: none"> • Gebeurtenissen die in de categorie veiligheidsovertredingen vallen, worden met een extra code ingedeeld. → <i>Record bij gebeurtenissen of storingen</i> [133] • Duur van de gebeurtenis of van de storing <p><i>Regel 3:</i></p> <ul style="list-style-type: none"> • Goedkeurende lidstaat en kenteken van het voertuig waarin de gebeurtenissen of storingen plaatsvonden. | <ul style="list-style-type: none"> • Pictogram van de gebeurtenis of van de storing • Codering recordfunctie. → <i>Record bij gebeurtenissen of storingen</i> [133] • Datum en begin • <i>Regel 2:</i> • Gebeurtenissen die in de categorie veiligheidsovertredingen vallen, worden met een extra code ingedeeld. → <i>Codering m.b.t. nadere beschrijving</i> [135] • Aantal vergelijkbare gebeurtenissen op deze dag → <i>Aantal vergelijkbare gebeurtenissen</i> [135] • Duur van de gebeurtenis of van de storing • <i>Regel 3:</i> • Identificatie van de aan het begin of het einde van de gebeurtenis of storing ingestoken bestuurderskaarten (maximaal vier items). | <ul style="list-style-type: none"> •  verschijnt wanneer geen bestuurderskaart is ingestoken. | |
| [13] | Lijst van de laatste vijf opgeslagen of nog actieve gebeurtenissen/storingen van de DTCCO 4.0 | | [14] | Identificatie van de tachograaf: <ul style="list-style-type: none"> • Tachograafproducent • Adres van de tachograafproducent • Onderdeelnummer • Nummer van de modelgoedkeuring • Serienummer • Bouwjaar • Versie en installatiedatum van de systeemsoftware |
| [13a] | Lijst van alle geregistreerde of nog voortdurende gebeurtenissen van de DTCCO 4.0 | | [15] | Sensoridentificatie <ul style="list-style-type: none"> • Serienummer • Nummer van de modelgoedkeuring • Datum/tijd van de laatste verbinding met de DTCCO 4.0 |
| [13b] | Lijst van alle geregistreerde of nog voortdurende gebeurtenissen van de DTCCO 4.0 | | [16] | Identificatie van de GNSS-module |
| [13c] | Record van de gebeurtenis of van de storing | | [17] | Kalibratiegegevens |
| | <i>Regel 1:</i> | | | |

| | | | |
|--------------|---|---|---|
| [17a] | <p>Lijst van kalibratiegegevens (in records):</p> <ul style="list-style-type: none"> • Naam en adres van de werkplaats • Identificatie werkplaatskaart • Werkplaatsplaats geldig tot ... | <ul style="list-style-type: none"> • Goedkeurende lidstaat en kenteken • M = toerental van het voertuig • k = ingestelde constante in de DTCO 4.0 voor de snelheidsaanpassing • l = daadwerkelijke omtrek van de band • M = bandenmaat • > = wettelijk toegestane maximumsnelheid • Oude en nieuwe kilometerstand | <ul style="list-style-type: none"> • Werkplaatsplaats geldig tot ... <p>Uit de 2. record blijkt dat de ingestelde UTC-tijd is gecorrigeerd door een geautoriseerde werkplaats.</p> |
| [17b] | <p>Datum en doel van de kalibratie:</p> <p>1 = activering (registratie van bekende kalibratiegegevens op het tijdstip van de activering)</p> <p>2 = eerste inbouw (eerste kalibratiegegevens na het activeren van de DTCO 4.0)</p> <p>3 = inbouw na reparatie – vervangend apparaat; eerste kalibratiegegevens in het huidige voertuig</p> <p>4 = regelmatige controle</p> <p>5 = invoer van het kenteken door de ondernemer</p> <ul style="list-style-type: none"> • Voertuigidentificatienummer | <p>[18] Tijdinstellingen</p> <p>[18a] Lijst van alle beschikbare gegevens over tijdinstelling:</p> <ul style="list-style-type: none"> • datum en tijd, oud • datum en tijd, gewijzigd • naam van de werkplaats die de tijd heeft ingesteld • adres van de werkplaats • Identificatie werkplaatskaart | <p>[19] De recentste geregistreerde gebeurtenis en de recentste storing:</p> <p>$!$ = recentste gebeurtenis, datum en tijd</p> <p>\times = recentste storing, datum en tijd</p> |
| | | | <p>[20] Informatie bij de controle snelheidsovertredings:</p> <p>Datum en tijd van de laatste controle</p> <p>Datum en tijd van de eerste snelheidsovertreding sinds de laatste controle alsook het aantal overige overschrijdingen.</p> |
| | | | <p>[21] Eerste snelheidsovertreding na de laatste kalibratie.</p> |

9

| | | | |
|--------------|---|--|---|
| [21a] | De 5 zwaarste snelheidsovertredingen gedurende de afgelopen 365 dagen | [22] Perodes met geactiveerde afstandsbediening: <ul style="list-style-type: none"> • = begintijd • = eindtijd De registratie wordt gescheiden uitgevoerd voor bestuurder 1 en bestuurder 2. Op de print worden de tijden van beide bestuurders vermeld, ook wanneer ze gelijk zijn. | <ul style="list-style-type: none"> • Identificatieteken van de kaart Ontbrekende gegevens over de kaarteigenaar betekent: geen bestuurderskaart in kaartlezer-1 gestoken. <ul style="list-style-type: none"> • Begin van de profielregistratie met datum en tijd • Einde van de profielregistratie met datum en tijd Nieuwe profielen worden aangemaakt: <ul style="list-style-type: none"> • door het insteken/verwijderen van een tachograafkaart in kaartlezer-1 • door een dagwissel, • door een correctie van de UTC-tijd • door een spanningsoonderbreking |
| [21b] | De laatste 10 geregistreerde snelheidsovertredingen. Daarbij wordt per dag de zwaarste snelheidsovertreding opgeslagen. | [23] Met de hand geschreven gegevens: <ul style="list-style-type: none"> • = plaats van de controle • = handtekening controleur • = begintijd • = eindtijd • = handtekening bestuurder | [25] Registratie snelheidsprofielen: <ul style="list-style-type: none"> • Lijst van de gedefinieerde snelheidszones en de periode per zone |
| [21c] | Items bij de snelheidsovertredingen (chronologisch gerangschikt naar hoogste Ø-snelheid): <ul style="list-style-type: none"> • Datum, tijd en duur van de overschrijding • Maximum- en Ø-snelheid van de overschrijding, aantal vergelijkbare gebeurtenissen op deze dag • Naam van de bestuurder • Kaartidentificatie van de bestuurder Wanneer een blok geen record voor een snelheidsovertreding bevat, verschijnt ----. | [24] Gegevens over de kaarteigenaar van het geregistreerde profiel: <ul style="list-style-type: none"> • Naam van de bestuurder • Voornaam van de bestuurder | |

| | | | | | |
|------|--|---|--|---|--|
| | <ul style="list-style-type: none"> Zone: $0 \leq v < 1$ = stilstand van het voertuig <p>Het snelheidsprofiel is verdeeld in 16 zones. De afzonderlijke zones kunnen bij de installatie individueel worden ingesteld.</p> | | | | |
| [26] | <p>Registratie toerentalprofielen:</p> <p>Lijst van de gedefinieerde toerentalzones en de periode per zone:</p> <p>Zone: $0 \leq n < 1$ = motor uit zone: $3281 \leq n < x$ = oneindig</p> <p>Het toerentalprofiel is verdeeld in 16 zones. De afzonderlijke zones kunnen bij de installatie individueel worden ingesteld.</p> | | | | |
| [27] | <p>Producentenspecifieke gegevens:</p> <ul style="list-style-type: none"> versienummer van de software-upgrade-module (SWUM) | | | | |
| [28] | Nummer van de zegel op de behuizing van de DTCO 4.0 | | | | |
| [29] | <p>Registratie van de activiteiten:</p> <ul style="list-style-type: none"> Legenda van de symbolen | | | | |
| | | <ul style="list-style-type: none"> Vanaf de gekozen dag wordt een diagram gemaakt over de activiteiten van de laatste 7 kalenderdagen. | | | |
| [30] | Registratie van het snelheidsverloop van de gekozen dag. | | | | |
| [31] | <p>Registratie van extra arbeidsgroepen, zoals gebruik van zwaailicht, sirene enz.:</p> <ul style="list-style-type: none"> Legenda van de symbolen Vanaf de gekozen dag wordt een diagram gemaakt over de statusingen D1/D2 van de laatste 7 kalenderdagen. | | | | |
| [32] | Chronologische opsomming van de ingestoken bestuurderskaarten | | | | |
| [33] | <p>Let op:</p> <p>geen geoorloofde print!</p> <p>Volgens de verordening (b.v. bewaarplicht) is een print in lokale tijd ongeldig!</p> | | | | |
| [34] | Tijdsbestek van de print in lokale tijd: | | | | |
| | | | | <ul style="list-style-type: none"> ☐➕= begin van de registratie ➕☐= einde van de registratie <p>UTC +01h00 = verschil tussen UTC-tijd en plaatselijke tijd.</p> | |
| [35] | Datum en tijd van de print in plaatselijke tijd (LOC). | | | | |
| [36] | Soort print, bijv. SYMBOOL in plaatselijke tijd | | | | |

■ Record bij gebeurtenissen of storingen

Bij elke vastgestelde gebeurtenis of bij elke vastgestelde storing registreert en bewaart de DTCO 4.0 de gegevens volgens vastgelegde regels.

| | |
|---|---|
| 1 | /12345678901234 5 6 /22335578901234 1 2 <hr/> 4 15.10.2018 11:10 (45) 00h30 |
| 2 | 45678901234567 7 8 /12345678901234 5 6 |

(1) Recorddoel

(2) Aantal vergelijkbare gebeurtenissen op deze dag

Het recorddoel (1) geeft aan waarom de gebeurtenis of storing is geregistreerd. Gebeurtenissen van hetzelfde type, die meermaals op deze dag optreden, verschijnen op pos. (2).

► Codering recorddoel

Onderstaand overzicht toont de gebeurtenissen en storingen gerangschikt naar type fout (oorzaak) en toegekend recorddoel:

| Pictogram | Oorzaak | Doel |
|-----------|--|-------|
| | Kaartenconflict ²⁾ | 0 |
| | Rit zonder geldige kaart ²⁾ | 1/2/7 |
| | Plaatsen tijdens de rit | 3 |
| | Kaart niet afgesloten | 0 |
| | Snelheid te hoog ²⁾ | 4/5/6 |
| | Spanningsonderbreking | 1/2/7 |
| | Sensorstoring | 1/2/7 |
| | Bewegingsconflict ²⁾ | 1/2 |
| | Veiligheidsovertreding | 0 |
| | Tijdoverlapping ¹⁾ | - |
| | Kaart ongeldig ³⁾ | - |

Tab. 1: Gebeurtenissen

| Pictogram | Oorzaak | Doel |
|-----------|------------------------------|------|
| | Kaartstoring | 0 |
| | Apparaatstoring | 0/6 |
| | Printerstoring | 0/6 |
| | Storingen bij het downloaden | 0/6 |
| | Sensorstoring | 0/6 |

Tab. 2: Storingen

1) Deze gebeurtenis wordt alleen op de bestuurderskaart opgeslagen.

2) Deze gebeurtenis/storing wordt alleen in de DTCO 4.0 opgeslagen.

3) Deze gebeurtenis wordt niet opgeslagen in de DTCO 4.0.

Overzicht recorddoel

| Doel | Betekenis |
|------|---|
| 0 | Een van de meest recente incidenten of storingen. |

| Doel | Betekenis |
|------|---|
| 1 | De langste gebeurtenis van de laatste 10 dagen waarop een gebeurtenis heeft plaatsgevonden. |
| 2 | Een van de 5 langste gebeurtenissen van de afgelopen 365 dagen. |
| 3 | De laatste gebeurtenis van de laatste 10 dagen waarop een gebeurtenis heeft plaatsgevonden. |
| 4 | De belangrijkste gebeurtenis van de laatste 10 dagen waarop een gebeurtenis heeft plaatsgevonden. |
| 5 | Een van de 5 belangrijkste incidenten van de afgelopen 365 dagen. |
| 6 | De eerste gebeurtenis of de eerste storing na de laatste kalibratie. |
| 7 | Een actieve gebeurtenis of een voortdurende storing. |

Aantal vergelijkbare gebeurtenissen

| Doel | Betekenis |
|------|---|
| 0 | Het opslaan van aantal vergelijkbare gebeurtenissen is voor deze gebeurtenis niet nodig. |
| 1 | Op deze dag is een gebeurtenis van dit type opgetreden. |
| 2 | Op deze dag zijn twee gebeurtenissen van dit type opgetreden en slechts één ervan werd opgeslagen. |
| n | n = Op deze dag zijn n gebeurtenissen van dit type opgetreden en slechts één ervan werd opgeslagen. |

► Codering m.b.t. nadere beschrijving

| | |
|-----|------------------|
| | 05.08.2018 09:23 |
| 122 | 00h01 |
| A D | /VS VM 612 |
| 1 | 17.04.2018 16:04 |
| 116 | 01h02 |
| A D | /VS VM 612 |

Afb. 127: Toelichtingen bij de codering

Gebeurtenissen die in de categorie veiligheidsovertredingen vallen, worden met een extra code (1) ingedeeld.

Pogingen tot veiligheidsovertreding op de DTCO 4.0

| Code | Betekenis |
|------|---|
| 10 | Geen verdere informatie |
| 11 | Mislukte authenticatie van de sensor |
| 12 | Authenticatiefout van de bestuurderskaarten |
| 13 | Onbevoegde verandering van de sensor |

9

| Code | Betekenis |
|------|--|
| 14 | Integriteitsfout; de echtheid van de gegevens op de bestuurderskaart is niet gegarandeerd. |
| 15 | Integriteitsfout; de echtheid van de opgeslagen gebruikersgegevens is niet gegarandeerd. |
| 16 | Interne datacommunicatiefout |
| 18 | Manipulatie van de hardware |

Veiligheidsovertredende pogingen aan de impulsgever

| Code | Betekenis |
|------|---|
| 20 | Geen verdere informatie |
| 21 | Mislukte authenticatie |
| 22 | Integriteitsfout; de echtheid van de geheugengegevens is niet gegarandeerd. |
| 23 | Interne datacommunicatiefout |
| 24 | Onrechtmatig openen van de behuizing |
| 25 | Manipulatie van de hardware |

Onderhoud en controleplicht

Schoonmaken

Controleplicht

Service Only

Onderhoud en controleplicht

■ Schoonmaken

► DTCO 4.0 schoonmaken

- Maak de DTCO 4.0 schoon met een licht vochtige doek of met een microvezelreinigungsdoek.

Deze laatste is verkrijgbaar bij uw verkoop- & servicecenter.

⚠ ATTENTIE

Beschadiging vermijden

- Gebruik geen schurende reinigingsmiddelen en ook geen oplosmiddelen of benzine.

► Tachograafkaart schoonmaken

- Maak vuile contacten van de tachograafkaart schoon met een licht vochtige doek of een microvezelreinigungsdoek.

Deze laatste is verkrijgbaar bij uw verkoop- & servicecenter.

⚠ ATTENTIE

Beschadiging vermijden

Gebruik voor het schoonmaken van de contacten van een tachograafkaart geen oplosmiddelen of benzine.

■ Controleplicht

Voor de DTCO 4.0 zijn geen preventieve onderhoudswerkzaamheden vereist.

- Laat minstens om de twee jaar door een geautoriseerde werkplaats controleren of de DTCO 4.0 correct werkt.

Controles zijn noodzakelijk in de volgende gevallen:

- Aan het voertuig hebben veranderingen plaatsgevonden zoals bijvoorbeeld aan het impulsgetal of de omtrek van de banden.
- Aan de DTCO 4.0 werd een reparatie uitgevoerd.
- Het kenteken van het voertuig is gewijzigd,
- De UTC-tijd wijkt meer dan 20 minuten af.

⚠ ATTENTIE**Inspectie in acht nemen**

- Zorg ervoor dat het typeplaatje bij elke extra inspectie wordt vervangen en de voorgeschreven gegevens bevat.
- Zorg ervoor, dat binnen de aangegeven verplichte inspectieplicht de voedingsspanning van de DTCO 4.0 in totaal niet langer dan een maand is onderbroken, bijvoorbeeld door de accu van het voertuig los te koppelen. Dit leidt tot de ontlading van de batterij in de DTCO 4.0 en bijgevolg tot storing. De DTCO 4.0 kan niet meer worden ingezet en moet worden afgevoerd.

OPMERKING

Verkeerde registratie in de KITAS 4.0 2185

- Bij een stroomonderbreking is een verkeerde registratie mogelijk in de KITAS 4.0 2185.

Storingsverhelping

Gegevensbeveiliging door de werkplaats

Over-/onderspanning

Fout kaartcommunicatie

Service Only

Storingsverhelping

■ Gegevensbeveiliging door de werkplaats

Geautoriseerde werkplaatsen kunnen de gegevens van de DTCO 4.0 downloaden en aan de desbetreffende bedrijven overhandigen.

Wanneer het downloaden van de gegevens niet mogelijk is, dienen de werkplaatsen het bedrijf hierover een verklaring te overhandigen.

⚠ ATTENTIE

Gegevens beveiligen

- Archiveer de gegevens of bewaar de verklaring zorgvuldig voor eventuele vragen om nadere inlichtingen.

■ Over-/onderspanning

Een te geringe of te hoge voedingsspanning van de DTCO 4.0 wordt als volgt zichtbaar in de standaardweergave (a):

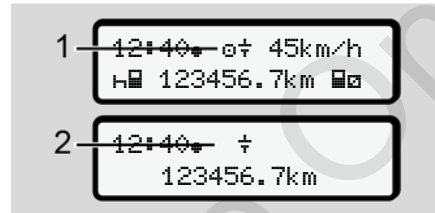

Afb. 128: Weergave - storing in de voedingsspanning

OPMERKING

Is bij over- of onderspanning een van de kaartlezers geopend, dan legt u er geen tachograafkaart in.

Geval 1: ⚡ (1) Overspanning

OPMERKING

Bij overspanning wordt de display uitgeschakeld en de toetsen worden geblokkeerd.

De DTCO 4.0 slaat nog steeds activiteiten op. De volgende functies zijn niet mogelijk: printen of weergeven van gegevens alsook het insteken of verwijderen van een tachograafkaart.

Geval 2: ⚡ (2) Onderspanning

Hier is sprake van een spanningsonderbreking.

De standaardweergave verschijnt.

De DTCO 4.0 kan zijn taak als controleapparaat niet vervullen! De activiteiten van de bestuurder worden niet geregistreerd.

► Spanningsonderbreking

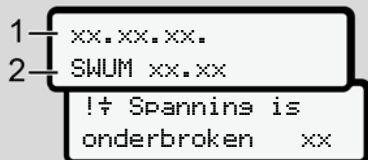

Afb. 129: Weergave - spanningsonderbreking

Na een spanningsonderbreking verschijnen gedurende ca. 5 seconden de versie van de systeemsoftware (1) en de versie van de software-upgrade-module (2).

Vervolgens meldt de DTCO 4.0 !⚡ spanningsonderbreking.

⚠ ATTENTIE

Permanente weergave van ⚡

- Wanneer bij correcte boordspanning het symbool ⚡ permanent wordt weergegeven, contacteer dan een geautoriseerde gespecialiseerde werkplaats.
- Bij een defect van de DTCO 4.0 bent u verplicht de activiteiten met de hand te noteren.
→ *Activiteiten met de hand invoeren* [56]

■ Fout kaartcommunicatie

Treedt een fout op in de kaartcommunicatie, dan wordt de chauffeur verzocht zijn kaart weg te nemen.



Afb. 130: Weergave - Kaart uitwerpen

Druk daarvoor op de toets **OK**.

Tijdens het uitwerpen van de kaart wordt er opnieuw geprobeerd met de kaart te communiceren. Mislukt ook deze poging, dan wordt er automatisch een print gestart van de activiteiten die het laatst voor deze kaart zijn opgeslagen.

OPMERKING

Met deze print kan de bestuurder zijn activiteiten toch documenteren.

De print moet door de bestuurder worden ondertekend.

De bestuurder kan alle activiteiten (behalve rijtijden) op de print toevoegen tot de bestuurderskaart opnieuw wordt ingestoken.

OPMERKING

De bestuurder kan een dagprint van de voertuigeenheid maken en zijn extra activiteiten toevoegen en ondertekenen tot de kaart opnieuw wordt ingestoken.

OPMERKING

Bij langere afwezigheid – b.v. gedurende een dagelijkse of wekelijkse rusttijd – moet de bestuurderskaart uit de kaartlezer genomen worden.

► Defecte printerlade

Wanneer de printerlade kapot is, kan ze worden vervangen.

- Wend u tot uw geautoriseerde gespecialiseerde werkplaats.

► Automatische uitwerping van de tachograafkaart

Zodra de DTCO 4.0 een storing in de kaartcommunicatie herkent, probeert hij de voorhanden zijnde gegevens over te brengen op de tachograafkaart.

De bestuurder wordt door de melding  kaart uitwerpen geïnformeerd over de storing en verzocht de bestuurderskaart te verwijderen.

De voor de bestuurderskaart het laatst opgeslagen activiteiten worden automatisch geprint.

➔ *Activiteiten met de hand invoeren*
[56]

Technische gegevens

DTCO 4.0

Papierrol

Service Only!

Technische gegevens

■ DTCO 4.0

12



| DTCO 4.0 | |
|--------------------------------|--|
| Eindwaarde meetbereik | 220 km/h (overeenkomstig bijlage IC) 250 km/h (voor een ander gebruik van voertuigen) |
| LC-display | 2 regels met elk 16 tekens |
| Temperatuur | Operationele status: -20 tot +70 °C Opslag: -20 tot +85 °C |
| Spanning | 12 V of 24 V DC |
| Gewicht | 600 g (+/- 50 g) |
| Stroomopname | Stand-by: 12 V: max. 30 mA; 24 V: max. 20 mA operationele status: 12 V: max. 5,0 A; 24 V: max. 4,2 A |
| EMV/ EMC | ECE R10 |
| Thermische printer | Tekengrootte: 2,1 x 1,5 mm printbreedte: 24 tekens/regel snelheid: ca. 15 – 30 mm/sec. Print van diagrammen |
| Beveiligingsgraad | IP 54 |
| DTCO 4.0 ADR ex-variant | |
| Ex-zone | Zone 2 |
| Temperatuurklasse | T6 operationele status: -20 tot +65 °C |

■ Papierrol

| | |
|--------------------|---|
| Omgevingscondities | Temperatuur: -25 °C tot +70 °C. |
| Afmetingen | Diameter: ca. 27,5 mm Breedte: 56,5 mm Lengte: ca. 8 m |
| Bestelnr. | 1381.90030300 Originele reserve-papierrollen krijgt u bij uw verkoop- & servicecenter. |

OPMERKING

Gebruik uitsluitend origineel VDO-printpapier met de volgende kenmerken:

- type tachograaf (DTCO 4.0) met keurmerk  **84**
- goedkeuringsteken  **174** of  **189**.

Bijlage

Conformiteitsverklaring

Attest van activiteiten (uittreksel)

Optionele accessoires

VDO Onlineshop

Service Only

Bijlage

■ Conformiteitsverklaring

| | |
|--|---|
| Continental EU-Konformiteitsverklaring EU Declaration of Conformity | Interior |
| | Nr. HOM_007 |
| Wir erklären hiermit als Hersteller, dass die nachstehend beschriebene Einrichtung bei bestimmungsgemäßer Verwendung die Anforderungen der Richtlinie Nr. 2014/53/EU (RED Richtlinie) und wenn anwendbar die Anforderungen der Richtlinie Nr. 2014/34/EU für Geräte und Schutzsysteme zur Vermeidung in explosionsgefährdeten Bereichen erfüllt. | |
| We as manufacturer hereby declare that the following described equipment when used for its intended purpose is in conformity with the relevant Union harmonization legislation, Directive No. 2014/52/EU (RED Directive) and if applicable Directive No. 2014/34/EU for equipment and protective systems for use in potentially explosive atmospheres. | |
| Hersteller Manufacturer | Continental Automotive GmbH Heinrich-Hertz-Str. 45, 78652, Villingen-Schwenningen |
| Gerät Equipment | Intelligenter Fahrerscheiber Typ DT00 1381 Smart tachograph type DT00 1381 |
| Gerätevarianten Variants of the equipment | Varianten mit GNSS und DSRC: DT00 1381.x.x.x.x.x.1.x DT00 1381.x.x.x.x.x.2.x DT00 1381.x.x.x.x.x.3.x Varianten mit GNSS und DSRC: DT00 1381.x.x.x.x.x.4.x DT00 1381.x.x.x.x.x.5.x DT00 1381.x.x.x.x.x.6.x |
| EU-Baumusterprüfbescheinigung EU type examination certificate | T61840ZF-01-TEC Nur anwendbar für die oben besprochenen Varianten Applicable for the above mentioned variants |
| Benannte Stelle Notified body | TÜV 03 ATEX 2324 X Nur anwendbar für ADR Varianten Only applicable for ADR variants Nur für Funkzulassung der RED Varianten anwendbar Only applicable for RED certification |
| Continental Automotive GmbH Heinrich-Hertz-Str. 45 78652 Villingen-Schwenningen www.continental-automotive.com | CTC advanced GmbH , Untertürkheimer Str. 6-10, 66117 Saarbrücken, CE 0682 Geschäftsbereich Notified Body General Coordinator Harald Behrman Str. am Gerbeshof, Homburg Postfach 1015 68954 Homburg UStId. Nr. DE31450563 |

Afb. 131: Conformiteitsverklaring - 1

- 2 -



Nur anwendbar für ADR Varianten:
Only applicable for ADR variants:

TÜV NORD CERT GmbH Geschäftsstelle Hannover, Am TÜV 1,
30619 Hannover, **CE 0044**

Nur anwendbar für ADR Varianten:
Only applicable for ADR variants:
EN 113 (2) G Ex ec (b) IIC T6

Anwendbar für alle oben genannten Varianten nach **RED**
Richtlinie:
Applicable for the above mentioned variants according **RED**
Directive:

EN 300 674-1 V1.2.1, EN 300 674-2 V2.1.1;
EN 303 413 V1.1.1

Draft EN 301 486-1 V2.2.0; Final Draft EN 301 486-3 V2.1.1;
Draft EN 301 486-19 V2.1.0

EN 62368-1:2014AC:2015A11:2017
EN 62479:2010

Nur anwendbar für **ADR Varianten:**
Only applicable for **ADR variants:**

EN 60079-0:2012+A11:2013;
EN 60079-7:2015;
EN 60079-11:2012

VO (EU) Nr. 165/2014, VO (EU) 2016/799, ECE R10 Rev. 05

Andere angewandte Richtlinien
Other used directives

Villiger-Schwämmen, deel 1 (fe 2015-10-15)
Continental Automotive GmbH

Winfried Rogenz
Head of Homologation

Name / Name
Funktion / function

Unterschrift
signature

Dr. Harald Jordan
Head TTS Product and Project
Country

Name / Name
Funktion / function

Unterschrift
signature

Diese Erklärung bescheinigt die Übereinstimmung mit den genannten Richtlinien, in jedoch keine Sachverständigen- oder Haftungsgarantie nach §443 BGB. Die Sachverständigen der angegebenen Produktkennzeichnung sind zu befragen.
This declaration certifies the conformity to the specified directives but does not imply any warranty for properties. The safety documentation accompanying the product shall be consulted in detail.

Afb. 132: Conformiteitsverklaring - 2

■ Attest van activiteiten (uittreksel)

BESCHÜDIGUNG VON FÄHRER:IN:IN (*)
(VERORDNUNG (EG) Nr. 91/2006 ODER AETR (†))

Vor jeder Fahrt sorgfältig zu lesen, auszufüllen und zu unterschreiben.
Zusammen mit der Original-Kontrollaufzeichnungen aufbewahren.
Falsche Beschuldigungen stellen einen Verstoß gegen geltendes Recht dar.

Vom Unternehmen auszufüllender Teil

1 Name des Unternehmens: _____
2 Straße, Hausnr., Postleitzahl, Ort, Land: _____
3 Telefon-Nr. (mit internationaler Vorwahl): _____
4 Fax-Nr. (mit internationaler Vorwahl): _____
5 E-Mail-Adresse: _____

Ich, deutsche Unternehmensseite

6 Name und Vorname: _____
7 Position im Unternehmen: _____

erkläre, dass sich der Fahrer/die Fahrerin:

8 Name und Vorname: _____
9 Geburtsdatum (Tag, Monat, Jahr): _____
10 Nummer des Führerscheins, des Personalausweises oder des Reisepasses: _____
11 derzeit im Unternehmen tätig ist seit (Tag, Monat, Jahr): _____

im Zeitraum:

12 von (Starttag/Monat/Jahr): _____
13 bis (Endtag/Monat/Jahr): _____

14 sich im Kontrollpunkt befindet (*)
15 sich im Endpunkt befindet (*)
16 sich im Urlaub oder in Ruhezeit befindet (*)
17 ein vom Anwendungsbereich der Verordnung (EG) Nr. 91/2006 oder der AETR ausgenommenes Fahrzeug genutzt hat (*)
18 andere Tätigkeiten aus Landfahrzeugen ausgeübt hat (*)
19 zur Verfügung stand (*)

20 Ort: _____ Datum: _____
Unterschrift: _____

21 Ich, der Fahrer/die Fahrerin, bestätige, dass ich im vorstehend genannten Zeitraum kein oder den Anwendungs-bereich der Verordnung (EG) Nr. 91/2006 oder der AETR betreffendes Fahrzeug genutzt habe.
22 Ort: _____ Datum: _____
Unterschrift des Fahrer/die Fahrerin: _____

(*) Eine wesentliche und zureichende Prüfung dieser Punkte ist verfügbar unter der Internetadresse <http://ec.europa.eu>.
(†) Europäische Übereinkommen über die Arbeit des internationalen Straßenverkehrs beinhalten die Fahrer/die Fahrerin.
(‡) Nur ein Mitgliedstaat.

Afb. 133: Attest van activiteiten

■ Optionele accessoires

▶ DLKPro downloadkey



Met de DLKPro downloadkey kunt u de gegevens uit de DTCO 4.0 en van de chauffeurskaart conform de wettelijke voorschriften downloaden en archiveren.

Bestelnummer: **A2C59515252** met vrij-schakeling van de kaartlezer.

▶ DLKPro TIS-Compact



Met de DLKPro TIS-Compact kunt u de gegevens uit de DTCO 4.0 DTCO 4.0 en van de bestuurderskaart conform de wettelijke voorschriften downloaden, archiveren en visualiseren.

Bestelnummers:

- Europa – **A2C59515262** met vrij-schakeling van de kaartlezer
- Frankrijk – **A2C59516565** met vrij-schakeling van de kaartlezer

▶ DTCO® Smart Link



De DTCO® SmartLink dient als draadloze verbinding van de DTCO 4.0 met een Bluetooth-compatibel apparaat (b.v. smartphone)

Bestelnummer DTCO® SmartLink Pro voor iOS en Android: **1981-200000101**

► DLD® Short Range II en DLD® Wide Range II



Met de DLD Short Range II en de DLD Wide Range II kunt u downloadgegevens via WLAN resp. GPRS naar uw wagenparkmanagementsysteem of een analysesoftware versturen.

Bestelnummers:

- DLD Short Range II – **A2C59516619**
- DLD Wide Range II – **A2C59516626**

► Reinigingskaarten en reinigingsdoekjes



Met de reinigingskaarten maakt u de kaartlezers van de DTCO 4.0. schoon.

Met de reinigingsdoekjes kunt u uw bestuurders- en/of bedrijfskaarten schoonmaken.

Bestelnummers:

- Reinigingskaarten – **A2C59513382** (12 kaarten)
- Reinigingsdoekjes – **A2C59511849** (12 doekjes)
- Reinigingsdoekjes (set) – **A2C59511838** (6 kaarten/6 doekjes)

■ VDO Onlineshop

De onlineshop voor producten en services van VDO:



www.vdo-shop.nl

Overzicht van de veranderingen

Releaseoverzicht

Service Only!

Overzicht van de veranderingen

■ Releaseoverzicht

De onderhavige handleiding is geldig voor de volgende versies van de DTCO:

14

| Releasestand (zichtbaar op het typeplaatje) | Handleiding | Veranderingen van de handleiding |
|--|----------------------|---|
|  <p>Rel. 4.0</p> | BA00.1381.40 100 109 | Complete herbewerking en structurering van de handleiding |

OPMERKING

De releasestand van de tachograaf vindt u in ingebouwde toestand in de print *Technische gegevens*.
 → *Technische gegevens* [122]

OPMERKING

Deze handleiding is niet geschikt voor oudere versies van de DTCO.

Trefwoordenregister**A**

| | |
|---|--------|
| Aanvulling | |
| handmatig - bij het insteken van de kaart | 52 |
| Handmatige invoer | 59 |
| activeren | |
| Afstandsbediening | 92 |
| Activiteit wisselen | 23 |
| Activiteiten | |
| aanvullen - bij het insteken van de kaart | 52 |
| De rusttijd registreren en aanvullen | 60 |
| Activiteiten instellen | |
| Activiteit wisselen | 55 |
| Automatisch instellen | 55 |
| bij het insteken van de kaart | 53 |
| uitvoerige beschrijving | 55 |
| activiteiten invoeren | 56 |
| ADR-variant | 22, 25 |
| AETR-akkoord | 10 |
| afbreking van de invoer | 54 |
| Afstandsbediening | 24 |
| Attest van activiteiten | 150 |

B

| | |
|-------------------------|----|
| Bedrijf (modus) | 26 |
| bedrijf aanmelden | 69 |

Bedrijfskaart

| | |
|-------------------------------------|--------|
| Functies van de bedrijfskaart | 67 |
| Gegevens | 31 |
| nummer weergeven | 97 |
| voor de eerste keer insteken | 68 |
| Bedrijfskaart verwijderen | 72 |
| Benamingen | 10 |
| Bestuurder-1 - Definitie | 13 |
| Bestuurders-/voertuigwisseling | |
| Einde van de dienst | 63 |
| Gecombineerde modus | 63 |
| Kaarten insteken | 63 |
| Bestuurderskaart | |
| Functies | 50 |
| Gegevens | 31 |
| verwijderen | 58 |
| voor de eerste keer insteken | 53, 64 |

C

| | |
|---------------------------------------|--------|
| Combitoets | 22, 23 |
| contact uit | |
| Weergave | 43 |
| Contactpersoon | 11 |
| Contrast | 23 |
| Controle (modus) | 27 |
| Controleplicht voor tachografen | 138 |

D

| | |
|----------------------------|---------|
| Digitale signatuur..... | 48 |
| Dimeffect (display)..... | 23 |
| Dimmen..... | 25 |
| Display..... | 22, 23 |
| DLD Short Range II..... | 151 |
| DLD Wide Range II..... | 151 |
| DLKPro downloadkey..... | 150 |
| DLKPro TIS-Compact..... | 150 |
| Doelgroep..... | 11 |
| Doelmatig gebruik..... | 19 |
| Downloaden op afstand..... | 48 |
| Downloadkey..... | 47, 150 |
| DTCO 1381 release 4.0..... | 10 |
| DTCO® SmartLink..... | 150 |

E

| | |
|------------------|--------|
| EG/2006/22/..... | 17 |
| EU 165/2014..... | 11, 17 |
| EU 561/2006..... | 17 |
| Ex-apparaat..... | 25 |

F

| | |
|---------------------|------------|
| Foutmeldingen..... | 99, 107 |
| Frontinterface..... | 10, 22, 23 |

G

| | |
|---|--------|
| Gebeurtenissen | |
| Overzicht..... | 104 |
| Gecombineerde modus..... | 10 |
| Gegevens | |
| Identificatieteken:..... | 48 |
| Van de kaart downloaden..... | 47 |
| Van het massageheugen opslaan..... | 48 |
| Gegevensbescherming..... | 9 |
| Gegevensbeveiliging van werkplaats..... | 141 |
| Gegevensopslag..... | 31, 32 |
| Geldigheidsgebied verlaten (out)..... | 101 |

H

| | |
|--|----|
| Handmatige aanvulling | |
| bij het insteken van de kaart..... | 52 |
| Handmatige invoer | |
| Activiteiten laten plaatsvinden voor andere activiteiten.... | 62 |
| Correctiemogelijkheid..... | 59 |
| Handmatige invoeren..... | 59 |
| Activiteiten voortzetten..... | 61 |
| Helderheid..... | 23 |
| Het kenteken invoeren..... | 70 |

I

Internet

| | |
|---|-----|
| Onlineshop..... | 151 |
| Invoer | |
| Bestuurder-1/bestuurder-2 - begin land..... | 90 |
| bestuurder-1/bestuurder-2 - land..... | 90 |
| Einde land..... | 91 |
| Extra functies vrijgeschakelen..... | 95 |
| Plaatselijke tijd..... | 94 |
| Plaatselijke tijd bedrijf..... | 94 |
| Veerboot/trein..... | 93 |
| Voertuig - out begin/einde..... | 93 |

K

| | |
|--------------------------|--------|
| Kaart | |
| Behandeling..... | 47 |
| Gegevens downloaden..... | 47 |
| insteken..... | 44 |
| opvragen..... | 59 |
| Kaartlezer..... | 22, 23 |
| Kalibratie..... | 27 |

L

| | |
|-------------------------------------|----|
| Land | |
| bij het insteken van de kaart..... | 52 |
| Landcodes | |
| Spaanse regio's:..... | 38 |
| Tabel met overzicht..... | 38 |
| Landinvoer (handmatige invoer)..... | 54 |

M

| | |
|------------------------------|---------|
| Massageheugen..... | 32 |
| Definitie..... | 10 |
| Gegevens downloaden..... | 48 |
| Meldingen..... | 99, 111 |
| Betekenis..... | 99 |
| Bevestigen..... | 100 |
| Oorzaken..... | 43 |
| Productiestand..... | 101 |
| Storing..... | 107 |
| Veerboot/trein..... | 101 |
| Weergave op het display..... | 43 |
| Menufuncties | |
| verlaten - automatisch..... | 85 |
| verlaten - handmatig..... | 85 |
| menufuncties verlaten..... | 85 |
| Menuniveaus..... | 82 |
| Menutoetsen..... | 22, 23 |
| in het menu..... | 43 |
| Menuweergave..... | 13 |

N

navigeren

In menufuncties 83

O

Onlineshop 151

operationele status (modus)..... 26

OUT (geldigheidsgebied verlaten)..... 101

Out of scope 11

P

Papieropstopping verhelpen..... 117

persoonsgerelateerde ITS-gegevens 10

Pictogrammen (overzicht) 33

Plaatselijke tijd

 bij het insteken van de kaart 52

Plaatselijke tijd bedrijf invoer 94

Print

 Bestuurder-1/bestuurder-2..... 86

 Voertuig 87

Printen 115

Activiteiten 87

Dagwaarde 87

Gebeurtenissen 86

Gebeurtenissen [voertuig]..... 88

Informatie tachograafkaarten..... 88

print annuleren 116

Snelheidsovertredingen 88

Snelheidsprofielen (optie) 89

Status D1/D2 (optie) 89

Technische gegevens 88

Toerentalprofielen (optie)..... 90

v-diagram 89

Printen Dagwaarde..... 86

Printer 22

Printpapier

 vervangen; papier vervangen 116

R

Reinigingsdoekjes (accessoires)..... 151

Reinigingskaarten (accessoires) 151

Releaseoverzicht 153

Rij- en rusttijden 42

S

Schoonmaken 138

Servicepartner 11

Signatuur gegevens 48

| | |
|----------------------------|-----|
| Spanning | |
| Onderbreking | 142 |
| Standaardweergaven | 74 |
| Standardweergave (a) | 42 |
| standby | 25 |
| Storingen | |
| Melding | 99 |
| Overzicht | 107 |

T

| | |
|--|--------|
| Taal | |
| Bij insteken kaart | 51 |
| Handmatig instellen | 75 |
| weergegeven taal | 45 |
| Tachograafkaart | 28 |
| insteken | 44 |
| schoonmaken | 138 |
| Tachograafkaarten: automatische uitwerping | 143 |
| Teammodus | 10, 63 |
| Technische gegevens | 145 |
| Tijden van bestuurderskaart tonen | 75 |
| Tijden van de bestuurderskaart tonen | 75 |
| Tijdzones | 32 |

U

| | |
|----------------|----|
| UTC-tijd | 32 |
|----------------|----|

V

| | |
|---|-----|
| VDO-counter | |
| Beschrijving | 76 |
| Beschrijving van de weergave | 77 |
| Dagwaarde weergeven | 81 |
| Statusweergave | 81 |
| Weekwaarden weergeven | 81 |
| Weergave | 43 |
| Weergave bij activiteit werktijd | 80 |
| Weergaven bij activiteit rusttijd | 79 |
| Veerboot/trein | |
| Invoer | 93 |
| Melding | 101 |
| veranderen | |
| Instellingen persoonsger. ITS-gegevens | 91 |
| Veranderen Instellingen persoonsger. VDO-gegevens | 91 |
| Vergrendeling menu-toegang | 85 |
| Voer het kenteken in. | 70 |
| Voorinstellingen | |
| Automatische activiteiten | 39 |

W

| | |
|------------------------------|-----|
| Waarschuwing - rijtijd | 108 |
| Waarschuwing rijtijd | 108 |
| Waarschuwingen rijtijd | |
| Melding | 100 |
| Weergave | |

| | |
|--|-----|
| Bestuurder-1/bestuurder-2..... | 95 |
| onder-/overspanning..... | 141 |
| Rij- en rusttijden..... | 42 |
| Standaardweergaven tijdens het rijden..... | 42 |
| VDO-counter (optie)..... | 108 |
| Voertuig..... | 96 |
| Weergave (a)..... | 42 |
| Weergave bij stilstaand voertuig..... | 74 |

Service Only!

Continental Automotive GmbH
P.O. Box 1640
78006 Villingen-Schwenningen
Germany
www.fleet.vdo.com

A2C19917600
41232783 OPM 000 AA
BA00.1381.40 100 109
Taal: Nederlands



Service Only!

VDO